

**Operating Instructions**  
**Bedienungsanleitung**  
**Instructions d'utilisation**  
**Istruzioni per l'uso**  
**Gebruiksaanwijzing**  
**Manual de instrucciones**  
**Brugsvejledning**  
**Driftsföreskrifter**  
**Bruksanvisning**  
**Käyttöohjeet**  
**Çalıştırma Talimatları**  
**Instrukcja obsługi**  
**Provozní pokyny**  
**Használati utasítás**

# Panasonic

Cordless Rotary Hammer  
Kabellos Bohrhämmer  
Sur batterie Marteau rotatif  
Senza fili Martello rotante  
Snoerloos Klopboormachine  
Sin cables Martillo rotatorio  
Trådløs Roterende hammer  
Sladdlös Roterande hammare  
Batteridrevet Borhammer  
Johdoton Kiertovasara  
Kordonsuz Döner çekiç  
Akumulatorowy Młot udarowo-obrotowy  
Bezkabelové Rotační kladivo  
Kábel nélküli Ütvefűró

## Model No: EY7881

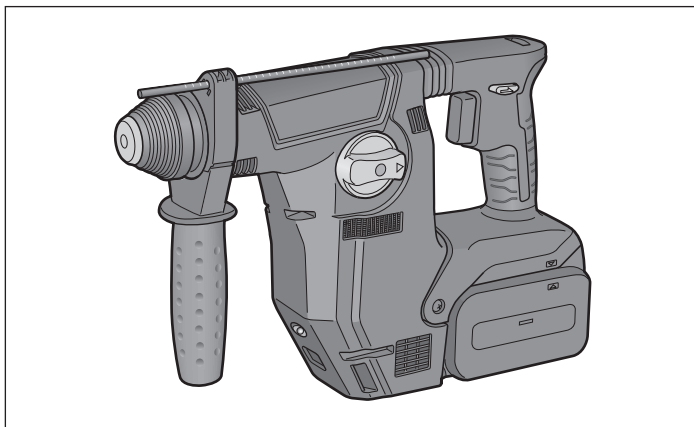

Before operating this unit, please read these instructions completely and save this manual for future use.

Vor Inbetriebnahme des Gerätes die Betriebsanleitung bitte gründlich durchlesen und diese Broschüre zum späteren Nachschlagen sorgfältig aufbewahren.

Lire entièrement les instructions suivantes avant de faire fonctionner l'appareil et conserver ce mode d'emploi à des fins de consultation ultérieure. Prima di usare questa unità, leggere completamente queste istruzioni e conservare il manuale per uso futuro.

Lees deze gebruiksaanwijzing aandachtig door voor u het apparaat in gebruik neemt en bewaar de gebruiksaanwijzing voor eventuele naslag. Antes de usar este aparato por primera vez, lea todas las instrucciones de este manual y guarde el manual para poderlo consultar en el futuro. Gennemlæs denne betjeningsvejledning før brugen og gem den til fremtidig brug.

Läs igenom hela bruksanvisningen innan verktyget tas i bruk. Spara bruksanvisningen för senare användning.

Før enheten tas i bruk, vennligst les disse alle anvisningene og oppbevar deretter bruksanvisningen for senere bruk.

Lue ohjeet huolella ennen laitteen käyttöönottoa ja säilytä tämä käyttöohje tallessa tulevaa tarvetta varten.

Bu cihazı çalıştırmadan önce lütfen bu talimatları dikkatli bir şekilde okuyun ve bu kılavuzu gelecekte kullanmak üzere saklayın.

Przed przystąpieniem do obsługi omawianego urządzenia należy przeczytać w całości niniejszą instrukcję i zachować ją do wglądu na przyszłość.

Před zahájením práce s jednotkou si přečtěte v úplnosti tyto pokyny a příručku uchovejte pro pozdější použití.

A készülék használatá előtt olvassa el ezeket az utasításokat, és őrizze meg a jelen útmutatót a későbbi használat céljából.

**Index/Index/Index/Indice/Index/Indice/Indeks/Index/Indeks/Hakemisto/Dizin/Indeks/  
Rejstřík/Tárgymutató**

English:	Page	10	Svenska:	Sid	94
Deutsch:	Seite	23	Norsk:	Side	105
Français:	Page	35	Suomi:	Sivu	116
Italiano:	Pagina	47	Türkçe:	Sayfa	126
Nederlands:	Bladzijde	59	Polski:	Strona	137
Español:	Página	71	Česky:	Strana	150
Dansk:	Side	83	Magyar:	Oldal	161

**FUNCTIONAL DESCRIPTION  
FUNKTIONS BESCHREIBUNG  
DESCRIPTION DES FONCTIONS  
DESCRIZIONE DELLE FUNZIONI  
FUNCTIEBESCHRIJVING  
DESCRIPCIÓN FUNCIONAL  
FUNKTIONS BESKRIVELSE**

**FUNKTIONS BESKRIVNING  
FUNKSJONS BESKRIVELSE  
TOIMINTAKUVAUS  
İŞLEVSEL AÇIKLAMA  
OPIS DZIAŁANIA  
FUNKČNÍ POPIS  
MŰKÖDÉSI LEÍRÁS**

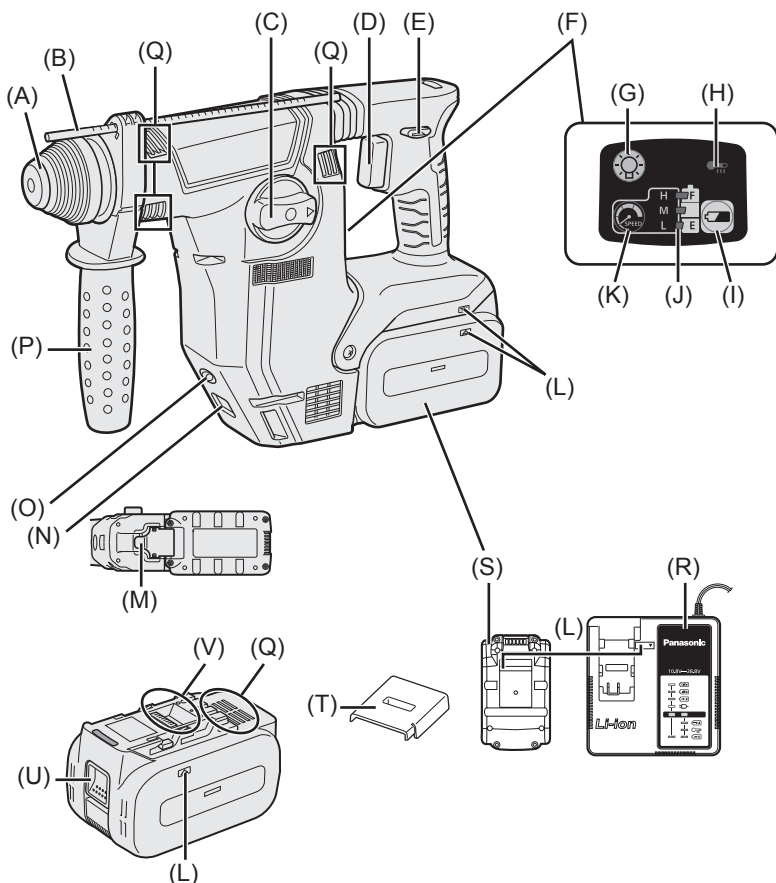

(A)	<p>Chuck Futter Mandrin Mandrino Boorkop Portabroca Borepatron Chuck Chuck Kiinnityslaite Ayna Uchwyt Skříčidlo Befogó</p>	(B)	<p>Depth gauge Bohrtiefenanschlag Jauge de profondeur Calibro di profondità Dieptemeter Calibre de profundidad Dybdemåler Djupmätare Dybdemåler Syvvyysmittari Derinlik ölçer Wskaźnik głębokości Hloubkoměr Mélységpálca</p>
(C)	<p>Hammering/drilling switching lever Zum Umschalten zwischen normalem Bohren und Schlagbohren Commutateur martelage/perforation Leva di commutazione martellatura/ perforazione Keuzehendel normaal boren/klopboeren Palanca de conmutación de martillo/ taladro Hamrings/borings omskiftningsgreb Omkopplare mellan slagborr/vanlig borr Slag/bor omskifter Vasaran/poran kytKentävipu Çekiçleme/delme anahtarlama kolu Pokrętko przełączania między kuciem/ wierceniem Spinací páka pro zatloukání/vrtání Útés/fúrás váltókar</p>	(D)	<p>Variable speed control trigger Betriebsschalter Gâchette de commande de vitesse Grilletto di controllo velocità variable Startschakelaar variabele snelheid Disparador del control de velocidad variable Kontroludløser for variabel hastighed Steglös varvvalsreglerare Hovedbryter, trinnløs Nopeudensäätökytkin Değişken hızlı kumanda tetikleyici Język spustowy z płynną regulacją pręd- kości Spoušť proměnlivé rychlosti Fordulatszám-szabályozós indítókapc- soló</p>
(E)	<p>Forward/Reverse lever Rechts/Linkslauf Schalter Lever d'inversion marche avant-marche arrière Leva di avanzamento/inversione Voorwaarts/achterwaarts-hendel Palanca de avance/inversión Greb til forlæns/baglæns retning Riktningssomkopplare Forover/Revers bryter Eteenpäin/taaksepäin vipu İleri/Geri kolu Dźwignia prawo/lewo Páčka Dopředu/dozadu Írányváltó kar</p>	(F)	<p>Control panel Bedienfeld Panneau de commande Pannello di controllo Bedieningspaneel Panel de controle Kontrolpanel Kontrollpanel Kontrollpanel Säätöpaneeli Kumanda paneli Panel sterowania i wyboru prędkości Ovládací panel Kezelőpanel</p>

(G)	<p>LED light on/off button  LED-Leuchten-EIN/AUS-Taste  Bouton Marche/Arrêt de la lumière DEL  Tasto di accensione e spegnimento della luce LED  Aan/uit-toets (ON/OFF) voor LED-lampje  Botón ON/OFF de luz LED  TÆND/SLUK-knap til LED-lys  Strömbrytare för LED-ljus  PÅ/AV-knapp for LED-lys  LED-valon kytkin/katkaisupainike  LED ışığı açma/kapama düğmesi  Włącznik/wyłącznik z diodą LED  Tlačítko zap./vyp. LED osvětlení  LED ki/bekapcsoló gomb</p>	(H)	<p>Overheat warning lamp (motor/battery)  Überhitzungs-Warnlampe (Motor/Akku)  Témoins d'avertissement de surchauffe (moteur/batterie)  Spia avvertenza surriscaldamento (motore/batteria)  Oververhitting-waarschuwinglampje (motor/accu)  Luz de advertencia de sobrecalentamiento (motor/batería)  Advarselslamp til overophedning (motor/batteri)  Varningslampa för överhettning (motor/batteri)  Varsellampe for overoppheting (motor/batteri)  Ylikuumenemisen varoituslamppu (moottori/akku)  Aşırı ısınma uyarı lambası (motor/batarya)  Lampka ostrzegawcza przegrzania (silnik/akumulator)  Kontrolka přehřátí (motor/baterie)  Túlmelegedésre figyelmeztető lámpa (motor/akkumulátor)</p>
(I)	<p>Battery level button  Akkustandsanzeigeknopf  Bouton de niveau de la batterie  Tasto di livello della batteria  Knop accuniveau  Botón de nivel de la batería  Batteriniveaunapp  Batterinivåknapp  Batterinivåknapp  Akun lataustaso  Pil seviyesi düğmesi  Przycisk poziomu naładowania akumulatora  Tlačítko stavu baterie  Akkumulátor töltésjelzőjének gombja</p>	(J)	<p>Battery level indicator/Speed setting indicator  Akkustandsanzeige/Drehzahleinstellungsanzeige  Indicateur de niveau de la batterie/Indicateur de réglage de la vitesse  Indicatore di livello della batteria/Indicatore di impostazione della velocità  Indicator accuniveau/Indicator snelheidsinstelling  Indicador de nivel de la batería/Indicador de ajuste de la velocidad  Batteriniveauintikator/Hastighedsindikator  Batterinivåindikator/Varvtalsindikator  Batterinivåindikator/Indikator for hastighetsinnstilling  Akun lataustason ilmaisin/Nopeusasetuksen ilmaisin  Pil seviyesi göstergesi/Hız ayar göstergesi  Wskaźnik poziomu naładowania akumulatora/Wskaźnik ustawienia prędkości  Indikátor stavu baterie/Indikátor nastavení rychlosti  Akkumulátor töltésjelzője/Fordulatszám-beállítás kijelzője</p>

(K)	<p>Speed setting button Drehzahleinstellungsknopf Bouton de réglage de la vitesse Tasto di impostazione della velocità Snelheidsinstellingsknop Botón de ajuste de la velocidad Hastighedsvælgerknapp Varvtalsregleringsknapp Knapp for hastighetsinnstilling Nopeusasetuspainike Hız ayar düğmesi Przycisk ustawiania prędkości Tlačítko nastavení rychlosti Fordulatszám-beállító gomb</p>	(L)	<p>Alignment marks Ausrichtmarkierungen Marques d'alignement Marcature allineamento Uitlijntekens Marcas de alineación Flugtemærker Anpassningsmärken Opprettingsmerke Sovitusmerkit Hizalama işaretleri Znacczniki Rovnací značky Pozíciójelölések</p>
(M)	<p>Battery pack fixing lever Akku-Feststellhebel Lever de fixation de la batterie autonome Leva di fissaggio del pacco batteria Bevestigingshendel accu Palanca de fijación de la batería Fastgørelsesgreb til batteripakning Fixeringshandtag för batteri Festebryter for batteripakke Akkupaketin kiinnitysvipu Pil paketi sabitleme kolu Dźwignia mocowania akumulatora Upevňovací páka bateriového bloku Akkumulátorrögzítő kar</p>	(N)	<p>Terminal for Dust Collection System EY9X400 Anschluss für Entstaubungsanlage EY9X400 Borne pour système de collecte de poussière EY9X400 Terminale per il sistema di raccolta polvere EY9X400 Aansluitpunt voor Stofverzamelsysteem EY9X400 Terminal para el sistema colector de polvo EY9X400 Terminal til støvopsamlingsystem EY9X400 Pol för dammuppsamlingsystem EY9X400 Terminal for støvsamlersystem EY9X400 Liitin pölynpoistojärjestelmä EY9X400 Toz Toplama Sistemi için Terminal EY9X400 Złącze dla systemu odpylania EY9X400 Koncovka pro systém zachycování prachu EY9X400 EY9X400 Porgyújtó rendszer terminál</p>
(O)	<p>LED light LED-Leuchte Lumière DEL Luce LED LED-lampje Luz indicadora LED-lys LED-ljus LED-lys LED-valo LED ışığı Lampka LED LED osvětlení LED-lámpa</p>	(P)	<p>Support handle Zusatzgriff Manche de support Maniglia di sostegno Steungreep Mango de soporte Hjælpehåndtag Stödhandtag Støttehåndtak Tukikahva Destek kolu Uchwytyt pomocniczy Podpúrné madlo Tartófogantyú</p>

(Q)	<p>Vent  Entlüftung  Orifice de ventilation  Bocchetta  Ventilatie  Ventilación  Ventilation  Ventilation  Ventilasjonshull  Aukko  Havalandırma  Odpowietrznik  Průduch  Töltőnyílás</p>	(R)	<p>Battery charger  Ladegerät  Chargeur de batterie  Caricabatteria  Acculader  Cargador de batería  Batterioplader  Batteriladdare  Batterilader  Akkulaturi  Pil şarj cihazı  Ładowarka  Nabiječka baterie  Akkumulátortöltő</p>
(S)	<p>Battery pack  Akku  Batterie autonome  Pacco batteria  Accu  Batería  Batteripakning  Batteri  Batteripakke  Akku  Pil takımı  Akumulator  Blok baterie  Akkumulátoregység</p>	(T)	<p>Pack cover  Akkuabdeckung  Couvercle de la batterie autonome  Coperchio pacco  Accudeksel  Cubierta de batería  Pakningsdæksel  Batteriskydd  Pakkedeksel  Akkukotelon kansi  Pil takımı kapağı  Osłona akumulatora  Kryt bloku  Az akkumulátoregység fedele</p>
(U)	<p>Battery pack release button  Akku-Entriegelungsknopf  Bouton de libération de batterie auto-  nome  Tasto di rilascio pacco batteria  Accu-ontgrendeltoets  Botón de liberación de batería  Udløserknapp til batteripakning  Frigöringsknapp för batteri  Utløserknapp for batteripakke  Akkupaketin irrotuspainike  Pil takımı serbest bırakma düğmesi  Przycisk zwolnienia blokady akumulatora  Tlačítko uvolnění bloku baterie  Akkumulátoregység kioldógombja</p>	(V)	<p>Terminals  Anschlüsse  Bornes  Terminali  Aansluitpunten  Terminales  Terminaler  Poler  Ender  Liittimet  Terminaller  Styki  Konektory  Érintkezők</p>

NOTE: Not all battery packs display the alignment mark (L).  
HINWEIS: Nicht auf allen Akkus ist eine Ausrichtungsmarkierung (L) zu sehen.  
REMARQUE: Certaines batteries autonomes ne présentent pas de marque d'alignement (L).  
NOTA: Non tutti i pacchi batteria riportano la marcatura di allineamento (L).  
OPMERKING: Op niet alle accu's wordt het uitlijningsteken (L) weergegeven.  
NOTA: No todas las baterías muestran la marca de alineamiento (L).  
BEMÆRK: Ikke alle batteripakninger er udstyret med flugtemærke (L).  
OBSERVERA: Alla batterier har inte anpassningsmärken (L).  
MEREK: Ikke alle batteripakker viser justeringsmerket (L).  
HUOMAUTUS: Kaikissa akuissa ei ole kohdistusmerkintää (L).  
NOT: Tüm pil takımlarında hizalama işareti (L) bulunmaz.  
UWAGA: Nie na wszystkich akumulatorach występują znaczniki (L).  
POZNÁMKA: Rovnáč značka (L) není vyznačena na všech blocích baterie.  
MEGJEGYZÉS: Nem minden akkumulátoregységen látható pozíciójelölés (L).

[Fig. 1]

SDS PLUS type shank  
 Schaft des Typs SDS PLUS  
 Tige de type SDS PLUS  
 Punta di tipo SDS PLUS  
 SDS PLUS-type schacht  
 Espiga del tipo SDS PLUS  
 SDS PLUS-type skaft  
 Nacke av SDS PLUS-typ  
 SDS PLUS akseltype  
 SDS PLUS – tyyppinen varsi  
 SDS PLUS tipi gövde  
 Uchwyt typu SDS PLUS  
 Táhlo typu SDS PLUS  
 SDS PLUS tipusú tokmány

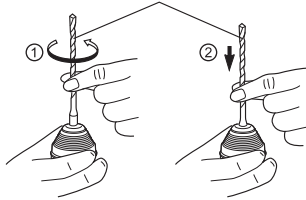

[Fig. 2]

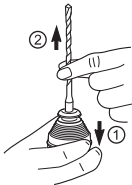

[Fig. 3]

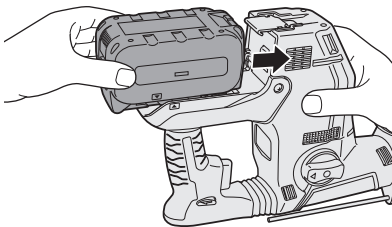

[Fig. 4]

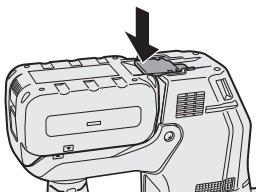

[Fig. 5]

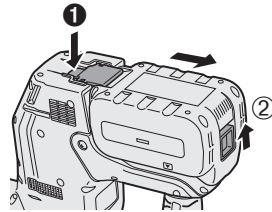

[Fig. 6]

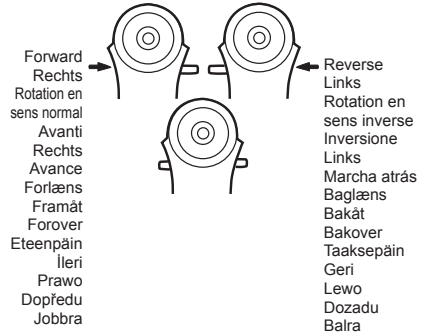

[Fig. 7]

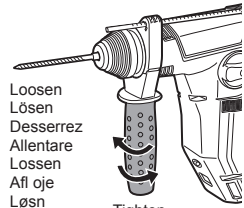

Loosen	↻	Tighten
Lösen		Festziehen
Desserrez		Serrez
Allentare		Stringere
Lossen		Vastdraaien
Afi oje		Apriete
Løsn		Fastspænd
Lossa		Spänn
Løsner		Strammer
Löysennä		Kiristä
Gevşet		Sıkıştır
Poluzować		Dokrećić
Povolit		Utáhnout
Lazítás		Szorítás



[Fig.8]

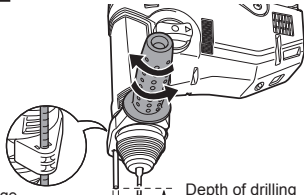

Depth gauge	Depth of drilling
Bohrtiefenanschlag	Bohrtiefe
Jauge de profondeur	Profondeur de perforation
Calibro di profondità	Profondità della perforazione
Diepteaanslag	Diepte van boorgat
Calibre de profundidad	Profundidad del taladrado
Dybdemåler	Boreddybde
Djupmätare	Borrhålets djup
Dybdemåler	Bordybde
Syvvyysmittari	Porausyvyyys
Derinlik ölçer	Delme derinliği
Wskaźnik głębokości	Głębokość wiercenia
Hloubkoměr	Hloubka vrtání
Mélységpálca	Fúrasmélység

[Fig.9]

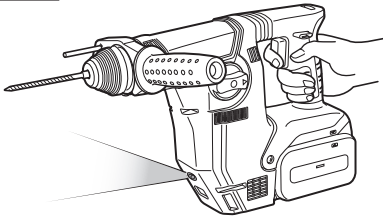

[Fig.10]

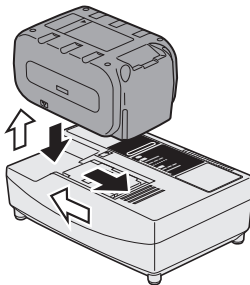

[Fig.11]

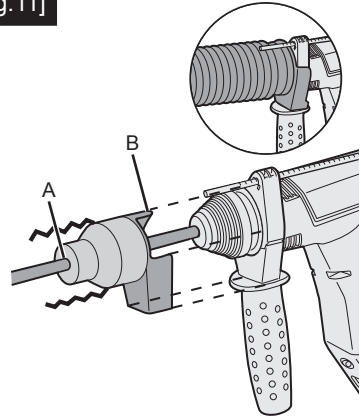

[Fig.12]

Wall	Vägg
Wand	Vegg
Mur	Seinä
Muro	Duvar
Muur	Šćiana
Pared	Zed'
Væg	Fal

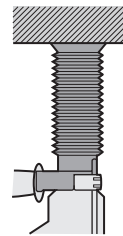

[Fig.13]

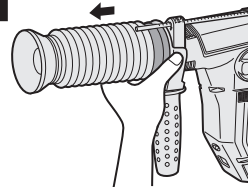

[Fig.14]

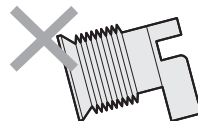

**Original instructions: English**  
**Translation of the original instructions:**  
**Other languages**

**⚠ WARNING**

**Read all safety warnings and all instructions. Failure to follow the warnings and instructions may result in electric shock, fire and/or serious injury.**

**Save all warnings and instructions for future reference.**

## I. INTENDED USE

This tool is a Rotary Hammer for drilling in concrete. In addition, the tool has a "rotation only mode" without hammering. The mode is suitable for metal-drilling, wood-drilling.





## II. ADDITIONAL SAFETY RULES

**⚠ Hammer safety warnings**

- Wear ear protectors. Exposure to noise can cause hearing loss.
- Use auxiliary handle (support handle) supplied with the tool.  
Loss of control can cause personal injury.
- Hold power tool by insulated gripping surfaces, when performing an operation where the cutting accessory may contact hidden wiring or its own cord. Cutting accessory contacting a "live" wire may make exposed metal parts of the power tool "live" and could give the operator an electric shock.

- 3) Do NOT operate Forward/Reverse lever when the trigger switch is on. The battery will discharge rapidly and damage to the main unit may occur.
  - 4) During charging, the charger may become slightly warm. This is normal. Do NOT charge the battery for a long period.
  - 5) Do not strain the tool by holding the speed control trigger halfway (speed control mode) so that the motor stops.
  - 6) To prevent injury during use, hold the tool steady at all times and avoid waving it around.
  - 7) Make certain that there are no hidden gas or water pipes, or electrical wires in the area where you will be working. Coming into contact with hidden pipes or wires could result in electric shock, or water or gas leaks.
  - 8) Make sure to hold the object you are working on steady.
  - 9) Check for damaged parts.
    - Check thoroughly for damage to the protective cover and other parts before operating.
    - Check to make sure the tool and all of its functions are working properly.
    - Check the adjustment of all movable parts, and check all fixed parts to make sure they are fitted properly and free of damage. Check all parts of the tool for abnormal function.
  - 10) When attempting to repair the protective cover or other parts, please follow the instructions in the user manual. In cases where there are no instructions in the manual, please take it back to the store to have it repaired.
  - 11) If the tool gets exceptionally hot during use, please take it in for service and repair.
  - 12) To avoid potential injury, keep face and hands away from the drill bit and any shavings.
  - 13) Do not wear gloves when operating the tool, as they may get caught by the drill, leading to injury.
- 1) While working, use safety equipment such as protective glasses, and where necessary an anti-dust mask, anti-slip safety boots, helmet and ear protectors.
  - 2) If the bit becomes jammed, immediately turn the trigger switch off to prevent an overload, which can damage the battery pack or motor. Use reverse motion to loosen jammed bits.

- 14) Battery terminals, screw shavings, and tool accessories such as drill bits will be very hot immediately after operation. Do not touch them as there is a risk of burning yourself.

Symbol	Meaning
V	Volts
---	Direct current
$n_0$	No load speed
$\dots \text{ min}^{-1}$	Revolutions or reciprocations per minutes
Ah	Electrical capacity of battery pack
	Read the operating instructions before use.
	For indoor use only.
	Rotation with hammering
	Rotation only

### WARNING

- Do not use other than the Panasonic battery packs that are designed for use with this rechargeable tool.
- Panasonic is not responsible for any damage or accident caused by the use of recycled or counterfeit battery pack.
- Do not dispose of the battery pack in a fire, or expose it to excessive heat.
- Do not allow metal objects to touch the battery pack terminals.
- Do not carry or store the battery pack in the same container as nails or similar metal objects.
- Do not charge the battery pack in a high-temperature location, such as next to a fire or in direct sunlight. Otherwise, the battery may overheat, catch fire, or explode.
- After removing the battery pack from the tool or the charger, always reattach the pack cover. Otherwise, the battery contacts could be shorted, leading to a risk of fire.

### WARNING

- When the Battery Pack Has Deteriorated, Replace It with a New One. Continued use of a damaged battery pack may result in heat generation, ignition or battery rupture.
- To prevent leakage, overheating, smoke generation, fire, and rupturing from occurring, follow these instructions when handling our rechargeable power tools (tool main body/battery pack/charger).
  - Do not allow material cuttings or dust to fall onto the battery pack.
  - Before storing, remove any material cuttings and dust from the battery pack, fit red plastic "terminal cover", then place separately from metal objects (screws, nails, etc.) in tool case. Damage caused by loose objects in the case will not be covered by warranty.
- Do not handle the rechargeable power tools in the following way. (There is a hazard of smoke generation, fire, and rupturing)
  - Use or leave in places exposed to rain or moisture
  - Use submerging in water

## III. ASSEMBLY

### Attaching or Removing Bit

#### NOTE:

When attaching or removing a bit, disconnect battery pack from the main unit or place the switch in the center position (switch lock).

#### 1. Attachment

#### NOTE:

Precautions for attaching the drill

- When using an old drill bit, for example, attachment may not be possible if its mounting section is deformed.
- Clean the mounting section of the drill bit and apply grease to it.

- (1) Insert a bit into the mounting hole, and turn it slightly to locate an engaged position. [Fig.1]
- (2) At the engaged position, push the bit as far as it goes. Make sure that the bit is fixed by pulling it.

#### 2. Removal

- Depress the chuck cover and pull the bit. [Fig.2]

### Attaching or Removing Battery Pack

#### Battery pack fixing

The battery pack is designed to be installed by proceeding two steps for safety. Make sure the battery pack is installed properly to the main body before use.

#### 1. Attachment

- (1) Flip the main unit upside down.
- (2) To attach the battery pack:  
[Fig.3 ➡]  
Align the highlighted marker points and attach battery pack.  
Slide the battery pack until it locks into position.
- (3) Insert the battery pack until the battery pack fixing lever catches on the hook portion of the pack.  
[Fig.4 ➡]

#### NOTE:

The overheat warning lamp (H) and the battery level indicator [E] (J) will flash when the battery pack is not inserted firmly.

#### 2. Removal

- (1) Flip the main unit upside down.
- (2) To remove the battery pack: [Fig.5] While holding down the the battery fixing lever, do the following. (❶) Push the button (❷) and slide the battery pack backward.

## IV. OPERATION

#### ⚠ WARNING!

- Do not inhale smoke emitted from the main unit or battery pack as it may be harmful.

#### [Main Unit]

#### CAUTION

When storing or carrying the tool, set the Forward/Reverse lever to the center position (switch lock).

#### NOTE:

Exercise caution to ensure no objects come into contact with the tool's trigger switch.  
If an object comes into contact with the tool's trigger switch, even while the Forward/Reverse lever is in the center position (locked), a small amount of electric current may continue flowing, which may cause an excessive discharge from the battery pack and subsequent battery pack failure.

#### Switch and Forward/Reverse Lever Operation [Fig.6]

1. Push the lever for forward or reverse rotation. Check the direction of the lever before using.
2. Depress the trigger switch slightly to start the tool slowly.

- Speed will increase by pressing the trigger. The tool stops working immediately by releasing the trigger.
- When done with an application, lock the switch by centering the lever.

**NOTE:**

When the brake operates, a braking sound may be heard. This is normal.











**CAUTION:**

When operating the tool by pulling the trigger, there may be a momentary lag before rotation starts. This does not signal a malfunction.

\* This lag occurs as the tool's circuitry starts up when the trigger is pulled for the first time after installing a battery pack or after the tool has not been used for at least 1 minute (or at least 5 minutes when the LED is on). Rotation will start without any lag during second and subsequent operations.

### Hammering/drilling switching lever (C) / Speed setting button (K)

- There are six modes available with the combination of Hammering/ drilling switching lever and Speed setting button. Select the suitable mode for application.
- Operate the mode change after the motor rotation is completely stopped.

Position of switching lever	Speed setting indicator	Recommended application
  (Rotation with hammering)		This mode has hard blow hammering which is suitable for concrete drilling. <ul style="list-style-type: none"> <li>Concrete drill</li> </ul>
		This mode is suitable for concrete drilling with smaller diameter drill, or for drilling into soft base material. <ul style="list-style-type: none"> <li>Small diameter concrete drill</li> </ul>
		By saving speed and blow force, it is suitable for drilling with a thin drill that is prone to breakage, or drilling on a brittle base metal. <ul style="list-style-type: none"> <li>Smaller diameter concrete drill</li> </ul>
  (Rotation only)		This mode is suitable for metal drilling with high speed rotation. <ul style="list-style-type: none"> <li>Metal drill</li> <li>Metal hole saw</li> <li>Stainless steel drill</li> </ul>
		
		

### 3 speed modes setting

Press the speed setting button (K). The mode changes each time the button is pressed.

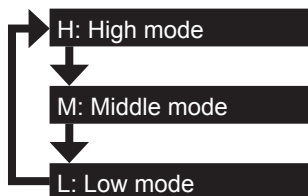

## Variable speed control trigger

To set the center of a hole, pull the trigger slightly to start the drill rotation slowly.

## Support handle [Fig.7]

Place the support handle at your favorite position and tighten the handle securely.

### ⚠ CAUTION:

Always make sure to tighten the handle securely before use as illustrated below, to avoid injury.

## Depth gauge [Fig.8]

Loosen the support handle and adjust the depth gauge at your favorite depth. After adjusting, tighten the support handle and fix depth gauge.

## Control panel

### (G) LED light [Fig.9]

Before the use of LED light, always pull the power switch once.

Press  the LED light on button.

The light illuminates with very low current, and it does not adversely affect the performance of the tool during use or its battery capacity.

### ⚠ CAUTION:

- The built-in LED light is designed to illuminate the small work area temporarily.
- Do not use it as a substitute for a regular flashlight, since it does not have enough brightness.

### CAUTION: DO NOT STARE INTO BEAM.

Use of controls or adjustments or performance of procedures other than those specified herein may result in hazardous radiation exposure.

## (I) Battery Level Indicator

Press the battery level button.





Battery level indicator shows battery level in three levels while pressing the button.

### NOTE:

The indicator will not show the battery level when the button is pressed in the following cases.

- The tool is powered off.
- Just after attaching the battery pack

- The main unit or battery level button is not operated for approx. five minutes. Press the battery level button again after depressing the trigger switch.
- If the battery temperature is high, stop the operation and wait until the battery temperature is low.



Indicator	Battery status
	3 lamps illuminated Fully charged or high charge level
	2 lamps illuminated Approx. 60% remaining
	One lamp illuminated Low level - Will require charging soon
	3 lamps flashing Empty - Immediate charging required

This battery level function is only a guide and indication may change due to the condition of the battery or ambient temperature.

Excessive (complete) discharging of lithium ion batteries shortens their service life dramatically. The driver includes a battery protection feature designed to prevent excessive discharging of the battery pack.

## Warning Functions

### (1) Overheat Warning

		
Off (normal operation)	Illuminated: Overheat (motor)	Flashing: Overheat (battery)

Indicates operation has been halted due to motor or battery overheating.

To protect the motor or battery, be sure to note the following when carrying out this operation.

- If the motor or battery becomes hot, the protection function will be activated and the motor or battery will stop operating. The overheat warning lamp on the control panel illuminates or flashes when this feature is active.
- If the overheating protection feature activates, allow the tool to cool thoroughly (at least 30 minutes). The tool is ready for use when the overheat warning lamp goes out.
- Avoid using the tool in a way that causes the overheating protection feature to activate repeatedly.
- If the tool is operated continuously under high-load conditions or if it is used in hot-temperature conditions (such as during summer), the overheating protection feature may activate frequently.
- If the tool is used in cold-temperature conditions (such as during winter) or if it is frequently stopped during use, the overheating protection feature may not activate.

### (2) Voltage Reduction Warning



3 lamps flashing

If the tool is subject to a sudden load during use that causes the motor to lock up, the overdischarge prevention sensor may be triggered, and the battery low warning lamp may flash. The lamp will stop flashing once you address the cause of the motor's locking up and cycle the trigger.

### (3) Overload Warning



If the tool is subject to a sudden load during use that causes the motor to lock up, the overcurrent prevention sensor may be triggered, the voltage reduction warning lamp may illuminate and flash. (Bottom of it illuminates and middle and top flashes.)

The lamp will stop illuminating and flashing once you address the cause of the motor's locking up and cycle the trigger.

## [Battery Pack]

### For Appropriate Use of Battery Pack [Fig.9]

- The rechargeable batteries have a limited life.
- Do not use the battery pack soaked in conductors like water.
- For optimum battery life, store the Li-ion battery pack following use without charging it.
- When operating the battery pack, make sure the work place is well ventilated.

### For safe use

- The battery pack is designed to be installed by proceeding two steps for safety. Make sure the battery pack is installed properly to the main unit before use.
- If the battery pack is not connected firmly when the switch is switched on, the overheat warning lamp and the battery low warning lamp will flash to indicate that safe operation is not possible, and the main unit will not rotate normally. Connect the battery pack into the unit of the tool until the red or yellow label disappears.
- Only use rechargeable battery packs for Panasonic rechargeable tools. Do not use modified battery packs (including battery packs which have been disassembled and parts replaced).
- Do not use deteriorated battery packs. There is a risk of the generation of heat, ignition and explosion.
- If a battery pack leaks fluid, cease use, keep away from open flames, and return it to the store immediately.



- Attach the battery pack by sliding until the yellow and red labels are no longer visible, and check that it does not fall out of place.
  - Failure to do so may result in scalding.
- The usage temperature range for lithium ion battery packs is 0 to 40 degrees.
  - Use of battery packs cooled to below zero, such as in colder northern areas, may result in abnormal operation of the device. In such cases, leave the battery pack in a location of 10 degrees or more for one hour or more before use, and only use the device after the battery pack has warmed up.

## [Battery Charger]

### Charging

#### CAUTION:

- 1) If the temperature of the battery pack falls approximately below  $-10^{\circ}\text{C}$  ( $14^{\circ}\text{F}$ ), charging will automatically stop to prevent degradation of the battery.
- 2) The ambient temperature range is between  $0^{\circ}\text{C}$  ( $32^{\circ}\text{F}$ ) and  $40^{\circ}\text{C}$  ( $104^{\circ}\text{F}$ ).  
If the battery pack is used when the battery temperature is below  $0^{\circ}\text{C}$  ( $32^{\circ}\text{F}$ ), the tool may fail to function properly.
- 3) Use the charger at temperatures between  $0^{\circ}\text{C}$  and  $40^{\circ}\text{C}$ , and charge the battery at a temperature similar to that of the battery itself. (There should be no more than a  $15^{\circ}\text{C}$  difference between the temperatures of the battery and the charging location.)
- 4) When charging a cool battery pack (below  $0^{\circ}\text{C}$  ( $32^{\circ}\text{F}$ )) in a warm place, leave the battery pack at the place and wait for more than one hour to warm up the battery to the level of the ambient temperature.
- 5) Cool down the charger when charging more than two battery packs consecutively.
- 6) Do not insert your fingers into contact hole, when holding charger or any other occasions.
- 7) Unplug the charger when not in use.

- 8) Store the charger between 0 and 40 degrees, and charge the battery pack at a temperature close to the storage temperature.
  - If the battery pack is charged while at a temperature below 0 degrees, a full charge will give only around 50% of a normal charge. Commence charging after 1 hour or more at the prescribed temperature.
- 9) Do not charge in a poorly ventilated place.
- 10) Do not cover the battery pack or charger with a cloth or the like while charging is in progress.

#### NOTE:

Your battery pack is not fully charged at the time of purchase. Be sure to charge the battery before use.

#### How to charge

1. Plug the charger into the AC outlet.

#### NOTE:

Sparks may be produced when the plug is inserted into the AC power supply, but this is not a problem in terms of safety.

2. Connect the battery pack firmly into the charger.
  - (1) Line up the alignment marks and place the battery onto the dock on the charger.

#### NOTE:





















Not all battery packs display the alignment mark (Q) (on page 2).

- (2) Slide forward in the direction of the arrow. [Fig.10 ➡]
3. During charging, the charging lamp will be lit. When charging is completed, an internal electronic switch will automatically be triggered to prevent overcharging.
  - Charging will not start if the battery pack is hot (for example, immediately after heavy-duty operation). The orange standby lamp will be flashing until the battery cools down. Charging will then begin automatically.



4. The charge lamp (green) will flash slowly once the battery is approximately 80% charged.
5. When charging is completed, the charging lamp in green color will turn off.
6. If the temperature of the battery pack is 0°C or less, charging takes longer to fully charge the battery pack than the standard charging time.  
Even when the battery is fully charged, it will have approximately 50% of the power of a fully charged battery at normal operating temperature.
7. Consult an authorized dealer if the charging lamp (green) does not turn off.
8. If a fully charged battery pack is inserted into the charger again, the charging lamp lights up. After several minutes, the charging lamp in green color will turn off.
9. Remove the battery pack while the battery pack release button is held up.  
[Fig.10 ⇨]

## LAMP INDICATIONS

		Charging is completed. (Full charge.)
		Battery is approximately 80% charged.
		Now charging.
		Charger is plugged into the AC outlet. Ready to charge.
 (Green)  (Orange)		Charging Status Lamp. Left: green Right: orange will be displayed.
		Battery pack is cool.
		The battery pack is being charged slowly to reduce the load on the battery.
		Battery pack is warm.
		Charging will begin when temperature of battery pack drops. If the temperature of the battery pack is -10° or less, the charging status lamp (orange) will also start flashing. Charging will begin when the temperature of the battery pack goes up.
		Charging is not possible. Clogged with dust or malfunction of the battery pack.



Turn off



Illuminated



Flashing

## Battery Recycling

### ATTENTION:

For environmental protection and recycling of materials, be sure that it is disposed of at an officially assigned location, if there is one in your country.

## Information for Users on Collection and Disposal of Old Equipment and used Batteries



These symbols on the products, packaging, and/or accompanying documents mean that used electrical and electronic products and batteries should not be mixed with general household waste.

For proper treatment, recovery and recycling of old products and used batteries, please take them to applicable collection points, in accordance with your national legislation and the Directives 2012/19/EC and 2006/66/EC.



By disposing of these products and batteries correctly, you will help to save valuable resources and prevent any potential negative effects on human health and the environment which could otherwise arise from inappropriate waste handling.



For more information about collection and recycling of old products and batteries, please contact your local municipality, your waste disposal service or the point of sale where you purchased the items.

Penalties may be applicable for incorrect disposal of this waste, in accordance with national legislation.

### [For business users in the European Union]

If you wish to discard electrical and electronic equipment, please contact your dealer or supplier for further information.

### [Information on Disposal in other Countries outside the European Union]

These symbols are only valid in the European Union. If you wish to discard these items, please contact your local authorities or dealer and ask for the correct method of disposal.

## Chisel Attachment (EY9HX402E) (will be included with shipment according to the destination)

### ⚠ CAUTION:

- The Chisel attachment is intended to be used with Rotary hammer EY7880/ EY7881. When used on another tool, it may create a risk of injury.
- Disconnect Battery pack from tool or place the switch in the locked off position before attach or remove the Chisel attachment. Such preventive safety measures reduce the risk of starting the tool accidentally.
- Apply the lubricant grease on the shaft in the Chisel attachment before use.
- The Chisel attachment creates heat. It may become very hot and may cause skin burns. Do not operate the Chisel attachment more than 30 minutes continuously.
- To reduce the risk of injury, use the Support handle on the Rotary hammer.
- Replace the Chisel attachment immediately when the Dust protect rubber cap is broken to avoid the dust coming inside the attachment.

### Usage:

- Use with a Chisel bit with SDS-Plus type shank in Rotation+Hammer mode, for Light duty chiseling (ceramic tile remove, scraping sealing material etc.)

1. To attach the Chisel attachment  
Remove the Support handle from the Rotary hammer. Mount the Chisel attachment on the tool. Make sure to eliminate a play between the attachment and tool. Fix the attachment firmly on the tool using the butterfly screw.
2. Attach the Support handle on the Chisel attachment.
3. Insert/detach the Chisel bit  
Read instruction manual of the Rotary hammer.
4. To adjust the blade angle of the Chisel bit  
Rotate the Chisel attachment to adjust the blade angle of Chisel bit for better setting.

### Dust Collection Cup (EY9X004E) (Available as an optional accessory)

- Drill bits of which diameter is 20 mm above cannot be inserted through dust collection cup.
- Do not use the tool for cutting other than concrete, mortar and other ceramic materials. If used for cutting metal materials, the dust collection cup may be damaged by the metal chip heat.

1. Install a drill bit.
2. Pass the drill bit through A and fix the cup at B by matching with the shape of the support handle.  
[Fig.11]

### Operation [Fig.12]

Keep the dust collection cup in close contact with the wall surface during operation.

### Removal [Fig.13]

Hold the base of the dust collection cup for removal.

Please remove after thoroughly getting rid of the dust in the dust collection cup.

### Storage [Fig.14]

Do not store the dust collection cup in a compressed position. If kept in a compressed position, it may be impossible to return to the original shape.

## V. MAINTENANCE

- Use only a dry, soft cloth for wiping the unit.  
Do not use a damp cloth, thinner, benzene, or other volatile solvents for cleaning.
- In the event that the inside of the tool or battery pack is exposed to water, drain and allow to dry as soon as possible. Carefully remove any dust or iron filings that collect inside the tool. If you experience any problems operating the tool, consult with a repair shop.

## VI. OPTIONAL ACCESSORIES

### CAUTION:

To prevent the risk of injury, only use accessory or attachment for its stated purpose.

### NOTE:

If you need any assistance for more details regarding these accessories, ask your local service center.

### Chisel Attachment

- EY9HX402E

### Dust Collection Cup

- EY9X004E

### Dust Collection System

- EY9X400E  
See the operating instruction "EY9X400".

## VII. USAGE SUGGESTION

1. If there isn't enough force pushing down on the bit, the hammer may not be able to blow in hammering mode. This is to prevent the hammering mode from operating with no load. Press down harder on the bit to engage the hammer and cause it to blow. Always be sure to press down with enough force when working.
2. In winter or in other situations where the temperature of the unit is low (5°C or below), the blow of the hammering mode may be weaker than normal at the beginning stage. This is because the grease becomes stiffer in low temperatures, increasing friction. If this should happen, operating hammering mode with no load for approximately 30 seconds and repeat this 3 times. This will restore its blowing power.

## VIII. SPECIFICATIONS

**NOTE:** Weight indication

Greater than or equal to 1 kg: indicated by 0.05 kg.

Less than 1 kg: indicated by 0.01 kg.

### MAIN UNIT

Maximum Drilling Diameter	Concrete	φ28 mm
	Steel	φ50 mm (Metal hole saw)
	Wood	φ33 mm
Motor Voltage	28.8 V DC	
Speed At No Load (RPM)	Low Mode	0 – 560 min <sup>-1</sup> (rpm)
	Middle Mode	0 – 680 min <sup>-1</sup> (rpm)
	High Mode	0 – 840 min <sup>-1</sup> (rpm)
Blows Rate Per Minute (BPM)	Low Mode	0 – 2950 min <sup>-1</sup> (bpm)
	Middle Mode	0 – 3600 min <sup>-1</sup> (bpm)
	High Mode	0 – 4400 min <sup>-1</sup> (bpm)
Weight (with battery pack: EY9L84)	3.85 kg	
Overall length	368 mm	
Noise, Vibration	See the included sheet	

### BATTERY PACK

Model No.	EY9L82	EY9L84
Storage battery	Li-ion Battery	
Battery	voltage	DC 28.8 V
	detail spec.	3.6 V × 16 cells

### BATTERY CHARGER

Model	EY0L82	
Electrical rating	See the rating plate on the bottom of the charger.	
Weight	0.93 kg	
Charging time	EY9L82	EY9L84
	Usable: 60 min	Usable: 60 min
	Full: 80 min	Full: 90 min

**NOTE:** This chart may include models that are not available in your area.

Please refer to the latest general catalogue.

## IX. APPENDIX

### WARRANTY SUPPLEMENT



- The breakdown and damage caused by usage consistent for a long time (e.g.: factory work on the assembly line, etc.) is out of warranty.

# ONLY FOR U. K.

## X. CAUTION FOR AC MAINS LEAD

### FOR YOUR SAFETY PLEASE READ THE FOLLOWING TEXT CAREFULLY

This appliance is supplied with a moulded three pin mains plug for your safety and convenience. A 5 amp fuse is fitted in this plug.

Should the fuse need to be replaced please ensure that the replacement fuse has a rating of 5 amp and that it is approved by ASTA or BSI to BS1362. Check for the ASTA mark  or the BSI mark  on the body of the fuse.

If the plug contains a removable fuse cover you must ensure that it is refitted when the fuse is replaced.

If you lose the fuse cover the plug must not be used until a replacement cover is obtained.

A replacement fuse cover can be purchased from your local Panasonic Dealer.

### **CAUTION:**

IF THE FITTED MOULDED PLUG IS UNSUITABLE FOR THE SOCKET OUTLET IN YOUR HOME THEN THE FUSE SHOULD BE REMOVED AND THE PLUG CUT OFF AND DISPOSED OF SAFELY. THERE IS A DANGER OF SEVERE ELECTRICAL SHOCK IF THE CUT OFF PLUG IS INSERTED INTO ANY 13 AMP SOCKET.

### **How to replace the fuse**

The location of the fuse differs according to the type of AC mains plug (figures A and B).

Confirm the AC mains plug fitted and follow the instructions below. Illustrations may differ from actual AC mains plug. Open the fuse cover with a screwdriver and replace the fuse and close or attach the fuse cover.

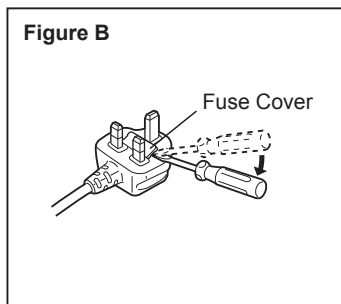
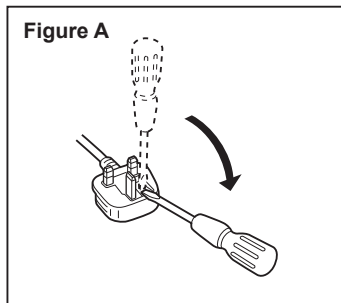

**⚠️ WARNUNG**

**Lesen Sie alle Sicherheitswarnungen und alle Anweisungen durch. Eine Missachtung der unten aufgeführten Warnungen und Anweisungen kann zu einem elektrischen Schlag, Brand und/oder schweren Verletzungen führen. Bewahren Sie alle Warnungen und Anweisungen für spätere Bezugnahme auf.**

## **I. BESTIMMUNGSGEMÄSSE VERWENDUNG DER MASCHINE**

Dieses Gerät ist ein Bohrhammer für das Bohren in Beton. Zusätzlich verfügt das Gerät aber auch über einen "Nur-Bohren-Modus", bei dem kein Schlagen erfolgt. Dieser Modus eignet sich für das Bohren in Metall und Holz.





## **II. WEITERE WICHTIGE SICHERHEITSREGELN**

**⚠️ Hammer-Sicherheitswarnungen**

- Tragen Sie einen Gehörschutz. Lärmeinwirkung kann zu Gehörverlust führen.
- Verwenden Sie den mit dem Werkzeug gelieferten Zusatzgriff (Haltegriff). Verlust der Kontrolle kann Verletzungen verursachen.
- Halten Sie Elektrowerkzeuge an den isolierten Griffflächen, wenn Sie eine Arbeit durchführen, bei der die Maschine auf verborgene Kabel oder das eigene Kabel treffen könnte.  
Das Zerschneiden von Zubehör mit Kontakt mit stromführenden Kabeln kann die freiliegenden Metallteile der Maschine ebenfalls stromführend werden lassen und der Benutzer könnte einen elektrischen Schlag erleiden.

- 2) Falls das Bit stecken bleibt, lassen Sie sofort den Elektronikschalter los, um eine Überlastung zu verhüten, die den Akku oder Motor beschädigen kann. Verwenden Sie die Rückwärtsdrehung, um klemmende Bits zu lösen.
- 3) Betätigen Sie den Rechts-/Linkslauf-Umschalthebel NICHT, wenn der Hauptschalter eingeschaltet ist.  
Der Akku entlädt sich schnell, und Schäden am Hauptgerät können auftreten.
- 4) Beim Aufladen kann sich das Ladegerät etwas erhitzen. Dies ist normal. Den Akku daher NICHT über lange Zeit aufladen.
- 5) Belasten Sie das Werkzeug nicht, indem Sie den Elektronikschalter halb gedrückt halten (Drehzahlregelmodus), sodass der Motor stehen bleibt.
- 6) Um Verletzungen während des Gebrauchs zu vermeiden, halten Sie das Werkzeug immer fest und vermeiden, es herumzuschwenken.
- 7) Stellen Sie sicher, dass keine versteckten Gas- oder Wasserrohre und auch keine elektrischen Leitungen im beabsichtigten Arbeitsbereich vorhanden sind. Ein unbeabsichtigter Kontakt mit versteckten Rohren oder Leitungen kann zu Stromschlägen oder Wasser- bzw. Gaslecks führen.
- 8) Achten Sie darauf, den Gegenstand, an dem Sie arbeiten, richtig festzuhalten.
- 9) Prüfen Sie, ob beschädigte Teile vorhanden sind.
  - Prüfen Sie vor der Inbetriebnahme Schutzabdeckung und andere Teile gründlich auf Schäden.
  - Stellen Sie sicher, dass das Werkzeug und alle seine Funktionen korrekt arbeiten.
  - Kontrollieren Sie die Anpassung aller beweglichen Teile, und überprüfen Sie alle festen Teile, um sicherzustellen, dass sie richtig eingebaut wurden und frei von Schäden sind. Überprüfen Sie alle Teile des Werkzeugs auf einwandfreie Funktionstüchtigkeit.

- 10) Wenn Sie versuchen, die Schutzabdeckung oder andere Teile zu reparieren, befolgen Sie bitte die Anweisungen im Benutzerhandbuch. In Fällen, wo es keine Anleitungen im Handbuch gibt, bringen Sie das Gerät zurück in den Laden, um es dort reparieren zu lassen.
- 11) Wenn das Werkzeug während des Gebrauchs außergewöhnlich heiß wird, bringen Sie es bitte zurück zum Fachhändler, um es dort warten und reparieren zu lassen.
- 12) Um mögliche Verletzungen zu vermeiden, halten Sie Gesicht und Hände von Bohrer und Spänen entfernt.
- 13) Tragen Sie keine Handschuhe beim Gebrauch des Werkzeugs, da diese in den Bohrer gelangen und Verletzungen verursachen können.
- 14) Batterieanschlüsse, Schraubenspäne und Werkzeugzubehör wie Bohreinsätze sind unmittelbar nach dem Betrieb sehr heiß. Berühren Sie diese nicht, da die Gefahr von Verbrennungen besteht.

Symbol	Bedeutung
V	Volt
---	Gleichstrom
$n_0$	Leerlaufdrehzahl
... min <sup>-1</sup>	Drehzahl oder Hubzahl pro Minute
Ah	Akkukapazität in Ampere Stunden
	Lesen Sie die Bedienungsanleitung vor Gebrauch.
	Nur für Inneneinsatz.
	Drehung mit Hämmern
	Nur Drehung

**⚠️ WARNUNG:**

- Verwenden Sie nur die Panasonic-Akkus, die für den Einsatz mit dieser Akku-Maschine ausgelegt sind.
- Panasonic übernimmt keine Verantwortung für etwaige Schäden oder Unfälle, die durch den Gebrauch von recycelten oder gefälschten Akkus verursacht werden.

**⚠️ WARNUNG:**

- Werfen Sie den Akku nicht ins Feuer, und setzen Sie ihn auch keiner übermäßigen Wärme aus.
- Achten Sie darauf, dass keine Metallgegenstände mit den Kontakten des Akkus in Berührung kommen.
- Unterlassen Sie das Tragen oder Aufbewahren des Akkus zusammen mit Nägeln oder ähnlichen Metallgegenständen im selben Behälter.
- Laden Sie den Akku nicht an einem heißen Ort, wie z. B. in der Nähe eines Feuers oder in direktem Sonnenlicht. Anderenfalls kann der Akku überhitzen, Feuer fangen oder explodieren.
- Nachdem Sie den Akku von der Maschine oder dem Ladegerät abgenommen haben, bringen Sie stets die Akkuabdeckung wieder an. Anderenfalls könnten die Akkukontakte kurzgeschlossen werden, was zu einem Brand führen kann.
- Wenn der Akku schwach geworden ist, ersetzen Sie ihn durch einen neuen. Fortgesetzter Gebrauch eines beschädigten Akkus kann zu Wärmeerzeugung, Entzündung oder Bruch führen.
- Um Leckagen, Überhitzung, Rauchentwicklung, Brände und Explosionen zu verhindern, befolgen Sie beim Umgang mit unseren Akku-Elektrowerkzeugen (Hauptteil/Akku/Ladegerät) diese Anweisungen.
  - Lassen Sie kein Bohrklein oder Staub auf den Akku fallen.
  - Bevor Sie den Akku wieder verstauen, entfernen Sie das gesamte Bohrklein und den Staub von ihm und bringen die rote „Kunststoff-Klemmenabdeckung“ an. Lagern Sie den Akku anschließend getrennt von Metallgegenständen (Schrauben, Nägeln usw.) im Werkzeugkoffer. Durch lose Gegenstände im Werkzeugkoffer verursachte Schäden werden nicht von der Garantie abgedeckt.
- Behandeln Sie die Akku-Elektrowerkzeuge keinesfalls wie folgt: (Es besteht die Gefahr von Rauchentwicklung, Feuer und Explosion.)
  - Verwenden oder Liegenlassen in Bereichen, die Regen oder Feuchtigkeit ausgesetzt sind
  - Verwendung unter Wasser



# III. BAUGRUPPE

## Anbringen oder Abnehmen des Bits

### HINWEIS:

Trennen Sie vor dem Anbringen oder Abnehmen eines Bits den Akku vom Hauptgerät ab, oder stellen Sie den Elektronikschalter auf die Mittelstellung (Schaltersperre).

### 1. Anbringen

#### HINWEIS:

Vorsichtshinweise für das Anbringen des Bohrers

- Bei der Verwendung eines alten Bohrers, zum Beispiel, kann das Anbringen nicht möglich sein, wenn die Montagekomponenten verformt sind.
  - Reinigen Sie die Montagekomponenten des Bohrers und fetten Sie es ein.
- (1) Stecken Sie einen Bohrer in die Montageöffnung und drehen Sie ihn leicht, um ihn in der Einrastposition zu fixieren. [Fig.1]
  - (2) Drücken Sie den Bohrer in der Einrastposition so tief wie möglich hinein. Ziehen Sie am Bohrer und überzeugen Sie sich davon, dass er richtig fest sitzt.

### 2. Abnehmen

- Drücken Sie auf die Spannfutterabdeckung und ziehen Sie am Bohrer. [Fig.2]

## Anbringen oder Abnehmen des Akkus

### Befestigung des Akkus

Der Akku ist aus Sicherheitsgründen so entworfen, dass er in zwei Schritten eingesetzt werden muss. Vergewissern Sie sich vor der Inbetriebnahme der Maschine, dass der Akku ordnungsgemäß in diese eingesetzt ist.

### 1. Anbringen

- (1) Drehen Sie das Hauptgerät herum.
- (2) Zum Anbringen des Akkus: [Fig.3 ➡] Die Ausrichtmarkierungen aufeinander ausrichten, und den Akku anbringen. Den Akku einschieben, bis er einrastet.

- (3) Legen Sie den Akku ein, bis der Akku-Feststellhebel am Häkchen des Akkus einrastet.

[Fig.4 ➡]

### HINWEIS:

Die Überhitzungs-Warnlampe (H) und die Akkuladungs-Anzeige [E] (J) blinken, wenn der Akku nicht ordnungsgemäß eingesetzt ist.

### 2. Abnehmen

- (1) Drehen Sie das Hauptgerät herum.
- (2) Zum Entfernen des Akkus: [Fig.5] Während Sie den Akku-Feststellhebel nach unten drücken, führen Sie den folgenden Vorgang aus. (1) Drücken Sie den Knopf nach unten (2) und schieben Sie den Akku nach hinten.

# IV. BETRIEB

## ⚠️ WARNUNG!

- Atmen Sie nicht den vom Hauptgerät oder vom Akku ausströmenden Rauch ein, da er gesundheitsschädlich sein kann.

## [Hauptgerät]

### VORSICHT

Stellen Sie den Rechts-/Linkslauf-Umschalt hebel zum Lagern oder Tragen des Werkzeugs auf die Mittenstellung (Schaltersperre).

### HINWEIS:

Seien Sie vorsichtig, um zu vermeiden, dass Gegenstände mit dem Auslöseschalter des Werkzeugs in Berührung kommen. Falls ein Gegenstand in Berührung mit dem Auslöseschalter des Werkzeugs kommt, auch wenn der Rechts-/Linkslauf-Schalter in der Mittelstellung (gesperrt) steht, kann möglicherweise eine kleine Menge des elektrischen Stroms weiter fließen. Dies kann zu einer übermäßigen Entladung des Akkus und dadurch zum Ausfall des Akkus führen.

## Umschalten und Betätigung des Rechts-/Linkslauf-Umschalthebels [Fig.6]

1. Für Rechts- oder Linkslauf den Hebel drücken. Die Drehrichtung des Hebels vor dem Betrieb prüfen.

2. Drücken Sie den Schalter leicht, um das Werkzeug langsam zu starten.
3. Durch Drücken des Auslösers erhöht sich die Geschwindigkeit. Wird der Auslöser losgelassen, stellt das Werkzeug sofort den Betrieb ein.
4. Wenn eine Anwendung beendet wurde, verriegeln Sie den Schalter, indem Sie den Hebel auf die Mittelstellung stellen.

**HINWEIS:**

Bei der Betätigung der Bremse kann ein Bremsgeräusch hörbar sein. Dies ist normal.











**VORSICHT:**

Wird die Maschine durch Betätigen des Auslösers gestartet, kann eine kurzzeitige Verzögerung auftreten, bevor die Drehung beginnt. Dies ist kein Anzeichen für eine Funktionsstörung.

\* Diese Verzögerung tritt beim Hochfahren der Schaltkreise der Maschine auf, wenn der Auslöser zum ersten Mal nach dem Einsetzen eines Akkus betätigt wird, oder nachdem die Maschine mindestens 1 Minute lang nicht benutzt worden ist (oder mindestens 5 Minuten bei leuchtender LED). Bei der zweiten und jeder weiteren Betätigung läuft die Maschine ohne Verzögerung an.

**Zum Umschalten zwischen normalem Bohren und Schlagbohren (C) / Geschwindigkeitseinstellungstaste (K)**

1. Sechs Betriebsarten stehen mit der Kombination des Umschalthebels für Schlagbohren/Drehbewegung und der Geschwindigkeitseinstellungstaste zur Verfügung. Wählen Sie die für Ihre Anwendung am besten geeignete Betriebsart.
2. Nehmen Sie den Betriebsartenwechsel erst dann vor, wenn die Motordrehung vollständig zum Stillstand gekommen ist.

Position des Umschalthebels	Anzeige zur Geschwindigkeitseinstellung	Empfohlene Anwendung
  (Schlagbohren)		Diese Betriebsart eignet sich, wo starke Schläge erforderlich sind, etwa beim Bohren in Beton. • Betonbohrer
		Diese Betriebsart eignet sich zum Bohren in Beton mit Bohren von kleinerem Durchmesser, oder zum Bohren in weiches Grundmaterial. • Betonbohrer mit kleinem Durchmesser.
  (Nur Bohren)		Da weniger Kraft für Geschwindigkeit und Schläge aufgewendet wird, ist diese Einstellung für das Bohren mit einem dünnen, leicht zerbrechlichen Bohrer und für das Bohren von brüchigem Basismetall geeignet. • Betonbohrer mit kleinerem Durchmesser
	  	Diese Betriebsart eignet sich zum Bohren in Metall mit hoher Drehzahl. • Metallbohrer • Metall-Lochsäge • Edelstahlbohrer

### 3 Geschwindigkeitseinstellungen

Drücken Sie die Geschwindigkeitseinstellungstaste (K). Der Modus ändert sich jedes mal, wenn die Taste gedrückt wird.

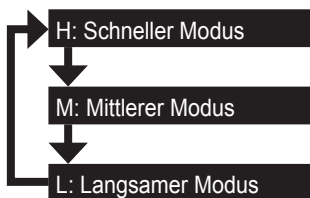

#### Betriebsschalter

Um die Mitte eines Lochs anzubohren, drücken Sie den Betriebsschalter leicht, damit die Bohrdrehung langsam startet.

#### Zusatzgriff [Fig.7]

Bringen Sie den Zusatzgriff an Ihre bevorzugte Position an, und ziehen Sie den Griff fest an.

#### ⚠ VORSICHT:

Der Griff muss vor der Verwendung stets fest angezogen werden (siehe Abbildung unten), um Verletzungen zu vermeiden.

#### Bohrtiefenschlag [Fig.8]

Lösen Sie den Zusatzgriff, und stellen Sie den Bohrtiefenschlag auf Ihre bevorzugte Bohrtiefe ein. Ziehen Sie den Zusatzgriff nach der Einstellung fest, und fixieren Sie den Bohrtiefenschlag.

#### Bedienfeld

##### (G) LED-Leuchte [Fig.9]

Betätigen Sie vor der Benutzung der LED-Leuchte einmal den Ein-Aus-Schalter. Drücken Sie die LED-Leuchten-Einschalttaste



Die Leuchte benötigt nur sehr wenig Strom und beeinträchtigt nicht die Leistung der Maschine oder die Akkukapazität während der Benutzung.

#### ⚠ VORSICHT:

- Die eingebaute LED-Leuchte ist für kurzzeitige Beleuchtung eines kleinen Arbeitsbereichs ausgelegt.
- Verwenden Sie sie nicht als Ersatz für eine normale Taschenlampe, weil sie nicht hell genug ist.

**VORSICHT:** SEHEN SIE NICHT IN DEN STRAHL.

Die Verwendung von Bedienelementen, Einstellungen oder Vorgängen außer den hier beschriebenen kann zur Freisetzung gefährlicher Strahlung führen.



#### (I) Akkustandsanzeige

Drücken Sie den Akkustandsanzeigeknopf. Die Akkustandsanzeige zeigt den Akkustand durch Drücken des Knopfes in drei Stufen an.

#### HINWEIS:

Auf der Anzeige erscheint in folgenden Fällen nicht der Akkuladestatus, auch wenn der Knopf gedrückt wird.

- Das Werkzeug ist ausgeschaltet.
- Der Akku wurde gerade angebracht.
- Die Basiseinheit oder der Akkustandsanzeigeknopf wurde ca. fünf Minuten lang nicht betrieben bzw. betätigt. Drücken Sie den Akkustandsanzeigeknopf erneut, nachdem Sie den Auslöseschalter gedrückt haben.
- Wenn die Akkutemperatur sehr hoch ist, stoppen Sie den Vorgang, und warten Sie, bis die Akkutemperatur wieder niedrig ist.

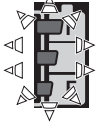
Anzeige	Akkustatus
	3 Lampen leuchten Voll aufgeladen oder hoher Ladezustand
	2 Lampen leuchten Ca. 60 % verbleiben
	1 Lampe leuchtet Niedriger Ladezustand - Baldige Aufladung erforderlich
	3 Lampen blinken Leer - Sofortige Aufladung erforderlich

Diese Akkuladezustandsfunktion dient nur als Richtlinie, denn die Anzeige kann sich durch Akkuzustand oder Umgebungstemperatur ändern.

Übermäßiges (vollständiges) Entladen von Li-Ion-Akkus führt zu einer erheblichen Verkürzung ihrer Lebensdauer. Der Schrauber ist mit einer Akkuschutzfunktion ausgestattet, die übermäßiges Entladen des Akkus verhindert.

## Warnfunktionen

### (1) Übertemperatur-Warnung

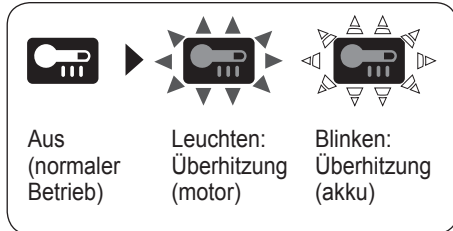

Zeigt an, dass der Betrieb wegen Motoroder Akkuüberhitzung

Zum Schutz des Motors und des Akkus müssen beim Betrieb die folgenden Punkte beachtet werden.

- Bei einer Motor-oder Akkuüberhitzung spricht die Schutzschaltung an, um den Betrieb des Motors bzw. Des Akkus zu unterbrechen. Die Überhitzungswarnleuchte auf dem Bedienungsfeld leuchtet oder blinkt bei aktivierter Funktion.
- Falls die Überhitzungs-Schutzfunktion aktiviert wird, lassen Sie das Tool gründlich abkühlen (mindestens 30 Minuten). Das Tool ist wieder einsatzbereit, wenn die Überhitzungs-Warnlampe erlischt.
- Verwenden Sie das Tool so, dass die Überhitzungs-Schutzfunktion nicht wiederholt aktiviert wird.
- Falls das Werkzeug kontinuierlich unter starker Belastung oder bei hoher Umgebungstemperatur im Sommer verwendet wird, kann die Überhitzungs-Schutzfunktion öfters ansprechen.
- Falls das Werkzeug bei niedriger Umgebungstemperatur im Winter oder jeweils nur kurzzeitig verwendet wird, spricht die Überhitzungs-Schutzfunktion nicht an.

### (2) Akkuladungs-Warnung



3 Lampen blinken

Wird die Maschine während des Betriebs einer plötzlichen Last ausgesetzt, die Blockieren des Motors verursacht, kann der Tiefentladungs-Schutzsensor ausgelöst werden, so dass eventuell die Akkuladungs-Warnlampe blinkt. Die Lampe hört auf zu blinken, sobald die Ursache der Motorblockierung behoben und der Auslöser betätigt wird.

### (3) Überlast-Warnung



Wird die Maschine während des Betriebs einer plötzlichen Last ausgesetzt, die eine Motorblockierung verursacht, kann der Überstrom-Schutzsensor ausgelöst werden, sodass eventuell die Akkuladungs-Warnlampe aufleuchtet und blinkt.

(Die Unterseite leuchtet auf, und die Mitte und die Oberseite blinken.)

Die Lampe hört auf zu leuchten und blinken, sobald die Ursache der Motorblockierung behoben und der Auslöser betätigt wird.

## [Akku]

### Für richtigen Gebrauch des Akkus [Fig.9]

- Der Akku hat nur eine begrenzte Lebensdauer.
- Den Akku nicht verwenden, wenn er in Stromleiter wie Wasser getränkt ist.
- Um eine möglichst lange Lebensdauer des Li-Ion-Akkus zu erzielen, lagern Sie ihn nach dem Gebrauch, ohne ihn aufzuladen.
- Sorgen Sie bei Benutzung des Akkus für ausreichende Belüftung des Arbeitsplatzes.

### Für den sicheren Gebrauch

- Der Akku ist aus Sicherheitsgründen so entworfen, dass er in zwei Schritten eingesetzt werden muss. Vergewissern Sie sich vor der Inbetriebnahme der Maschine, dass der Akku ordnungsgemäß in die Haupteinheit eingesetzt ist.

- Wenn der Akku beim Einschalten der Maschine nicht fest angeschlossen ist, blinken die Überhitzungs-Warnlampe und die Warnlampe für niedrige Akkuladung, um anzuzeigen, dass ein sicherer Betrieb nicht möglich ist und das Hauptteil sich nicht wie üblich dreht. Schließen Sie den Akku so an das Hauptteil der Maschine an, dass das rote oder gelbe Schild verschwindet.
  - Benutzen Sie für aufladbare Panasonic-Geräte auch Panasonic-Akkublöcke. Meiden Sie modifizierte Akkublöcke (einschließlich solcher, die schon mal zerlegt waren oder Ersatzteile enthalten).
  - Benutzen Sie keinen abgenutzten Akkublock, ansonsten besteht Brand- oder Explosionsgefahr durch Überhitzung.
  - Tritt Flüssigkeit aus dem Akkublock, stellen Sie den Betrieb umgehend ein, halten Sie ihn von offenen Flammen fern, und suchen Sie Ihren Händler auf.
  - Schieben Sie den Akkublock beim Anbringen so weit, bis die rote und gelbe Markierung nicht mehr sichtbar sind. Versichern Sie sich, dass er nicht mehr abfallen kann.
    - Anderenfalls riskieren Sie Verbrennungen.
  - Die ideale Betriebstemperatur für Lithium-Ionen-Akkus ist 0 bis 40 Grad Celsius.
    - Der Gebrauch von unter 0 Grad Celsius gekühlten Akkublocks – etwa in nördlichen Regionen – kann zu Fehlfunktionen des Gerätes führen. Lassen Sie in diesem Fall den Akkublock mindestens eine Stunde bei mindestens 10 Grad Celsius liegen, bevor Sie das Gerät wieder benutzen.
- 3) Verwenden Sie das Ladegerät bei Temperaturen zwischen 0°C und 40°C. Die Temperatur während des Ladevorgangs sollte in etwa der Temperatur des Akkus selbst entsprechen. (Die Temperaturabweichung zwischen Akku und der Ladeumgebung sollte nicht mehr als 15°C betragen.)
  - 4) Wenn ein kalter Akku (von etwa 0°C oder weniger) in einem warmen Raum aufgeladen werden soll, lassen Sie den Akku für mindestens eine Stunde in dem Raum und laden Sie ihn auf, wenn er sich auf Raumtemperatur erwärmt hat.
  - 5) Den Akku abkühlen lassen, wenn er mehr als 2× hintereinander aufgeladen wurde.
  - 6) Stecken Sie Ihre Finger nicht in die Kontaktöffnung, um das Ladegerät festzuhalten oder bei anderen Gelegenheiten.
  - 7) Trennen Sie das Ladegerät vom Stromnetz, wenn es nicht benutzt wird.
  - 8) Lagern Sie das Ladeteil bei einer Temperatur zwischen 0 und 40 Grad Celsius. Die Temperatur beim Aufladen sollte nicht zu sehr von der Lagertemperatur abweichen.
    - Wird der Akkublock bei Temperaturen unter 0 Grad Celsius aufgeladen, kann sich die Ladekapazität um 50% mindern. Warten Sie mit dem Laden mindestens eine Stunde, nachdem Sie Ladeteil und Akkublock wieder in den vorgeschriebenen Temperaturbereich gebracht haben.
  - 9) Laden Sie nicht in schlecht durchlüfteten Räumen auf.
  - 10) Während des Ladevorgangs darf weder der Akku noch das Ladegerät mit einem Tuch usw. abgedeckt werden.

## [Ladegerät]

### Laden

#### VORSICHT:

- 1) Falls die Temperatur des Akkus unter etwa -10°C abfällt, wird der Ladevorgang automatisch abgebrochen, um eine Verschlechterung des Akkus zu verhüten.
- 2) Der Umgebungstemperaturbereich liegt zwischen 0°C und 40°C. Wenn der Akku bei einer Akkutemperatur unter 0°C benutzt wird, funktioniert die Maschine möglicherweise nicht einwandfrei.

#### HINWEIS:

Beim Kauf ist Ihr Akku nicht voll aufgeladen. Laden Sie daher den Akku vor Gebrauch auf.

#### Ladevorgang

1. Ladegerät an Wandsteckdose anschließen.

#### HINWEIS:

Beim Einführen des Steckers in die Netzsteckdose kann es zu Funkenbildung kommen. Dies stellt jedoch kein Sicherheitsrisiko dar.

2. Setzen Sie den Akku fest in das Ladegerät ein.

- (1) Die Ausrichtmarkierungen ausrichten, und den Akku in das Dock des Ladegerätes einsetzen.
- HINWEIS:**  
Nicht auf allen Akkus ist eine Ausrichtungsmarkierung (Q) zu sehen (auf Seite 2).
- (2) In Pfeilrichtung nach vorn schieben. [Fig.10 →]
3. Während des Ladens leuchtet die Ladekontrolllampe. Mit Erreichen der vollen Ladung spricht automatisch eine interne, elektronische Schaltung an, die ein Überladen verhindert.
  - Das Laden beginnt nicht, solange der Akku noch heiß ist (wie z. B. unmittelbar nach intensivem Gebrauch). Die Bereitschaftslampe blinkt in Orange, bis der Akku abgekühlt ist. Das Laden beginnt dann automatisch.
4. Die Ladekontrolllampe (grün) blinkt langsam, wenn der Akku zu etwa 80% aufgeladen ist.
5. Wenn der Ladevorgang beendet ist, erlischt die grüne Ladekontrolllampe.
6. Falls die Akkutemperatur 0°C oder weniger beträgt, dauert der Ladevorgang bis zur vollen Aufladung des Akkus länger als die normale Ladezeit. Selbst wenn der Akku voll aufgeladen ist, hat er nur etwa 50% der Leistung eines voll aufgeladenen Akkus bei normaler Betriebstemperatur.
7. Wenden Sie sich an einen Vertragshändler, falls die Ladekontrolllampe (grün) nicht erlischt.
8. Wird ein voll aufgeladener Akku erneut in das Ladegerät eingesetzt, leuchtet die Ladekontrolllampe auf. Nach einigen Minuten erlischt die grüne Ladekontrolllampe.
9. Entfernen Sie den Akku, während der Akku-Entriegelungsknopf nach oben gehalten wird. [Fig.10 ⇨]

## ANZEIGELAMPEN

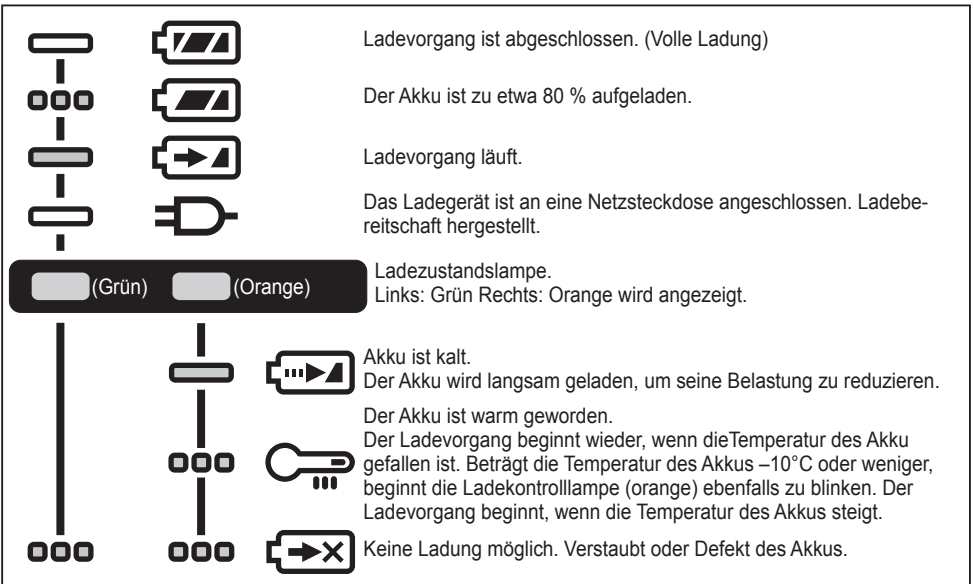

Erlischt

Leuchten

Blinken

## Batterie-Recycling

### ACHTUNG:

Um Umweltschutz und Material-Recycling zu gewährleisten, müssen Sie die Batterie zur örtlichen Entsorgungsstelle bringen, falls eine solche in Ihrem Land vorhanden ist.

DE

## Benutzerinformation zur Sammlung und Entsorgung von veralteten Geräten und benutzten Batterien



Diese Symbole auf den Produkten, Verpackungen und/oder Begleitdokumenten bedeuten, dass benutzte elektrische und elektronische Produkte und Batterien nicht in den allgemeinen Hausmüll gegeben werden sollen.

Bitte bringen Sie diese alten Produkte und Batterien zur Behandlung, Aufarbeitung bzw. zum Recycling gemäß Ihrer Landesgesetzgebung und den Richtlinien 2012/19/EG und 2006/66/EG zu Ihren zuständigen Sammelpunkten.



Indem Sie diese Produkte und Batterien ordnungsgemäß entsorgen, helfen Sie dabei, wertvolle Ressourcen zu schützen und eventuelle negative Auswirkungen auf die menschliche Gesundheit und die Umwelt zu vermeiden, die anderenfalls durch eine unsachgemäße Abfallbehandlung auftreten können.

Wenn Sie ausführlichere Informationen zur Sammlung und zum Recycling alter Produkte und Batterien wünschen, wenden Sie sich bitte an Ihre örtlichen Verwaltungsbehörden, Ihren Abfallentsorgungsdienstleister oder an die Verkaufseinrichtung, in der Sie die Gegenstände gekauft haben.

Gemäß Landesvorschriften können wegen nicht ordnungsgemäßer Entsorgung dieses Abfalls Strafgeelder verhängt werden.

### [Für Geschäftskunden in der Europäischen Union]

Bitte treten Sie mit Ihrem Händler oder Lieferanten in Kontakt, wenn Sie elektrische und elektronische Geräte entsorgen möchten. Er hält weitere Informationen für Sie bereit.

### [Informationen zur Entsorgung in anderen Ländern außerhalb der Europäischen Union]

Dieses Symbol ist nur in der Europäischen Union gültig. Bitte treten Sie mit Ihrer Gemeindeverwaltung oder Ihrem Händler in Kontakt, wenn Sie dieses Produkt entsorgen möchten, und fragen Sie nach einer Entsorgungsmöglichkeit.

## Meißelvorsatz (EY9HX402E) (wird je nach Zielort mitgeliefert)

### ⚠ VORSICHT:

- Der Meißelvorsatz ist für den Einsatz am Bohrhämmer EY7880/EY7881 vorgesehen. Bei einer Verwendung auf einem anderen Gerät kann eine Verletzungsgefahr entstehen.
- Trennen Sie den Akku vom Gerät oder schalten Sie das Gerät in die Verriegelungsstellung, bevor Sie den Meißelvorsatz einsetzen oder entnehmen. Diese Vorsichtsmaßnahmen vermindern das Risiko eines ungewollten Startens des Geräts.
- Tragen Sie vor der Verwendung des Geräts Schmierfett auf den Schaft des Meißelvorsatzes auf.
- Der Meißelvorsatz erzeugt Wärme. Er kann sehr heiß werden und Hautverletzungen verursachen. Den Meißelvorsatz nicht länger als 30 Minuten ohne Unterbrechung verwenden.
- Verwenden Sie zur Verringerung des Verletzungsrisikos den Zusatzgriff des Bohrhammers.
- Ersetzen Sie den Meißelvorsatz sofort, wenn der Staubschutz-Gummideckel beschädigt ist, um so zu verhindern, dass Staub ins Innere des Vorsatzes gelangen kann.



**Verwendung:**

- Verwenden Sie einen Meißel mit einem Schaft des Typs SDS-Plus im Bohren+Schlagbohren-Modus für leichte Meißelarbeiten (Entfernen von Fließen, Abschaben von Dichtmaterial usw.)
1. So setzen Sie den Meißelvorsatz ein  
Nehmen Sie den Zusatzgriff vom Bohrhammer ab. Befestigen Sie den Meißelvorsatz am Gerät.  
Stellen Sie sicher, dass zwischen Vorsatz und Gerät kein Spiel besteht. Fixieren Sie den Vorsatz mit der Flügel-schraube fest am Gerät.
  2. Befestigen Sie den Zusatzgriff am Meißelvorsatz.
  3. Einsetzen/Lösen des Meißels  
Lesen Sie die Bedienungsanleitung für den Bohrhammer.
  4. So stellen Sie den Blattwinkel des Meißels ein  
Drehen Sie den Meißelvorsatz zur Anpassung des Meißel-Blattwinkels, um eine bessere Einstellung zu erzielen.

**Staubsaammelbehälter (EY9X004E) (Als Sonderzubehör erhältlich)**

- Bohrer mit einem Durchmesser von mehr als 20 mm können nicht durch die Staub-sammelmanschette eingeführt werden.
- Verwenden Sie den Staubsaammelbehälter nicht zum Bearbeiten anderer Materialien als Beton, Mörtel und anderem Keramikmaterial. Wenn der Staubsaammelbehälter z.B. bei der Bearbeitung von Metall eingesetzt wird, kann der Behälter durch die heißen Metallspäne beschädigt werden.

1. Setzen Sie einen Bohrer ein.
2. Führen Sie den Bohrer durch das Teil A, und befestigen Sie den Behälter unter Anpassung an die Form des Zusatzgriffs am Teil B. [Fig.11]

**Betrieb [Fig.12]**

Achten Sie darauf, dass der Staubsaammelbehälter während des Bohrens eng an die Wand gepreßt wird.

**Ausbau [Fig.13]**

Halten Sie den Staubsaammelbehälter zum Ausbauen an der Basis fest.  
Bitte abnehmen, nachdem der Staub in der Staubsaammelschale gründlich entfernt worden ist.

**Lagerung [Fig.14]**

Lagern Sie den Staubsaammelbehälter nicht in zusammengedrücktem Zustand. Wird er in zusammengedrücktem Zustand gelagert, kann er womöglich nicht mehr seine ursprüngliche Form annehmen.

**V. WARTUNG**

- Das Gerät nur mit einem trockenen, weichen Lappen abwischen.  
Verwenden Sie zum Reinigen keine feuchten Lappen oder flüchtige Lösungsmittel wie Farbverdünner oder Benzin.
- Falls Wasser in das Werkzeug oder den Akku eindringt, lassen Sie umgehend das Wasser ablaufen und die Teile trocknen. Entfernen Sie sorgfältig jeglichen Staub oder Eisenfeilspäne, die sich im Werkzeug angesammelt haben. Sollten Sie Probleme mit dem Betrieb des Werkzeugs haben, konsultieren Sie die nächste autorisierte Kundendienststelle.

**VI. OPTIONALES ZUBEHÖR****⚠ VORSICHT:**

Um Verletzungsgefahr vorzubeugen, verwenden Sie Zubehörteile oder Vorrichtungen nur für ihren angegebenen Zweck.

**HINWEIS:**

Um Näheres über diese Zubehörteile zu erfahren, wenden Sie sich bitte an Ihre örtliche Kundendienststelle.

**Meißelvorsatz**

- EY9HX402E

**Staubsaammelbehälter**

- EY9X004E

**Staubsaauganlage**

- EY9X400E  
Siehe Bedienungsanleitung „EY9X400“.



## VII. GEBRAUCHSEMPFEHLUNG

1. Wenn der Andruck auf die Maschine unzureichend ist, funktioniert der Hammer im Schlagbohrmodus eventuell nicht.  
Dadurch soll verhindert werden, dass das Werkzeug im Schlagbohrmodus ohne Last läuft.  
Erhöhen Sie in diesem Fall den Andruck auf die Maschine.  
Üben Sie bei der Arbeit stets ausreichende Andruckkraft aus.
2. Im Winter oder in anderen Situationen, wenn die Temperatur der Einheit niedrig ist (5°C oder niedriger), ist die Schlagkraft im Schlagbohrmodus in der Anfangsphase eventuell schwächer als normal.  
Dies ist darauf zurückzuführen, dass das Fett bei niedrigen Temperaturen steifer wird, so dass sich die Reibung erhöht.  
Sollte dies eintreten, betreiben Sie das Werkzeug etwa 30 Sekunden lang im Schlagbohrmodus ohne Last, und wiederholen Sie diesen Vorgang 3-mal. Dadurch wird die Schlagkraft wiederhergestellt.

DE

## VIII. TECHNISCHE DATEN

**HINWEIS:** Gewichtsanzeige

1 kg oder mehr:

angezeigt in 0,05 kg.

Unter 1 kg:

angezeigt in 0,01 kg.

### HAUPTGERÄT

Maximaler Bohrdurchmesser	Beton	∅28 mm
	Stahl	∅50 mm (Metall-Lochsäge)
	Holz	∅33 mm
Nennspannung	28,8 V Gleichstrom	
Leerlaufdrehzahl (U/Min.)	Langsamer Modus	0 – 560 Min. <sup>-1</sup> (U/Min.)
	Mittlerer Modus	0 – 680 Min. <sup>-1</sup> (U/Min.)
	Schneller Modus	0 – 840 Min. <sup>-1</sup> (U/Min.)
Schlagzahl Pro Minute (MM)	Langsamer Modus	0 – 2950 Min. <sup>-1</sup> (MM)
	Mittlerer Modus	0 – 3600 Min. <sup>-1</sup> (MM)
	Schneller Modus	0 – 4400 Min. <sup>-1</sup> (MM)
Gewicht (einschließlich Akkupack: EY9L84)	3,85 kg	
Gesamtlänge	368 mm	
Geräusche, Vibration	Siehe beiliegendes Blatt	

## AKKU

Modell Nr.		EY9L82	EY9L84
Akku		Li-Ion-Akku	
Batterie	Spannung	28,8 V Gleichstrom	
	Detail Spezifikation	3,6 V × 16 Zellen	3,6 V × 8 Zellen

## AKKU-LADEGERÄT

Modell Nr.	EY0L82	
Nennleistung	Siehe Leistungsschild auf der Unterseite des Ladegerätes.	
Gewicht	0,93 kg	
Ladezeit	EY9L82	EY9L84
	Nutzbar: 60 Min	Nutzbar: 60 Min
	Voll: 80 Min	Voll: 90 Min

**HINWEIS:** Diese Tabelle kann Modelle enthalten, die möglicherweise in Ihrem Wohngebiet nicht angeboten werden. Bitte nehmen Sie auf den neusten Generalkatalog Bezug.

## IX. ANHANG

### ZUSATZ ZUR GARANTIE

- Ausfall und Schaden durch dauernde Benutzung über lange Zeit (z.B.: Fabrikarbeit am Montagefließband usw.) sind nicht von der Garantie abgedeckt.

**Instructions originales: anglais**  
**Traduction des instructions originales:**  
**Autres langues**

**⚠ AVERTISSEMENT**

**Veillez lire tous les avertissements de sécurité et toutes les instructions. Si les avertissements et les instructions ne sont pas observés, cela peut entraîner une électrocution, un incendie et/ou des blessures graves.**

**Conservez tous les avertissements et les instructions pour référence ultérieure.**

## I. USAGE PREVU

Cet outil est un marteau rotatif pour perçage du béton. De plus, l'outil est équipé d'un "mode rotation seulement" sans percussion. Ce mode est adapté au perçage du métal et du bois.

**⚠ Avertissements de sécurité du marteau**





- Portez un casque antibruit. L'exposition au bruit peut provoquer une perte d'audition.
- Utilisez le manche auxiliaire (manche de support) fourni avec l'outil.  
Si vous perdez le contrôle de l'outil, vous risquez de vous blesser.
- Maintenez l'outil par ses surfaces de prise isolées si vous exécutez un perçage au cours duquel l'accessoire tranchant pourrait entrer en contact avec un câble encastré ou son propre cordon.  
Un accessoire tranchant qui entre en contact avec un câble « sous tension » pourrait transmettre l'électricité aux parties métalliques et peut exposer l'opérateur à une décharge électrique.

## II. REGLES DE SECURITE COMPLEMENTAIRES

- 1) Lorsque vous travaillez, utilisez un équipement de protection comme des lunettes de protection et un masque contre la poussière, des bottes de sécurité antidérapantes, un casque et une protection auditive si nécessaire.
- 2) Si la mèche est coincée, mettez immédiatement le commutateur de la gâchette hors tension afin de prévenir une surcharge pouvant endommager la batterie autonome ou le moteur. Dégagez la mèche en inversant le sens de rotation.
- 3) NE manipulez PAS le levier d'inversion marche avant-marche arrière lorsque le commutateur de la gâchette est sur la position de marche.  
La batterie se déchargera rapidement et une détérioration de l'unité principale peut se produire.
- 4) La température du chargeur peut s'élever en cours d'utilisation. Ce n'est pas là le signe d'une anomalie de fonctionnement. NE chargez PAS la batterie pendant une longue période.
- 5) Ne forcez pas l'outil en maintenant la gâchette du contrôle de vitesse à midcourse (commande de vitesse) pour arrêter le moteur.
- 6) Pour éviter toute blessure pendant l'usage, ne lâchez jamais l'outil et abstenez-vous de l'agiter autour de vous.
- 7) Assurez-vous qu'il n'y a pas tuyaux de gaz ou d'eau, ou de câbles électriques cachés dans la zone où vous voulez travailler. Un contact avec des tuyaux ou des câbles cachés pourrait entraîner une secousse électrique ou une fuite d'eau ou de gaz.
- 8) Pensez à tenir fixement l'objet sur lequel vous travaillez.
- 9) Vérifiez la présence de pièces détériorées.
  - Avant utilisation, vérifiez soigneusement que le couvercle de protection et les autres parties ne sont pas endommagés.
  - Assurez-vous que l'outil et toutes ses caractéristiques fonctionnent correctement.
  - Vérifiez le réglage de toutes les pièces mobiles et contrôlez toutes les pièces fixes pour vous assurer qu'elles sont correctement montées et non détériorées. Vérifiez qu'aucune pièce de l'outil ne présente d'anomalie de fonctionnement.
- 10) Lorsque vous essayez de réparer le couvercle de protection ou d'autres pièces, veuillez suivre les instructions du manuel d'utilisation. Dans les cas où il n'y a pas d'instructions dans le manuel, veuillez rapporter l'outil en magasin pour le faire réparer.

FR

- 11) Si l'outil devient exceptionnellement chaud pendant l'usage, rappez-le pour maintenance ou réparation.
- 12) Pour éviter toute risque de blessure, éloignez votre visage et vos mains de la mèche de perçage et des éventuels éclats.
- 13) Ne portez pas de gants lorsque vous utilisez l'outil car ils pourraient se coincer dans la perceuse, ce qui pourrait entraîner une blessure.
- 14) Les bornes de batterie, les éclats de vissage et les accessoires de l'outil, comme les mèches de perçage, sont très chauds immédiatement après usage. Ne les touchez pas car vous pourriez vous brûler.

Symbole	Signification
V	Volts
— — —	Courant continu
$n_0$	Vitesse sans charge
... min <sup>-1</sup>	Révolutions ou alternances par minute
Ah	Capacité électrique de la batterie autonome
	Lisez les instructions de fonctionnement avant l'utilisation.
	Pour l'utilisation à l'intérieur seulement.
	Rotation avec martelage
	Rotation seulement

#### **⚠ AVERTISSEMENT:**

- N'utilisez que la batterie autonome Panasonic conçue pour l'utilisation avec cet outil rechargeable.
- Panasonic décline toute responsabilité en cas de dommage ou d'accident causé par l'utilisation d'une batterie autonome recyclée ou de contrefaçon.
- Ne mettez pas la batterie autonome au rebut dans un feu ou ne l'exposez pas à une chaleur excessive.
- Ne laissez pas d'objets métalliques entrer en contact avec les bornes de la batterie autonome.
- Ne transportez pas ou ne rangez pas la batterie autonome dans un récipient contenant des clous ou tout autre objet métallique.

#### **⚠ AVERTISSEMENT:**

- Ne chargez pas la batterie autonome dans un endroit où la température est élevée comme à proximité d'un feu ou à la lumière directe du soleil. Sinon la batterie peut surchauffer, prendre feu ou exploser.
- Après avoir retiré la batterie autonome de l'outil ou du chargeur, remettez toujours le couvercle de la batterie autonome en place. Sinon, les contacts de la batterie peuvent se mettre en court-circuit, entraînant le risque d'un incendie.
- Si la batterie autonome s'est détériorée, la remplacer par une batterie neuve. L'utilisation prolongée d'une batterie autonome endommagée peut provoquer des dégagements de chaleur, un départ de feu ou l'explosion de la batterie.
- Pour éviter tout risque de fuite, surchauffe, génération de fumée, incendie et explosion, suivez ces instructions lorsque vous manipulez nos outils rechargeables (corps principal de l'outil/batterie autonome/chargeur).
  - Ne laissez pas les coupes de matériaux ou la poussière se déposer sur la batterie autonome.
  - Avant de ranger l'outil, éliminez les coupes de matériaux et la poussière éventuellement présentes sur la batterie autonome, placez le "cache des bornes" en plastique rouge, puis rangez la batterie dans le coffret de l'outil en l'éloignant des objets métalliques (vis, clous, etc.). Toute détérioration provoquée par des objets épars dans le coffret ne sera pas couverte par cette garantie.
- Ne manipulez pas les outils rechargeables comme indiqué ci-dessous. (Il existe un risque de production de fumée, d'incendie et d'explosion)
  - En les utilisant ou en les rangeant dans des lieux exposés à la pluie ou à l'humidité
  - En les utilisant plongés dans l'eau

## III. MONTAGE

### Fixation ou retrait d'une mèche

#### REMARQUE:

Lors de l'installation ou de l'enlèvement d'une mèche, débranchez la batterie autonome de l'unité principale ou placez le commutateur sur la position centrale (verrouillage du commutateur).

### 1. Accessoire

#### REMARQUE:

Précautions pour la fixation du foret

- Lors de l'utilisation d'une mèche ancienne, la fixation peut ne pas être possible si sa section de montage est déformée.
- Nettoyez la section de montage du foret et appliquez-lui de la graisse.

- (1) Introduisez la mèche dans le trou de montage, puis tournez-la légèrement de manière à localiser une position engagée. [Fig.1]
- (2) À la position engagée, repoussez la mèche le plus loin possible. Assurez-vous que la mèche est bien en place en tirant dessus.

## 2. Enlèvement

- Pressez le couvercle du porte-mèche et dégagez la mèche. [Fig.2]

## Fixation ou retrait de la batterie autonome

### Fixation de la batterie autonome

La batterie est conçue pour être installée en procédant en deux étapes pour des raisons de sécurité.

Assurez-vous que la batterie est mise en place correctement avant d'utiliser l'outil.

## 1. Accessoire

- (1) Retournez l'unité principale à l'envers.
- (2) Pour connecter la batterie autonome : [Fig.3 ➡] Faites glisser la batterie autonome jusqu'à ce qu'elle se verrouille en position. Faites glisser la batterie autonome jusqu'à ce qu'elle se verrouille en position.
- (3) Insérez la batterie autonome jusqu'à ce que le levier de fixation de la batterie autonome s'accroche sur la partie crochet de la batterie. [Fig.4 ➡]

### REMARQUE:

Le témoin d'avertissement de surchauffe (H) et l'indicateur de niveau de batterie [E] (J) clignotera lorsque la batterie autonome n'est pas insérée fermement.

## 2. Enlèvement

- (1) Retournez l'unité principale à l'envers.

- (2) Pour retirer la batterie autonome: [Fig.5] En maintenant le levier de fixation de la batterie enfoncé, effectuez les opérations suivantes. (1) Appuyez sur le bouton (2) et faites glisser la batterie autonome vers l'arrière.

## IV. FONCTIONNEMENT

### ⚠ AVERTISSEMENT!

- N'inhalez pas la fumée émise par l'unité principale ou par la batterie autonome car elle peut être nocive.

### [Unité principale]

#### MISE EN GARDE

Lorsque vous rangez ou transportez l'outil, mettez le levier d'inversion marche avant-marche arrière sur la position centrale (verrouillage du commutateur).

#### REMARQUE:

Veillez à ce qu'aucun objet n'entre en contact avec le commutateur de la gâchette de l'outil. Si un objet entre en contact avec le commutateur de la gâchette de l'outil, même lorsque le levier d'inversion marche avant-marche arrière est en position centrale (verrouillé), une petite quantité de courant électrique peut encore continuer à passer, ce qui peut entraîner une décharge excessive de la batterie autonome et une panne de celle-ci.

### Utilisation du commutateur et du levier d'inversion marche avant-marche arrière [Fig.6]

1. Poussez le levier pour obtenir une rotation en sens normal ou inverse. Vérifiez le sens du levier avant utilisation.
2. Appuyez légèrement sur la gâchette pour que l'outil commence à tourner lentement.
3. Une pression de la gâchette augmente la vitesse. L'outil arrête de fonctionner dès que vous relâchez la gâchette.
4. Lorsque vous avez terminé un travail, verrouillez le commutateur en mettant le levier en position centrale.

**REMARQUE:**

Lorsque le frein fonctionne, un bruit de freinage peut se faire entendre. Ceci est normal.

**MISE EN GARDE:**

Lorsque vous faites fonctionner l'outil en appuyant sur la gâchette, il peut y avoir un décalage momentané avant le début de la rotation. Cela ne signifie pas qu'il y a un dysfonctionnement.

\* Ce décalage se produit alors que les circuits de l'outil sont activés quand on appuie sur la gâchette pour la première fois après l'installation d'un bloc batterie ou après que l'outil n'a pas été utilisé pendant au moins 1 minute (ou pendant au moins 5 minutes si le LED est en marche). La rotation démarrera sans décalage lors du second fonctionnement et des suivants.

### Levier de sélection (C) percussion/perçage / Bouton de sélection de la vitesse (K)

- Six modes sont utilisables avec la combinaison du levier de commutation percussion/perçage et du bouton de sélection de la vitesse.  
Sélectionnez le mode le mieux adapté à votre application.
- Exécutez le changement de mode après que la rotation du moteur se soit complètement arrêtée.

Position du levier de sélection	Indicateur de sélection de la vitesse	Application recommandée
<p>(Rotation et percussion)</p>		<p>Ce mode possède une forte puissance de percussion adaptée au perçage du béton.</p> <ul style="list-style-type: none"> <li>Foret à béton</li> </ul>
		<p>Ce mode est adapté au perçage du béton avec un foret à béton de faible diamètre, ou au perçage de matériaux à base tendre.</p> <ul style="list-style-type: none"> <li>Foret à béton de faible diamètre</li> </ul>
		<p>Grâce au contrôle de la force de vitesse et de soufflerie, il est adapté au perçage avec un foret mince qui est sujet à la rupture, ou au perçage sur un métal de base fragile.</p> <ul style="list-style-type: none"> <li>Foret à béton de faible diamètre</li> </ul>
<p>(Rotation seulement)</p>		<p>Ce mode est adapté pour percer le métal à une vitesse de rotation élevée.</p> <ul style="list-style-type: none"> <li>Perçage du métal</li> <li>Découpage de trou dans le métal</li> <li>Foret en acier inoxydable</li> </ul>
		<ul style="list-style-type: none"> <li>Perçage du métal</li> <li>Découpage de trou dans le métal</li> </ul>
		<ul style="list-style-type: none"> <li>Foret en acier inoxydable</li> </ul>

### Réglage de 3 modes de vitesse

Appuyez sur le bouton de sélection de la vitesse (K).  
Le mode change à chaque pression du bouton.

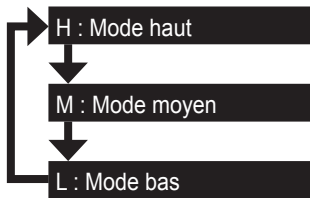

### Gâchette de commande de vitesse

Pour ajuster le centre du trou, tirez légèrement sur la gâchette pour démarrer lentement la rotation de perforation.

### Manche de support [Fig.7]

Placez le manche de support à votre position préférée, et serrez le manche fermement.

#### ⚠ MISE EN GARDE:

Assurez-vous de toujours serrer le manche fermement avant l'utilisation, comme illustré ci-dessous, pour éviter toute blessure.

### Jauge de profondeur [Fig.8]

Desserrez le manche de support et réglez la jauge de profondeur à la profondeur souhaitée. Après avoir fait le réglage, serrez le manche de support et fixez la jauge de profondeur.

### Panneau de commande

#### (G) Lumière DEL [Fig.9]

Avant d'utiliser la lumière DEL, tirez toujours une fois l'interrupteur d'alimentation. Appuyez sur le bouton  d'allumage de la lumière DEL.

La lumière éclaire avec un courant de très faible intensité qui n'affecte pas négativement la performance du tournevis ou la capacité de la batterie pendant son utilisation.

#### ⚠ MISE EN GARDE:

- La lumière DEL incorporée est conçue pour éclairer temporairement la petite zone de travail.
- Ne l'utilisez pas comme remplacement d'une torche normale, elle n'est pas assez lumineuse.

**MISE EN GARDE: NE REGARDEZ PAS DIRECTEMENT LE FAISCEAU.**  
L'utilisation de commandes ou de réglages ou l'exécution de procédures autres que ceux spécifiés dans ce manuel peut entraîner l'exposition à de dangereuses radiations.





### (I) Indicateur de niveau de la batterie

Appuyez sur le bouton de niveau de la batterie. L'indicateur de niveau de la batterie affiche le niveau de la batterie selon trois niveaux lorsque le bouton est actionné.

#### REMARQUE:

L'indicateur n'affiche pas le niveau de la batterie lorsque le bouton est actionné dans les cas suivants.

- L'outil est hors tension.
  - Immédiatement après avoir connecté la batterie autonome
  - L'unité principale ou le bouton de niveau de la batterie n'est pas actionné pendant env. cinq minutes.
- Appuyez à nouveau sur le bouton de niveau de la batterie après avoir actionné le commutateur de la gâchette.
- Si la température de la batterie est trop élevée, arrêtez d'utiliser l'outil et attendez que la température de la batterie baisse.

Indicateur	Etat de la batterie	
	3 témoins allumés	Charge pleine ou niveau de charge élevé
	2 témoins allumés	Charge à env. 60 %
	Un témoin allumé	Faible niveau - Charge bientôt nécessaire
	3 témoins clignotants	Vide - Charge immédiatement nécessaire

Cette fonction de niveau de batterie n'a qu'une valeur indicative et l'indication peut changer en fonction de l'état de la batterie ou de la température ambiante.

Une décharge excessive (totale) des batteries aux ions de lithium réduit leur durée de vie de façon notable. L'outil comprend une caractéristique de protection de la batterie conçue pour empêcher une décharge excessive de la batterie autonome.

FR

## Fonctions Avertissement

### (1) Avertissement de surchauffe

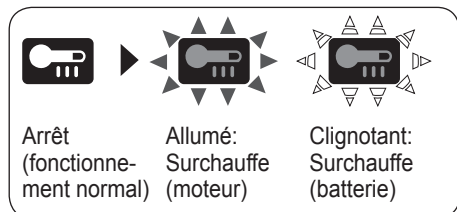

Indique que le fonctionnement a été arrêté à la suite d'une surchauffe du moteur ou de la batterie.

Pour protéger le moteur ou la batterie, veillez à bien noter les points suivants lorsque vous effectuez cette opération.

- Si le moteur ou la batterie deviennent chauds, la fonction de protection sera activée et le moteur ou la batterie cesseront de fonctionner.  
Le témoin d'avertissement de surchauffe s'allume ou clignote sur le panneau de commande lorsque cette caractéristique est active.
- Si la caractéristique de protection contre la surchauffe s'active, laissez l'outil se refroidir complètement (au moins 30 minutes). L'outil est prêt à être utilisé lorsque le témoin d'avertissement de surchauffe s'éteint.
- Évitez d'utiliser l'outil d'une façon qui activerait de façon répétée la caractéristique de protection contre la surchauffe.
- Si l'outil est utilisé de façon continue sous haute charge, ou s'il est utilisé dans un environnement chaud (en été par exemple), il est possible que la caractéristique de protection contre la surchauffe s'active fréquemment.
- Si l'outil est utilisé dans un environnement froid (en hiver par exemple), ou s'il est arrêté fréquemment pendant l'utilisation, il est possible que la caractéristique de protection contre la surchauffe ne s'active pas.

### (2) Avertissement de réduction de tension



3 témoins clignotants

Si l'outil est sujet à une charge soudaine durant son utilisation, cela provoquera le verrouillage du moteur, le détecteur de prévention des décharges pourrait être déclenché et le voyant de batterie faible pourrait clignoter. Le voyant arrêtera de clignoter une fois que vous aurez géré la raison du verrouillage du moteur et que vous aurez activé la gâchette.

### (3) Avertissement de surcharge



Si l'outil est soumis à une charge soudaine pendant son utilisation, cela provoque le verrouillage du moteur, l'éventuel déclenchement du détecteur de prévention des surintensités et le clignotement du témoin d'avertissement de réduction de tension.  
(Sa base s'allume et les parties supérieure et centrale clignotent.)

Le témoin s'éteint une fois que vous avez résolu la cause du verrouillage du moteur et avez actionné la gâchette.

## [Batterie]

### Pour une utilisation correcte de la batterie autonome [Fig.9]

- Les batteries rechargeables ont une longévité limitée.
- N'utilisez pas la batterie autonome trempée dans des conducteurs comme de l'eau.
- Pour une longévité optimale de la batterie, rangez la batterie autonome Li-ion sans la charger après l'avoir utilisée.
- Lors de l'utilisation de la batterie autonome, assurez-vous de la bonne ventilation du lieu de travail.



## Pour un usage sans risque

- La batterie est conçue pour être installée en deux étapes pour des raisons de sécurité. Assurez-vous que la batterie est installée correctement dans l'unité principale avant toute utilisation.
- Lorsque la batterie autonome n'est pas connectée fermement à la mise sous tension, le témoin d'avertissement de surchauffe et le témoin d'avertissement de faible batterie clignotent pour indiquer qu'un fonctionnement sans danger n'est pas possible et l'unité principale ne tourne pas normalement. Branchez la batterie autonome dans l'unité de l'outil jusqu'à ce que l'indicateur rouge ou jaune disparaisse.
- N'utilisez que des batteries non-rechargeables adaptées aux outils Panasonic rechargeables. N'utilisez pas des batteries ayant été modifiées (y compris des batteries démontées et dont des pièces ont été remplacées).
- N'utilisez pas de batteries détériorées. Elles pourraient surchauffer, prendre feu et exploser.
- Si une batterie présente des fuites, cessez de l'utiliser, tenez-la éloignée des flammes nues et renvoyez-la immédiatement au magasin.
- Attachez la batterie en la glissant jusqu'à ce que les étiquettes jaune et rouge ne soient plus visibles et vérifiez qu'elle reste bien en place.
  - Dans le cas contraire, il existe un risque de brûlure.
- La température normale pour des batteries ion-lithium oscille entre 0 et 40 degrés.
  - L'utilisation de batteries refroidies à une température en dessous de zéro, dans des zones nordiques par exemple, peut entraîner un dysfonctionnement de l'appareil. Dans ce cas, laissez la batterie dans un lieu à 10 degrés minimum pendant au moins une heure avant toute utilisation et n'utilisez l'appareil que lorsque la batterie s'est réchauffée.

## [Chargeur de batterie]

### Recharge

#### ⚠ MISE EN GARDE:

- 1) Si la température de la batterie autonome descend en dessous de -10°C (14°F) environ, la charge s'arrête automatiquement afin de prévenir la dégradation de la batterie.
- 2) Le niveau de température ambiante moyenne se situe entre 0°C (32°F) et 40°C (104°F).  
Si la batterie autonome est utilisée alors que sa température est inférieure à 0°C (32°F), l'outil pourrait ne pas fonctionner correctement.
- 3) Utilisez le chargeur à des températures comprises entre 0°C et 40°C, et chargez la batterie à une température identique à celle de la batterie elle-même. (Il ne doit pas y avoir plus de 15°C de différence entre la température de la batterie et celle de l'endroit où vous chargez.)
- 4) Lorsqu'une batterie autonome froide (en dessous de 0°C (32°F)) doit être rechargée dans une pièce chaude, laissez la batterie autonome dans la pièce pendant une heure au moins et rechargez-la quand elle a atteint la température ambiante.
- 5) Laissez refroidir le chargeur quand vous rechargez plus de deux batteries autonomes à la suite.
- 6) Ne mettez pas vos doigts dans les trous des connecteurs lorsque vous prenez les chargeurs ou à n'importe quelle occasion.
- 7) Débranchez le chargeur lorsque vous ne l'utilisez pas.
- 8) Entreposez le chargeur entre 0 et 40 degrés et chargez la batterie à une température proche de la température de stockage.
  - Si la batterie est chargée à une température en dessous de 0 degré, une charge complète n'équivaudra qu'à environ 50 % d'une charge normale. Commencez la charge après au moins une heure à la température prescrite.
- 9) Ne chargez pas l'appareil dans un lieu peu ventilé.

- 10) Ne recouvrez pas la batterie autonome ou le chargeur d'un chiffon ou autre pendant la recharge.

**REMARQUE:**

Votre batterie autonome n'est pas complètement chargée au moment de l'achat. Veuillez à bien charger complètement la batterie avant son utilisation.

Procédure de recharge

1. Branchez le cordon d'alimentation du chargeur dans une prise secteur.

**REMARQUE:**

Des étincelles peuvent être produites lorsque la fiche est introduite dans la prise d'alimentation secteur; toutefois, ceci ne pose aucun problème de sécurité.

2. Raccorder fermement la batterie autonome au chargeur.

(1) Aligned les marques d'alignement et placez la batterie dans le poste d'accueil sur le chargeur.

**REMARQUE:**

Certaines batteries autonomes ne présentent pas de marque d'alignement (Q) (page 2).

(2) Faites glisser vers l'avant dans le sens de la flèche. [Fig.10 ➡]

3. Pendant la charge, le témoin s'allume. Lorsque la charge est terminée, un interrupteur électronique s'actionne pour protéger la batterie.
- La charge ne peut pas démarrer si la batterie autonome est chaude (par exemple, à la suite d'un long travail de perçage).  
Le témoin d'attente orange clignote jusqu'à ce que la batterie se soit refroidie.  
La charge commence alors automatiquement.
4. Le témoin de charge (vert) clignote lentement dès que la batterie est chargée à environ 80%.
5. Lorsque le chargement est terminé, le témoin de charge de couleur verte s'éteint.

6. Lorsque la température de la batterie autonome est de 0°C ou moins, la batterie autonome prend plus longtemps à charger que la durée standard. Même lorsque la batterie est complètement chargée, elle n'aura qu'environ 50% de la puissance d'une batterie complètement chargée à une température de fonctionnement normale.
7. Consultez un distributeur agréé si le témoin de charge (vert) ne s'éteint pas.
8. Si une batterie complètement chargée est à nouveau insérée dans le chargeur, le témoin de charge s'allume. Après quelques minutes, le témoin de charge de couleur verte s'éteindra.
9. Retirez la batterie autonome lorsque le bouton de libération de batterie autonome est en position haute. [Fig.10 ⇨]

## INDICATION DU VOYANT

		Chargement terminé. (Pleine charge)
		La batterie est chargée à environ 80%.
		Chargement en cours.
		Le chargeur est branché dans la prise secteur. Prêt pour la charge.
(Vert)     (Orange)		Témoin de l'état de charge Gauche: vert Droite: orange s'affichent.
		La batterie autonome est froide. La batterie autonome est chargée lentement pour réduire l'effort de la batterie.
		La batterie autonome est chaude. La charge commence lorsque la température de la batterie autonome descend. Lorsque la température de la batterie autonome est de $-10^{\circ}\text{C}$ ou moins, le témoin de charge (orange) se met également à clignoter. La charge commence lorsque la température de la batterie autonome augmente.
		Impossible de charger. Colmatage par la poussière ou mauvais fonctionnement de la batterie autonome.

Éteint

Allumé

Clignotant

### Recyclage de la batterie autonome

#### ATTENTION:

Pour la protection de l'environnement naturel et le recyclage des matériaux, veuillez à mettre la batterie au rebut à un endroit prévu officiellement à cet effet, s'il y en a un dans votre pays.

### Avis aux utilisateurs concernant la collecte et l'élimination des piles et des appareils électriques et électroniques usagés



Apposé sur le produit lui-même, sur son emballage, ou figurant dans la documentation qui l'accompagne, ce pictogramme indique que les piles et appareils électriques et électroniques usagés doivent être séparés des ordures ménagères.

Afin de permettre le traitement, la valorisation et le recyclage adéquats des piles et des appareils usagés, veuillez les porter à l'un des points de collecte prévus, conformément à la législation nationale en vigueur ainsi qu'aux directives 2012/19/CE et 2006/66/CE.



En éliminant piles et appareils usagés conformément à la réglementation en vigueur, vous contribuez à prévenir le gaspillage de ressources précieuses ainsi qu'à protéger la santé humaine et l'environnement contre les effets potentiellement nocifs d'une manipulation inappropriée des déchets.



Pour de plus amples renseignements sur la collecte et le recyclage des piles et appareils usagés, veuillez vous renseigner auprès de votre mairie, du service municipal d'enlèvement des déchets ou du point de vente où vous avez acheté les articles concernés.

Le non-respect de la réglementation relative à l'élimination des déchets est passible d'une peine d'amende.

## [Pour les utilisateurs professionnels au sein de l'Union européenne]

Si vous souhaitez vous défaire de pièces d'équipement électrique ou électronique, veuillez vous renseigner directement auprès de votre détaillant ou de votre fournisseur.

## [Information relative à l'élimination des déchets dans les pays extérieurs à l'Union européenne]

Ce pictogramme n'est valide qu'à l'intérieur de l'Union européenne. Pour connaître la procédure applicable dans les pays hors Union Européenne, veuillez vous renseigner auprès des autorités locales compétentes ou de votre distributeur.

FR

### **Mandrin du foret (EY9HX402E), (sera inclus dans la livraison en fonction de la destination)**

#### **⚠ ATTENTION:**

- Le mandrin du foret est pour utilisation avec le marteau rotatif EY7880/EY7881. Son utilisation avec un autre outil pourrait présenter un risque de blessure.
- Déconnectez la batterie de l'outil ou verrouillez l'interrupteur en position "arrêt" avant de fixer ou d'ôter le mandrin du foret. Ces mesures préventives de sécurité réduisent le risque d'une mise en marche accidentelle de l'outil.
- Graissez l'arbre du mandrin du foret avant de l'utiliser.
- Le mandrin du foret génère de la chaleur. Il peut devenir très chaud et provoquer des brûlures dermiques. N'utilisez pas le mandrin du foret continuellement pendant plus de 30 minutes.
- Pour réduire le risque de blessure, utilisez la poignée de support du marteau rotatif.
- Remplacez immédiatement le mandrin du foret si le capuchon en caoutchouc de protection contre la poussière est cassé, afin d'éviter que la poussière entre dans le mandrin.

#### **Utilisation:**

- Utilisez un foret avec une queue de type SDS-Plus en mode Rotation+Percussion, pour des travaux légers (enlèvement de carrelage en céramique, grattage des matériaux de scellement, etc.)

1. Pour fixer le mandrin du foret  
Enlevez la poignée de support du marteau rotatif. Fixer le mandrin du foret sur l'outil.  
Assurez-vous qu'il n'y a pas de jeu entre le mandrin et l'outil. Fixez fermement le mandrin du foret sur l'outil à l'aide d'une vis papillon.
2. Fixez la poignée de support sur le mandrin du foret.
3. Insérez/ôtez le foret  
Veuillez lire le mode d'emploi du marteau rotatif.
4. Pour régler l'angle de la lame du foret  
Faites pivoter le mandrin du foret pour ajuster l'angle de la lame du foret pour un meilleur réglage.

### **Collecteur de poussière (EY9X004E) (Accessoire disponible en option)**

- Les mèches d'un diamètre supérieur à 20 mm ne peuvent pas être insérées par la coupe de ramassage de poussière.
- Ne pas utiliser l'outil de découpe pour autre chose que du béton, du mortier ou d'autres matériaux en céramique. En cas d'utilisation pour la découpe de matériaux métalliques, le collecteur de poussière peut être endommagé par la chaleur des copeaux métalliques.

1. Monter une mèche de forage.
2. Faites passer la mèche de forage au travers de A et fixez le collecteur sur B en le faisant correspondre avec la forme du manche de support. [Fig.11]

**Utilisation [Fig.12]**

Maintenir le collecteur de poussière en contact étroit avec la surface du mur pendant l'utilisation.

**Retrait [Fig.13]**

Maintenir la base du collecteur de poussière pour le retirer.

Déposer après avoir bien enlevé la poussière du capteur de poussière.

**Rangement [Fig.14]**

Ne pas ranger le collecteur de poussière en position rétractée. S'il est maintenu en position rétractée, il pourra ne plus pouvoir retrouver sa forme d'origine.

**V. ENTRETIEN**

- Nettoyez l'appareil au moyen d'un chiffon sec et propre.  
N'utilisez ni eau, ni solvant, ni produit de nettoyage volatile.
- Au cas où l'intérieur de l'outil ou du bloc batterie serait exposé à de l'eau, enlevez l'eau et laissez sécher dès que possible. Enlevez soigneusement toutes saletés ou limailles de fer qui s'accumulent à l'intérieur de l'outil. Si vous rencontrez des problèmes lors de l'utilisation de l'outil, prenez contact avec votre centre de service agréé le plus proche.

**VI. ACCESSOIRES OPTIONNELS****⚠ ATTENTION:**

Pour éviter de vous blesser, utilisez uniquement des accessoires ou des fixations convenant à l'opération effectuée.

**REMARQUE:**

Pour plus de détails concernant ces accessoires, adressez-vous à un centre de service.

**Mandrin du foret**

- EY9HX402E

**Collecteur de poussière**

- EY9X004E

**Collecteur de poussière**

- EY9X400E

Reportez-vous aux instructions d'utilisation de l'«EY9X400».

**VII. SUGGESTION POUR L'UTILISATION**

1. Si la force qui pousse la mèche vers le bas est insuffisante, l'actionnement pneumatique du marteau risquera de ne pas se produire en mode de martelage. Ceci est destiné à empêcher le mode de martelage de fonctionner sans charge. Appuyez plus fort sur la mèche pour engager le marteau et enclencher son action pneumatique.  
Lorsque vous travaillez, veillez toujours à appuyer vers le bas avec une force suffisante.
2. En hiver ou lorsque la température de l'outil est basse (5°C ou moins), l'action pneumatique du mode de martelage risquera d'être plus faible qu'habituellement au début. Ceci est causé par le fait que la graisse durcit à basses températures, ce qui augmente le frottement.  
Si ceci se produit, utilisez le mode de martelage sans charge pendant 30 secondes environ et répétez trois fois pour rétablir une puissance pneumatique correcte.

## VIII. CARACTERISTIQUES TECHNIQUES

**REMARQUE:** Indication de poids

Égal à ou plus d'1 kg:

indiqué par 0,05 kg.

Moins d'1 kg:

Indiqué par 0,01 kg.

### UNITE PRINCIPALE

FR

Diamètre de forage maximum	Béton	∅28 mm
	Acier	∅50 mm (Découpage de trou dans le métal)
	Bois	∅33 mm
Tension du moteur	28,8 V CC	
Vitesse sans charge (t./min.)	Mode bas	0 – 560 min <sup>-1</sup> (t./min.)
	Mode moyen	0 – 680 min <sup>-1</sup> (t./min.)
	Mode haut	0 – 840 min <sup>-1</sup> (t./min.)
Vitesse de percussion souffl erie par minute (p./min.)	Mode bas	0 – 2950 min <sup>-1</sup> (p./min.)
	Mode moyen	0 – 3600 min <sup>-1</sup> (p./min.)
	Mode haut	0 – 4400 min <sup>-1</sup> (p./min.)
Poids (avec batterie: EY9L84)	3,85 kg	
Longueur totale	368 mm	
Bruit, Vibration	Reportez-vous à la fiche incluse	

### BATTERIE AUTONOME

Modèle N°	EY9L82	EY9L84
Stockage de la batterie	Batterie Li-ion	
Batterie	tension	28,8 V CC
	Caractéristiques détaillées	3,6 V × 16 piles

### CHARGEUR DE BATTERIE

Modèle N°	EY0L82	
Puissance nominale	Voir la plaque signalétique se trouvant sur le côté inférieur du chargeur.	
Poids	0,93 kg	
Durée de chargement	EY9L82	EY9L84
	Utilisable: 60 minutes	Utilisable: 60 minutes
	Plein: 80 minutes	Plein: 90 minutes

**REMARQUE:** Ce tableau peut inclure des modèles non disponibles dans votre région.

Veuillez vous reporter au catalogue général le plus récent.

## IX. APPENDICE

### COMPLÉMENT DE GARANTIE

- Les pannes et dégradations dues à une utilisation intense prolongée (par ex : usinage sur ligne d'assemblage etc.) ne sont pas couvertes par la garantie.

Istruzioni originalmente scritte in: inglese  
Istruzioni originali tradotte in: altre lingue

### **ATTENZIONE**

**Leggere tutte le istruzioni e tutte le avvertenze di sicurezza. Il mancato rispetto delle istruzioni e delle avvertenze potrebbe causare scosse elettriche, un incendio e/o gravi ferite.**

**Conservare tutte le avvertenze e le istruzioni per eventuali riferimenti futuri.**

## **I. USO PREVISTO**

Questo utensile è un martello rotante per la trapanatura del cemento. L'utensile prevede inoltre un modo "solo rotazione" senza martellatura. Tale modo è adatto alla trapanatura di metallo o legno.





## **II. NORME DI SICUREZZA SUPPLEMENTARI**

### **Avvertenze di sicurezza martello**

- Indossare paraorecchi protettivi. L'esposizione al rumore può provocare una perdita dell'udito.
- Utilizzare la maniglia ausiliaria (maniglia di sostegno) in dotazione all'attrezzo. La perdita di controllo può causare lesioni fisiche.
- Quando esiste la possibilità che l'utensile di taglio entri a contatto con fili elettrici nascosti o con il proprio filo, afferrare gli utensili alimentati elettricamente per mezzo di apposite superfici isolanti. Il contatto dell'utensile di taglio con un filo elettrico "attivo" può "attivare" le parti metalliche esposte dell'utensile e provocare scosse elettriche a carico dell'operatore.

- 1) Durante il funzionamento, utilizzare equipaggiamento di sicurezza come occhiali protettivi, e dove necessario una maschera antipolvere, scarpe di sicurezza antiscivoli, elmetto e protezioni dell'udito.
- 2) Se la punta dovesse incastrarsi, spegnere immediatamente l'utensile con l'interruttore a scatto, così da evitare un sovraccarico che potrebbe danneggiare il pacco batteria o il motore. Utilizzare il movimento inverso per rimuovere i bit incastrati.
- 3) NON utilizzare la leva di avanzamento/inversione quando l'interruttore principale è su ON. La batteria si scarica rapidamente e l'unità principale può subire dei danni.
- 4) Durante la ricarica, il caricabatteria potrebbe riscaldarsi leggermente. Questo è normale. NON ricaricare la batteria troppo a lungo.
- 5) Non sottoporre lo strumento a sforzi tenendo premuto a metà il grilletto di controllo velocità (modalità di controllo della velocità) in modo che il motore si arresti.
- 6) Per prevenire lesioni durante l'uso, reggere sempre saldamente l'utensile ed evitare di farlo oscillare.
- 7) Accertare che nell'area di lavoro non siano presenti tubi del gas o dell'acqua oppure cavi elettrici nascosti. Il contatto con tubi o cavi elettrici nascosti può causare scosse elettriche o perdite di gas o acqua.
- 8) Assicurarsi di reggere saldamente l'oggetto su cui si lavora.
- 9) Controllare se sono presenti parti danneggiate.
  - Prima dell'uso controllare accuratamente che la copertura di protezione e altre parti non siano danneggiate.
  - Accertare che l'utensile e tutte le sue funzioni operino correttamente.
  - Controllare la regolazione di tutte le parti mobili, e accertare che tutte le parti fisse siano inserite saldamente e prive di danni. Controllare tutte le parti dell'utensile, verificando che non presentino anomalie.
- 10) Se si tenta di riparare la copertura di protezione o altre parti, seguire le istruzioni fornite nel manuale per l'utente. Qualora il manuale non dovesse fornire istruzioni al riguardo, rivolgersi al negoziante per la riparazione.

- 11) Se l'utensile dovesse diventare eccezionalmente caldo durante l'uso, rivolgersi a un centro di assistenza per la riparazione.
- 12) Per evitare potenziali lesioni, tenere il viso e le mani lontani dalla punta del trapano e da eventuali schegge.
- 13) Non utilizzare lo strumento indossando guanti, in quanto potrebbero impigliarsi al trapano, con conseguenti lesioni.
- 14) Subito dopo l'uso, i terminali della batteria, i trucioli della vite e gli accessori dell'utensile quali la punta del trapano sono molto caldi. Non toccarli in quanto ci si potrebbe ustionare.

Simbolo	Significato
V	Volt
==	Corrente diretta
$n_0$	Velocità senza carico
... min <sup>-1</sup>	Giri o reciprocazioni per minuto
Ah	Capacità elettrica del pacco batteria
	Leggere le istruzioni per l'uso prima dell'impiego.
	Solo per uso interno.
	Rotazione con percussione
	Solo rotazione

#### **AVVERTIMENTO:**

- Usare esclusivamente i pacchi batteria Panasonic progettati per l'uso con questo attrezzo ricaricabile.
- Panasonic non può essere ritenuta responsabile per eventuali danni o incidenti causati dall'uso di un pacco batteria riciclato o contraffatto.
- Non smaltire il pacco batteria in falò, né esporlo a calore eccessivo.
- Impedire che oggetti metallici vengano a contatto con i terminali del pacco batteria.
- Non trasportare, né conservare il pacco batteria nello stesso contenitore di chiodi od oggetti metallici simili.

#### **AVVERTIMENTO:**

- Non caricare il pacco batteria in luoghi con alte temperature, come vicino al fuoco o alla luce diretta del sole. In caso contrario, la batteria potrebbe surriscaldarsi, incendiarsi, o esplodere.
- Dopo aver rimosso il pacco batteria dall'attrezzo o dal caricabatteria, rimontare sempre il coperchio del pacco batteria. In caso contrario, i contatti della batteria potrebbero andare in cortocircuito, con conseguente rischio d'incendio.
- Se il pacco batteria risulta deteriorato, sostituirlo con uno nuovo. L'uso prolungato di un pacco batteria danneggiato può generare calore, danni e incendi.
- Per prevenire perdite, surriscaldamento, generazione di fumo, incendio e rotture, seguire queste istruzioni per l'uso e la manipolazione dei nostri utensili elettrici ricaricabili (corpo principale dell'utensile/pacco batteria/caricatore).
  - Evitare la caduta di sfridi di materiale o polvere sul pacco batteria.
  - Prima di riporre l'utensile, rimuovere eventuali sfridi di materiale e polvere dal pacco batteria, applicare il "coprimerminali" di plastica rosso, quindi posizionare il pacco batteria separatamente dagli oggetti metallici (viti, chiodi ecc.) all'interno della custodia dell'utensile. I danni provocati da oggetti liberi nella custodia non sono coperti dalla garanzia.
- Non manipolare gli utensili elettrici ricaricabili nel modo seguente. (Sussiste il pericolo di generazione di fumo, incendio e rottura)
  - Utilizzare o lasciare l'utensile in luoghi esposti a pioggia o umidità
  - Utilizzare l'utensile sott'acqua



# III. MONTAGGIO

## Applicazione e rimozione del bit

### NOTA:

Quando si installano o si rimuovono le punte, scollegare il pacco batteria dall'unità principale oppure posizionare l'interruttore nella posizione centrale (blocco interruttore).

### 1. Installazione

#### NOTA:

Precauzioni per l'inserimento del trapano

- Ad esempio, se si utilizza una vecchia punta da trapano, l'inserimento potrebbe non essere possibile se la sua sezione di montaggio è deformata.
- Pulire la sezione di montaggio della punta del trapano e applicare del grasso.

- (1) Inserire una punta nel foro di montaggio e girarla leggermente per trovare una posizione di ingaggio. [Fig.1]
- (2) Alla posizione di ingaggio, spingere in dentro la punta il più possibile. Assicurarsi che la punta sia fissata provando a tirarla.

### 2. Rimozione

- Abbassare il coprimandrino e tirare la punta. [Fig.2]

## Applicazione o rimozione del pacco batteria

### Fissaggio del pacco batteria

Il pacco batteria è stato ideato per essere installato tramite una procedura a due fasi per motivi di sicurezza.

Prima dell'uso, verificare che il pacco batteria sia inserito correttamente nel corpo principale.

### 1. Installazione

- (1) Capovolgere l'unità principale.
- (2) Per collegare il pacco batteria: [Fig.3 ➡] Allineare le marcature evidenziate e installare il pacco batteria. Far scorrere il pacco batteria finché non si blocca in posizione.

- (3) Inserire il pacco batteria finché la leva di fissaggio del pacco batteria non si blocca sulla parte a gancio del pacco. [Fig.4 ➡]

### NOTA:

La spia di avvertenza da surriscaldamento (H) e l'indicatore del livello di batteria [E] (J) lampeggeranno se il pacco batteria non è inserito saldamente.

### 2. Rimozione

- (1) Capovolgere l'unità principale.
- (2) Per rimuovere il pacco batteria: [Fig.5] Premendo la leva di fissaggio della batteria, procedere come segue. (1) Premere il pulsante (2) e far scorrere il pacco batteria all'indietro.

# IV. FUNZIONAMENTO

## ⚠ AVVERTIMENTO!

- Non inalare il fumo emesso dall'unità principale o dal pacco batteria, in quanto potrebbe essere dannoso.

## [Unità principale]

### PRECAUZIONE

Quando si ripone o si trasporta l'utensile, regolare la leva di avanzamento/inversione nella posizione centrale (blocco interruttore).

### NOTA:

Prestare attenzione per evitare che oggetti possano entrare in contatto con l'interruttore a grilletto dell'utensile. Se un oggetto entra in contatto con l'interruttore a grilletto dell'utensile, anche se la leva di avanzamento/inversione è in posizione centrale (bloccata), un piccolo quantitativo di corrente elettrica potrebbe continuare a fluire, causando una scarica eccessiva dal pacco batteria e conseguente danneggiamento dello stesso.

## Uso della leva di avanzamento/inversione [Fig.6]

1. Spingere la leva per la rotazione in avanti o indietro. Controllare la direzione della leva prima dell'uso.

- Premere leggermente il grilletto per avviare lentamente l'utensile.
- Premendo il grilletto si aumenta la velocità. Rilasciando il grilletto, l'utensile si arresta immediatamente.
- Una volta terminato l'uso, bloccare l'interruttore portando la leva in posizione centrale.

**NOTA:**

Quando il freno si attiva, si potrebbe udire un rumore di frenata. È normale.











**PRECAUZIONE:**

Quando si tira la levetta per avviare il prodotto, possono trascorrere alcuni istanti prima che la rotazione inizi. Ciò, tuttavia, non è un malfunzionamento.

\* L'intervallo di tempo è dovuto al fatto che il circuito del prodotto si avvia quando la leva viene tirata per la prima volta dopo che è stato inserito un pacco batteria o dopo che il prodotto non è stato utilizzato per almeno 1 minuto (o 5 minuti se la luce LED è accesa). Dalla seconda volta in poi, la rotazione si avvierà senza intervalli.

### Leva di commutazione martellatura/ trapanatura (C) / Pulsante di impostazione velocità (K)

- Sono disponibili sei modi usando combinazioni della leva di commutazione percussione/trapanatura e del pulsante di selezione velocità. Selezionare il modo appropriato per ciascuna applicazione.
- Eseguire il cambiamento di modo dopo che il motore si è fermato completamente.

Posizione della leva di commutazione	Indicatore di impostazione della velocità	Applicazione consigliata
  (Rotazione con martellatura)		Questo modo impiega una percussione a colpi forti adatta alla trapanatura del cemento. <ul style="list-style-type: none"> <li>• Trapano da cemento</li> </ul>
		Questo modo è adatto alla trapanatura del cemento con un trapano più sottile di diametro o per la trapanatura di materiale di base morbido. <ul style="list-style-type: none"> <li>• Trapano da cemento di piccolo diametro</li> </ul>
		Riducendo la velocità e la forza del colpo, è adatto alla perforazione con un trapano sottile soggetto a sfondamento o alla trapanatura di un metallo base fragile. <ul style="list-style-type: none"> <li>• Trapano da cemento di diametro inferiore</li> </ul>
  (Solo rotazione)		Questo modo è adatto alla trapanatura di metallo con rotazione ad alta velocità. <ul style="list-style-type: none"> <li>• Trapano da metallo</li> <li>• Sega per fori da metallo</li> <li>• Punta in acciaio inossidabile</li> </ul>
		
		

### 3 modi di impostazione della velocità

Premere il pulsante di impostazione velocità (K).

Il modo cambia a ogni pressione del pulsante.

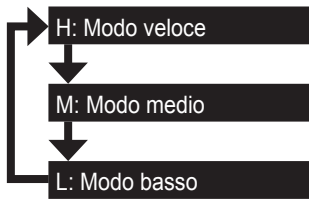

**Grilletto di controllo velocità variabile**

Per stabilire il centro di un foro, tirare la levetta di comando leggermente per iniziare la rotazione del trapano lentamente.

**Maniglia di sostegno [Fig.7]**

Collocare la maniglia di sostegno nella vostra posizione preferita e stringete la maniglia in modo ben saldo.

**⚠ PRECAUZIONE:**

Al fine di evitare lesioni, accertarsi sempre di stringere la maniglia in modo ben saldo prima dell'uso, come illustrato di seguito.

**Calibro di profondità [Fig.8]**

Allentare la maniglia di sostegno e regolare il calibro di profondità sulla profondità desiderata. Dopo la regolazione, serrare la maniglia di sostegno e fissare il calibro di profondità.

**Pannello di controllo**

**(G) Luce LED [Fig.9]**

Prima di usare la luce LED, tirare sempre l'interruttore di alimentazione una volta. Premere il tasto luce LED accesa.

La luce illumina grazie ad un consumo minimo e non influenza negativamente la prestazione dell'avvitatore, né la capacità della batteria.

**⚠ PRECAUZIONE:**

- La luce LED incorporata è stata realizzata per l'illuminazione temporanea di un'area di lavoro ridotta.
- Non utilizzarla in sostituzione di una luce normale: la luminosità sarà insufficiente.

**PRECAUZIONE: NON FISSARE DIRETTAMENTE IL RAGGIO**

L'utilizzo di comandi, regolazioni e l'attuazione di istruzioni diversi da quelli qui riportati potrebbero provocare un'esposizione pericolosa alle radiazioni.

**(I) Indicatore di livello della batteria**

Premere il tasto di livello della batteria. Premendo il tasto, l'indicatore di livello della batteria mostra il livello della batteria in tre livelli.

**NOTA:**

L'indicatore non mostra il livello della batteria alla pressione del tasto nei seguenti casi.

- L'utensile è spento.
- Subito dopo il collegamento del pacco batteria
- Dopo circa cinque minuti di inutilizzo dell'unità principale o del tasto di livello della batteria.  
Premere nuovamente il tasto di livello della batteria dopo aver premuto l'interruttore a grilletto.
- Se la temperatura della batteria è elevata, arrestare il funzionamento e attendere che la batteria si raffreddi.

Indicatore		Stato della batteria
	3 spie accese	Carica completa o livello di carica alto
	2 spie accese	Circa 60% di carica restante
	1 spia accesa	Livello basso - Da ricaricare entro breve
	3 spie lampeggianti	Batteria scarica - Da ricaricare immediatamente

La funzione del livello della batteria è solo una guida e l'indicazione può cambiare in funzione delle condizioni della batteria o della temperatura ambiente.

IT

Lo scaricarsi eccessivo (totale) delle batterie a ioni di litio diminuisce drasticamente la loro autonomia. L'avvitatore è dotato di una funzione di protezione della batteria realizzata per evitare lo scaricarsi eccessivo del pacco batteria.

## Funzioni di avviso

### (1) Avviso di surriscaldamento

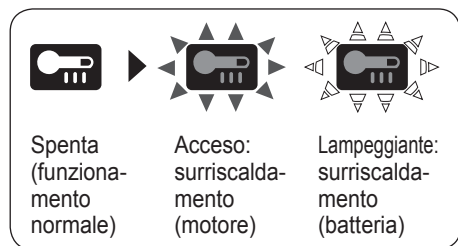

Indica che il funzionamento è stato interrotto a causa del surriscaldamento della batteria.

Per proteggere il motore o la batteria, tenere presente quanto segue nell'esecuzione del lavoro.

- Se il motore o la batteria si surriscaldano verrà attivata la funzione di protezione, che comporta l'arresto del motore o della batteria. Quando questa funzione è attiva, sul pannello di controllo lampeggia la spia di avvertenza da surriscaldamento.
- Se si attiva la protezione da surriscaldamento, lasciare raffreddare completamente l'utensile (per almeno 30 minuti). Quando la spia di avvertenza da surriscaldamento si spegne, l'utensile sarà pronto per l'uso.
- Evitare un uso dell'utensile che porti all'attivazione ripetuta della protezione da surriscaldamento.
- Se l'utensile viene utilizzato in modo continuato in condizioni di intenso lavoro o di temperature elevate (ad esempio in estate), la funzione di protezione da surriscaldamento potrebbe attivarsi di frequente.
- Se l'utensile viene utilizzato in condizioni di temperature molto basse (ad esempio in inverno) o viene utilizzato con intervalli frequenti, la funzione di protezione da surriscaldamento potrebbe non attivarsi.

### (2) Avviso di riduzione tensione



3 spie lampeggianti

Se il prodotto viene sottoposto a improvviso sforzo con conseguente blocco del motore, il sensore che previene l'eccessiva scarica potrebbe attivarsi e la spia di avvertenza che segnala la riduzione della carica potrebbe lampeggiare. La spia smetterà di lampeggiare quando la causa del blocco del motore sarà stata risolta e il ciclo riattivato.

### (3) Avviso di sovraccarico



Se il prodotto viene sottoposto a improvviso sforzo con conseguente blocco del motore, il sensore che previene l'eccessiva corrente potrebbe attivarsi e la spia di avviso che segnala la riduzione della tensione potrebbe accendersi e lampeggiare.

(La parte inferiore si accende, mentre quella media e quella superiore lampeggiano.)

La spia si spegnerà e smetterà di lampeggiare quando la causa del blocco del motore sarà stata risolta e il grilletto riattivato.

## [Pacco batteria]

### Per un uso corretto del pacco batteria [Fig.9]

- Le batterie ricaricabili posseggono una durata limitata.
- Non utilizzare il pacco batteria se bagnato con conduttori come l'acqua.
- Per una conservazione ottimale della batteria, riporre il pacco batteria agli ioni di litio dopo l'uso senza ricaricarlo.
- Quando si usa il pacco batteria, assicurarsi che il luogo di lavoro sia ben ventilato.

## Per un utilizzo sicuro

- Il pacco batteria è stato ideato per essere installato tramite una procedura a due fasi per motivi di sicurezza. Prima dell'uso, verificare che il pacco batteria sia inserito correttamente nell'unità principale.
- Quando il pacco batteria non è ben collegato, la spia avvertenza surriscaldamento e la spia avvertenza batteria scarica lampeggiano per indicare che il funzionamento sicuro non è possibile e l'apparecchio non fa ruotare l'unità principale come di consueto anche se l'interruttore è bloccato. Collegare il pacco batteria nell'unità dell'utensile fino alla scomparsa dell'etichetta rossa o gialla.
- Utilizzare solo pacchi batteria non ricaricabili per gli strumenti ricaricabili Panasonic. Non usare pacchi batteria modificati (incluso pacchi batteria che sono stati smontati e parti sostituite).
- Non utilizzare pacchi batteria deteriorati. C'è il rischio di generazione di calore, ignizione ed esplosione.
- Se il pacco batteria perde liquido, smettere di usarlo, tenerlo lontano da fiamme libere e riportarlo immediatamente al negozio.
- Fissare il pacco batteria facendolo scorrere fino a quando le etichette gialla e rossa non sono più visibili e verificare che non esca dalla sede.
  - L'inosservanza può comportare ustione.
- L'intervallo di temperatura di esercizio per i pacchi batteria agli ioni di litio è tra 0 e 40 gradi.
  - L'uso di pacchi batteria raffreddati sotto zero, come in aree più fredde del Nord, può comportare funzionamento anomalo del dispositivo. In questi casi, lasciare il pacco batteria in un luogo a circa 10 gradi o più per un'ora o più prima dell'uso, e utilizzare il dispositivo solo dopo che il pacco batteria si è riscaldato.

## [Caricabatterie]

### Ricarica

#### PRECAUZIONE:

- 1) Qualora la temperatura del pacco batteria scendesse all'incirca al di sotto dei -10°C (14°F), la ricarica s'interrompe automaticamente per impedire la degradazione della batteria.
- 2) La temperatura ambientale si deve aggirare tra 0°C (32°F) e 40°C (104°F). Se il pacco batteria è usato quando la temperatura è al di sotto di 0°C (32°F), lo strumento smetterà di funzionare correttamente.
- 3) Utilizzare il caricabatteria a temperature comprese fra 0°C e 40°C, e ricaricare la batteria ad una temperatura simile a quella della batteria stessa. (La differenza di temperatura fra la batteria e il luogo di ricarica non deve superare i 15°C.)
- 4) Per caricare un pacco batteria freddo (al di sotto di 0°C (32°F)) in un luogo caldo, lasciare il pacco batteria nel locale per oltre un'ora per permettere allo stesso di raggiungere la temperatura ambiente.
- 5) Lasciate raffreddare il caricatore quando caricate più di due pacchi batterie consecutivamente.
- 6) Non infilate le dita nel foro di contatto per tenere in mano il caricabatterie o altro scopo.
- 7) Scollegare il caricabatteria se non in uso.
- 8) Conservare il caricabatterie tra 0 e 40 gradi, e ricaricare il pacco batteria a una temperatura vicina alla temperatura di conservazione.
  - Se il pacco batteria è ricaricato mentre la temperatura è al di sotto degli 0 gradi, una ricarica completa fornirà circa il 50% di una ricarica normale. Iniziare a ricaricare dopo 1 ora o più alla temperatura prescritta.
- 9) Non ricaricare in un luogo poco ventilato.
- 10) Non coprire il pacco batteria o il caricabatterie con un panno o simili mentre è in corso la carica.

#### NOTA:

Al momento dell'acquisto, il pacco batteria non è carico. Assicurarsi di caricare la batteria prima dell'uso.

#### Come ricaricare

1. Collegare il caricatore alla presa di corrente.

#### NOTA:

- Potrebbero presentarsi delle scintille quando la spina viene inserita nell'alimentazione CA, ma questo non pone un problema in termini di sicurezza.
2. Collegare saldamente il pacco batteria all'interno del caricatore.

- (1) Allineare le marcature e collocare la batteria nel raccordo del caricatore.
- NOTA:**  
Non tutti i pacchi batteria riportano la marcatura di allineamento (Q) (a pagina 2).
- (2) Far scorrere nella direzione indicata dalla freccia. [Fig.10 →]
3. Durante la ricarica, la spia di carica si accende. Quando la ricarica è stata completata, un interruttore elettronico interno scatta automaticamente per evitare la sovraccarica.
    - La ricarica non avviene se il pacco batteria è molto caldo (per esempio, subito dopo l'uso per un lavoro pesante).  
La spia di standby arancione lampeggia mentre la batteria si sta raffreddando.  
La ricarica comincia poi automaticamente.
  4. La spia di carica (verde) lampeggia lentamente quando la batteria è carica per l'80% circa.
  5. A ricarica completata, la spia verde si spegne.
  6. Se la temperatura del pacco batteria raggiunge 0°C o meno, il tempo di ricarica è maggiore rispetto al tempo di ricarica normale.  
Anche a batteria completamente carica, l'utensile dispone di circa il 50% dell'energia di cui dispone una batteria carica alla temperatura di esercizio normale.
  7. Se la spia di carica (verde) non si spegne, rivolgersi a un rivenditore autorizzato.
  8. Se un pacco batteria completamente ricaricato viene inserito di nuovo nel carica-batteria, la spia di carica si illumina. Dopo alcuni minuti, la spia di carica verde si spegnerà.
  9. Rimuovere il pacco batteria tenendo sollevato il tasto di rilascio pacco batteria. [Fig.10 ⇨]

## SEGNALI SPIE

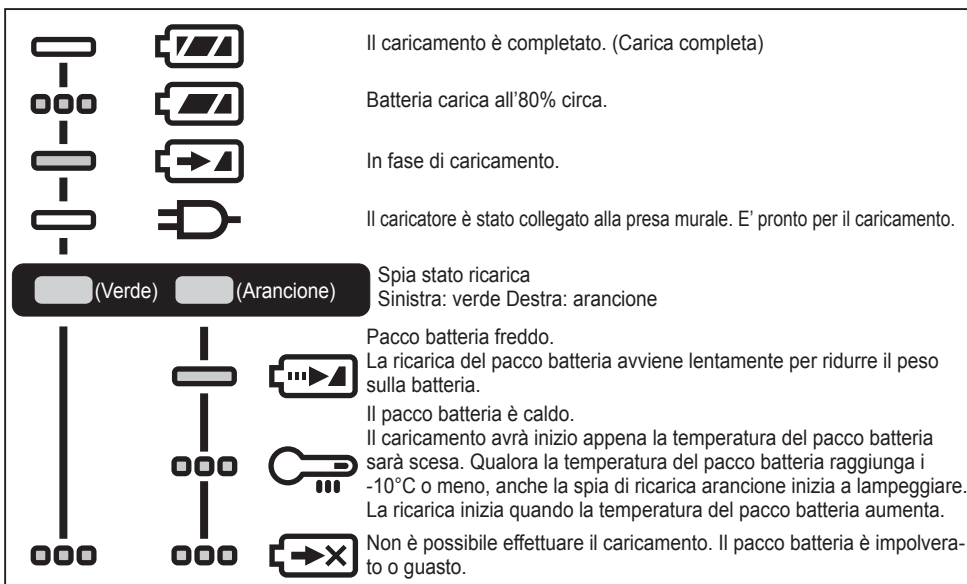

Spenta

Acceso

Lampeggiante

## Riciclo batteria

### ATTENZIONE:

Per ragioni relative alla protezione dell'ambiente e al riciclaggio dei materiali, assicurarsi che lo smaltimento Del prodotto avvenga in un luogo ufficialmente preposto a tale fine (ammesso che esista nell'area dell'utente).

## Informazioni per gli utenti sulla raccolta e l'eliminazione di vecchie apparecchiature e batterie usate



Questi simboli sui prodotti, sull'imballaggio, e/o sulle documentazioni o manuali accompagnanti i prodotti indicano che i prodotti elettrici, elettronici e le batterie usate non devono essere buttati nei rifiuti domestici generici.

Per il trattamento, recupero e riciclaggio appropriati di vecchi prodotti e batterie usate, conferirli negli appositi punti di raccolta, in conformità con la legislazione locale vigente e le Direttive 2012/19/CE e 2006/66/CE.

Smaltendo correttamente questi prodotti e le batterie, contribuirete a salvare importanti risorse e ad evitare i potenziali effetti negativi sulla salute umana e sull'ambiente che altrimenti potrebbero verificarsi in seguito ad un trattamento inappropriato dei rifiuti.



Per ulteriori informazioni sulla raccolta e sul riciclaggio di vecchi prodotti e batterie, vi preghiamo di contattare il vostro comune, i vostri operatori per lo smaltimento dei rifiuti o il punto vendita dove avete acquistato gli articoli.

Sono previste e potrebbero essere applicate sanzioni qualora questi rifiuti non siano stati smaltiti in modo corretto ed in accordo con la legislazione nazionale.

### [Per utenti commerciali nell'Unione Europea]

Se desiderate eliminare apparecchiature elettriche ed elettroniche, vi preghiamo di contattare il vostro commerciante od il fornitore per maggiori informazioni.

### [Informazioni sullo smaltimento rifiuti in altri Paesi fuori dall'Unione Europea]

Questi simboli sono validi solo all'interno dell'Unione Europea. Se desiderate smaltire questi articoli, vi preghiamo di contattare le autorità locali od il rivenditore ed informarvi sulle modalità per un corretto smaltimento.

## Accessorio a scalpello (EY9HX402E) (sarà accluso agli articoli consegnati a seconda della destinazione)

### ⚠ PRECAUZIONE:

- L'accessorio a scalpello è destinato all'utilizzo con il martello rotante mod. EY7880/EY7881. L'eventuale impiego con un altro utensile può comportare il rischio di lesioni.
- Scollegare il pacco batteria dall'utensile o portare l'interruttore nella posizione di blocco prima di inserire o rimuovere l'accessorio a scalpello. Tali misure di sicurezza precauzionali riducono il rischio di accensione involontaria dell'utensile.
- Prima dell'uso, applicare del lubrificante sull'albero dell'accessorio a scalpello.
- L'accessorio a scalpello origina calore e può surriscaldarsi provocando ustioni cutanee. Non azionare l'accessorio a scalpello per più di 30 minuti in modo continuo.
- Per ridurre il rischio di lesioni utilizzare la maniglia di sostegno del martello rotante.
- Sostituire immediatamente l'accessorio a scalpello in caso di rottura del cappuccio di gomma antipolvere onde evitare che la polvere penetri all'interno dell'accessorio.

## Utilizzo:

- Utilizzare con una punta a scalpello provvista di codolo del tipo SDS-Plus nel modo "Rotazione con martellatura", per la scalpellatura leggera (rimozione di piastrelle in ceramica, raschiamento di materiale di tenuta, etc.)
1. Per inserire l'accessorio a scalpello  
Rimuovere la maniglia di sostegno dal martello rotante. Montare l'accessorio a scalpello sull'utensile. Accertarsi di eliminare l'eventuale spazio libero fra l'accessorio e l'utensile. Fissare l'accessorio all'utensile servendosi di una vite a farfalla.
  2. Fissare la maniglia di supporto all'accessorio a scalpello.
  3. Inserimento/distacco della punta a scalpello  
Leggere il manuale di istruzioni del martello rotante.
  4. Regolazione dell'angolo di lamatura della punta a scalpello  
Ruotare l'accessorio a scalpello per regolare l'angolo di lamatura della punta a scalpello al fine di ottenere una migliore impostazione.

## Coppa di raccoglimento della polvere (EY9X004E) (Disponibile come accessorio opzionale)

- Le punte da trapano con un diametro superiore a 20 mm non possono essere inserite attraverso la coppa di raccoglimento della polvere.
- Usate l'utensile unicamente per tagliare cemento, malta ed altri materiali di ceramica. Se viene usato per tagliare materiali metallici, la coppa di raccoglimento della polvere potrebbe essere danneggiata dal calore delle schegge di metallo.

1. Installate la punta del trapano.
2. Passare la punta del trapano attraverso A e fissate la coppa al punto B facendola corrispondere alla forma della maniglia di sostegno. [Fig.11]

## Operazione [Fig.12]

Mantenete la coppa di raccoglimento della polvere in stretto contatto con la superficie del muro durante l'operazione.

## Rimozione [Fig.13]

Afferrate la base della coppa di raccoglimento della polvere per la rimozione. Rimuovere dopo aver eliminato completamente la polvere dalla tasca raccogli-polvere.

## Immagazzinamento [Fig.14]

Non immagazzinate la coppa di raccoglimento della polvere in una posizione di schiacciamento. Se rimane in questo stato, potrebbe essere impossibile farla ritornare nella forma originale.

## V. MANUTENZIONE

- Per la pulizia dell'apparecchio, utilizzare un panno morbido ed asciutto. NON usare un panno bagnato, solventi, benzina od altre sostanze volatili per la pulizia.
- Qualora l'interno del prodotto o del pacco batteria si bagni, togliere immediatamente l'acqua e fare asciugare il prima possibile. Rimuovere accuratamente la polvere e le limature di ferro accumulate nel prodotto. In caso di problemi durante l'uso dello strumento, contattare il più vicino centro di assistenza autorizzato.

## VI. ACCESSORI OPZIONALI

### ⚠ PRECAUZIONE:

Per prevenire il rischio di infortuni, utilizzare accessori o parti in dotazione solo per l'uso stabilito.

### NOTA:

Per ulteriori informazioni riguardo a questi accessori, rivolgersi al più vicino centro di assistenza tecnica.

### Accessorio a scalpello

- EY9HX402E

### Coppa di raccoglimento della polvere

- EY9X004E



## Sistema di raccolta polvere

- EY9X400E

Consultare le istruzioni per l'uso "EY9X400".

## VII. CONSIGLI PER L'USO

1. Se non viene applicata una forza sufficiente di spinta verso il basso sulla punta, il martello non potrà percuotere in modalità di martellatura.  
Si tratta di una misura per evitare l'attivazione della modalità di martellatura senza carico. Premere verso il basso con maggiore forza sulla punta, così da attivare il martello e la relativa percussione.  
Durante il lavoro, assicurarsi sempre di premere verso il basso con forza sufficiente.
2. In inverno, o in altre situazioni in cui la temperatura dell'apparecchio è bassa (5°C od inferiore), in un primo momento, la percussione in modalità di martellatura potrebbe rivelarsi più scarsa rispetto al livello normale.  
Questo fenomeno è causato dalla solidificazione del grasso alle basse temperature, con conseguente aumento della frizione.  
In tal caso, attivare la modalità di martellatura senza carico per circa 30 secondi; ripetere per 3 volte. In tal modo, sarà possibile ripristinare la forza di percussione.

## VIII. SPECIFICHE TECNICHE

**NOTA:** Indicazione del peso

Maggiore o uguale a 1 kg:

indicato da 0,05 kg.

Inferiore a 1 kg:

indicato da 0,01 kg.

### APPARECCHIO PRINCIPALE

Diametro massimo di trapanatura	Cemento	φ28 mm
	Acciaio	φ50 mm (Sega per fori da metallo)
	Legno	φ33 mm
Voltaggio del motore	28,8 V CC	
Velocità a vuoto (giri al minuto)	Modo basso	0 – 560 min <sup>-1</sup> (giri al minuto)
	Modo medio	0 – 680 min <sup>-1</sup> (giri al minuto)
	Modo veloce	0 – 840 min <sup>-1</sup> (giri al minuto)
Numero di colpi al minuto (colpi al minuto)	Modo basso	0 – 2950 min <sup>-1</sup> (colpi al minuto)
	Modo medio	0 – 3600 min <sup>-1</sup> (colpi al minuto)
	Modo veloce	0 – 4400 min <sup>-1</sup> (colpi al minuto)
Peso (con il pacco batteria: EY9L84)	3,85 kg	
Lunghezza totale	368 mm	
Rumore, Vibrazioni	Vedere il foglio accluso	

### PACCO BATTERIA

N. modello	EY9L82	EY9L84
Accumulatore	Batteria Li-ion	
Batteria	tensione	CC 28,8 V
	Spec. dettagli	3,6 V × 16 celle

## CARICABATTERIA

N. modello	EY0L82	
Valori	Vedere la targhetta dei valori sul fondo del caricabatteria.	
Peso	0,93 kg	
Tempo di caricamento	EY9L82	EY9L84
	Utilizzabile: 60 min	Utilizzabile: 60 min
	Completa: 80 min	Completa: 90 min

IT

**NOTA:** Questa tabella può includere dei modelli non disponibili nella propria area.  
Fare riferimento al catalogo generale più recente.

## IX. ALLEGATO

### SUPPLEMENTO DI GARANZIA

- I guasti e i danni causati da un utilizzo prolungato nel tempo (es. lavoro di fabbrica sulla catena di montaggio) è fuori garanzia.

**Originele gebruiksaanwijzing: Engels**  
**Vertaling van de originele gebruiksaanwijzing:**  
**Andere talen**

### **WAARSCHUWING**

**Lees alle veiligheidswaarschuwingen en alle instructies. Als u de waarschuwingen en instructies niet opvolgt, kan dit resulteren in een elektrische schok, brand en/of ernstig letsel.**

**Bewaar alle waarschuwingen en instructies voor toekomstige naslag.**

## **I. TOEPASSING**

Deze klopboormachine is bestemd voor het boren in beton. Daarnaast is de boormachine uitgerust met de stand "Normaal boren" zonder de klopboorfunctie. Deze stand is geschikt voor het boren in metaal en hout.

## **II. EXTRA VEILIGHEIDSVORSCHRIFTEN**

### **Veiligheidswaarschuwingen voor de hamer**

- Draag oorbeschermers. Blootstelling aan lawaai kan gehoorverlies veroorzaken.
- Gebruik een hulphandgreep (steungreep) die bij het gereedschap is meegeleverd. De controle verliezen kan leiden tot lichamelijk letsel.





- Houd het elektrisch gereedschap vast aan de geïsoleerde grijpoppervlakken, wanneer u een handeling uitvoert waarbij het snijaccessoire in contact kan komen met verborgen bedrading of het eigen snoer.

Als een snijaccessoire in contact komt met een draad onder stroom, kunnen blootgestelde metalen onderdelen van het elektrisch gereedschap ook onder stroom komen en de operator een elektrische schok geven.

- 1) Gebruik tijdens de werkzaamheden veiligheidsuitrusting, zoals een veiligheidsbril en, waar nodig, een stofmasker, veiligheidsschoenen met antislipzool, een helm en oorbescherming.
- 2) Laat de startschakelaar onmiddellijk los als de bit vast komt te zitten. Op deze manier kunt u voorkomen dat de motor overbelast wordt en de motor of de accu wordt beschadigd.  
Draai een vastzittende bit in omgekeerde draairichting los.
- 3) Bedien de links/rechtsschakelaar NIET zolang de startschakelaar is ingedrukt. De accu zal snel leeglopen en er kan beschadiging van het gereedschap optreden.
- 4) De acculader wordt tijdens het opladen warm. Dit is normaal.  
Laad de accu echter NIET te lang op.
- 5) Overbelast het gereedschap niet door de startschakelaar (toerentalregeling) slechts zo ver in te drukken dat de motor tot stilstand komt.
- 6) Houd het gereedschap altijd goed vast en zwaai het niet in het rond om letsel tijdens gebruik te voorkomen.
- 7) Controleer of er geen verborgen gas- of waterleidingen of elektriciteitskabels aanwezig zijn op de locatie waar u werkt. Wanneer u in aanraking komt met verborgen leidingen of kabels, kan dit tot elektrische schokken of water- en gaslekages leiden.
- 8) Houd het object waaraan u werkt stevig vast.
- 9) Controleer op beschadigde onderdelen.
  - Controleer grondig op beschadiging van de beschermkap en andere onderdelen voordat u het gereedschap gebruikt.
  - Controleer of het gereedschap en alle functies naar behoren werken.
  - Controleer de afstelling van alle bewegende onderdelen en controleer alle vaste onderdelen om zeker te weten of ze goed vastzitten en vrij zijn van beschadiging. Controleer alle onderdelen van het gereedschap op abnormaal functioneren.
- 10) Wanneer u de beschermkap of andere onderdelen probeert te repareren, dient u de instructies in de gebruikershandleiding te volgen. Wanneer er geen instructies in de handleiding staan, dient u het gereedschap terug te brengen naar de winkel en het te laten repareren.

- 11) Als het gereedschap tijdens gebruik uitzonderlijk heet wordt, dient u het naar de winkel te brengen ter onderhoud en reparatie.
- 12) Houd om potentieel letsel te voorkomen uw gezicht en handen uit de buurt van de boorbitjes en eventueel schaaftel.
- 13) Draag geen handschoenen bij het bedienen van het gereedschap, want deze kunnen in de boor vast komen te zitten, wat tot letsel kan leiden.
- 14) Accuaansluitpunten, schroefschaaftel en gereedschapsaccessoires zoals boorbitjes zijn direct na gebruik uitzonderlijk heet. Raak ze niet aan, want dan loopt u de kans om brandwonden op te lopen.

NL

Symbol	Betekenis
V	Volt
— — —	Gelijkstroom
n <sub>0</sub>	Onbelast
... min <sup>-1</sup>	Omwentelingen of toeren per minuut
Ah	Elektrische capaciteit van de accu
	Lees voor gebruik de gebruiksaanwijzing.
	Alleen voor gebruik binnenshuis.
	Draaien met klopboren
	Alleen draaien

### ⚠ WAARSCHUWING:

- Gebruik enkel Panasonic accu's die bestemd zijn voor gebruik met dit oplaadbare gereedschap.
- Panasonic kan niet aansprakelijk worden gesteld voor schade of ongelukken veroorzaakt door het gebruik van een gerecyclede accu of een namaak-accu.
- Gooi de accu nooit in vuur of stel deze ook niet aan overmatige hitte bloot.
- Zorg dat de accupolen niet in contact komen met metalen voorwerpen.
- Berg de accu niet in dezelfde doos op waarin nagels of andere metalen voorwerpen zijn.
- Laad de accu niet op een plaats met hoge temperaturen op, zoals in de buurt van een vuur of in direct zonlicht. De accu kan oververhit worden, in brand vliegen of exploderen.

### ⚠ WAARSCHUWING:

- Bevestig altijd het accudeksel nadat u de accu van het gereedschap of de acculader hebt losgemaakt. Het is anders mogelijk dat de accupolen kortgesloten worden met mogelijk brand tot gevolg.
- Wanneer de accu versleten is, moet deze door een nieuwe worden vervangen. Als u een versleten of beschadigde accu blijft gebruiken, kan dit resulteren in hitteontwikkeling, ontbranding of barsten van de accu.
- Volg deze instructies wanneer u onze oplaadbare elektrische gereedschappen (gereedschap/accu/oplader) gebruikt om lekkage, oververhitting, rookvorming, brand en breuk te voorkomen.
  - Laat geen materiaalschaaftel of stof in de accu vallen.
  - Alvorens op te bergen verwijdert u alle materiaaldeeltjes en stof vanaf de accu, plaatst u de rode "afdekkap" over de aansluitpunten, en bewaart u hem uit de buurt van metalen voorwerpen (schroeven, spijkers, enz.) in de gereedschapsdoos. Schade veroorzaakt door losse voorwerpen in de doos valt niet onder de garantie.
- Ga niet als volgt om met oplaadbare gereedschappen. (Er bestaat een risico van rookvorming, brand en breuk)
  - Gebruik of achterlaten op plaatsen waar het gereedschap aan regen of vocht wordt blootgesteld
  - Gebruik terwijl het gereedschap is ondergedompeld in water

## III. MONTAGE

### Bevestigen of verwijderen van de bit

#### OPMERKING:

Bij het aanbrengen of verwijderen van een bit, haalt u de accu uit het gereedschap of plaatst u de schakelaar in de middelste stand (schakelaarvergrendeling).

#### 1. Bevestigen

#### OPMERKING:

Voorzorgsmaatregelen voor het bevestigen van de boor

- Wanneer u bijvoorbeeld een oude drillboor gebruikt, kunt u ze mogelijk niet bevestigen als het montagegedeelte vervormd is.
- Maak het montagegedeelte van de drillboor schoon en breng er wat vet op aan.

- (1) Steek een bit in het montagegat en draai de bit een klein stukje om de vergrendelingspositie te bepalen. [Fig.1]
- (2) Bij de vergrendelingspositie drukt u de bit zover mogelijk naar binnen. Controleer of de bit vastzit door eraan te trekken.

## 2. Verwijderen

- Druk de boorkop-afdekking in en trek aan de bit. [Fig.2]

## Bevestigen en verwijderen van de accu

### Bevestiging van het accu

Het aanbrengen van de accu moet om veiligheidsredenen in twee stappen worden uitgevoerd. Zorg dat de accu vóór gebruik goed op het gereedschap is bevestigd.

### 1. Bevestigen

- (1) Keer de hoofdeenheid ondersteboven.
- (2) De accu bevestigen: [Fig.3 ➔]  
Lijn de gemarkeerde punten met elkaar uit en bevestig de accu.  
Schuif de accu op het gereedschap totdat deze op de plaats vastklikt.
- (3) Plaats het accu erin tot de bevestigingshendel accu aan het haakgedeelte van het pack vastzit.  
[Fig.4 ➔]

### OPMERKING:

De waarschuwingslamp voor oververhitting (H) en de aanduiding batterijniveau [E] (J) knipperen wanneer de accu niet stevig is bevestigd.

## 2. Verwijderen

- (1) Keer de hoofdeenheid ondersteboven.
- (2) Het accu verwijderen: [Fig.5]  
Doe het volgende wanneer u de bevestigingshendel van de accu omlaag houdt. (1)  
Druk op de knop (2) en schuif het accu naar achteren.

## IV. BEDIENING

### ⚠ WAARSCHUWING!

- Adem de rook die uit het gereedschap of de accu komt niet in omdat deze schadelijk kan zijn.

### [Op het gereedschap]

### OPGELET

Zet de links/rechtsschakelaar in de middelste stand (schakelaarvergrendeling) indien u het gereedschap opbergt of meeneemt.

### OPMERKING:

Ga voorzichtig te werk om ervoor te zorgen dat er geen voorwerpen in aanraking komen met de startschakelaar van het gereedschap.

Als een voorwerp in aanraking komt met de startschakelaar van het gereedschap, zelfs als de voorwaarts/achterwaarts-hendel in de middenpositie staat (vergrendeld is), kan een kleine hoeveelheid elektrische stroom aanwezig blijven, wat kan leiden tot een bovenmatige ontlading van de accu en vervolgens een accustoring.

## Bediening van de startschakelaar en de links/rechtsschakelaar [Fig.6]

1. Druk de schakelaar voor rechtsomdraaien/ linksomdraaien in. Controleer de richting van de hendel voordat u deze gebruikt.
2. Druk de startschakelaar iets in om het gereedschap langzaam te laten beginnen met draaien.
3. De snelheid gaat omhoog door de startschakelaar in te drukken. Het gereedschap wordt direct uitgeschakeld wanneer u de startschakelaar loslaat.
4. Wanneer u klaar bent met een toepassing, vergrendelt u de schakelaar door de hendel in het midden te zetten.

### OPMERKING:

Wanneer de rem in werking treedt, is het mogelijk dat u een remgeluid hoort. Dit is normaal.









## OPGELET:

Wanneer u het apparaat gebruikt door de trekker over te halen kan er mogelijk een opstarttijd zijn voordat de draaiing begint. Dit is geen signaal dat op een defect wijst. \* Deze opstarttijd ontstaat wanneer de trekker voor de eerste keer wordt overgehaald na het installeren van een accupack of wanneer het apparaat minstens 1 minuut (of minstens 5 minuten wanneer het LED-lampje aan is) niet gebruikt is. De draaiing begint zonder opstarttijd tijdens het tweede en het daaropvolgende gebruik.

NL

## De schakelhendel hameren/boren (C) / Knop voor snelheidsinstelling (K)

1. Er zijn zes modi beschikbaar met de combinatie schakelhendel hameren/boren en knop voor snelheidsinstelling. Selecteer de geschikte modus voor de toepassing.
2. Wijzig de functie nadat de motor volledig tot stilstand is gekomen.

Positie van omschakelhendel	Aanduiding snelheidsinstelling	Aanbevolen toepassing
 (Rotatie met hameren)		Bij deze functie wordt er met harde slagen gehamerd wat geschikt is voor boren in beton. • Betonboor
		Deze functie is geschikt voor boren in beton met een boor met kleine diameter, of voor boren in een zacht basismateriaal. • Betonboor met kleine diameter
		Door de snelheid en blaaskracht te verminderen is het gereedschap geschikt voor boren met een dunne boor die kan breken, of voor boren op broos onedel metaal. • Betonboor met kleinere diameter
 (Alleen rotatie)		Deze functie is geschikt voor boren in metaal met hoge draaisnelheid. • Metaalboor • Metaalgatzaag • Roestvrijstalen boor
		
		

## Instelling 3 snelheidsmodi

Druk op de knop voor de snelheidsinstelling (K).

De modus wijzigt telkens als op de knop wordt gedrukt.

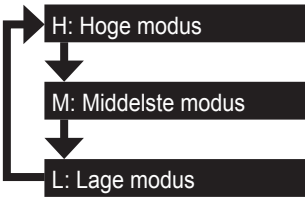

### Startschakelaar variabele snelheid

Trek de trekkerknop bij het begin van het boren eerst licht in zodat u precies het punt waar u wilt boren kunt bepalen.

### Steungreep [Fig.7]

Zet de steungreep op de machine en draai de steungreep stevig vast.

#### ⚠ OPGELET:

Draai de steungreep vóór gebruik altijd stevig vast (zie onderstaande afbeelding) om letsel te voorkomen.

### Dieptemeter [Fig.8]

Los de steungreep en stel de diepteaanslag in op de gewenste lengte.

Zet na afstelling de steungreep en de diepteaanslag stevig vast.

### Bedieningspaneel

#### (G) LED-lampje [Fig.9]

Trek altijd een keer aan de hoofdschakelaar voordat u het LED-lampje gebruikt.

Druk op  om het LED-lampje in en uit te schakelen.

Het lampje verbruikt erg weinig stroom en zal de prestatie van het gereedschap en de capaciteit van de accu bijna niet beïnvloeden.

#### ⚠ OPGELET:

- Het ingebouwde LED-lampje is slechts bedoeld om het werkgebied kortstondig te verlichten.
- Gebruik het lampje niet als vervanging voor een normale zaklantaarn, want het licht is niet sterk genoeg.

**OPGELET: KIJK NIET RECHTSTREEKS IN DE LICHTSTRAAL.**

Ander gebruik van de bedieningsorganen, andere afstellingen of procedures dan hier beschreven kunnen leiden tot blootstelling aan gevaarlijke straling.

### (I) Indicator accuniveau

Druk op de knop accuniveau.





Indicator accuniveau geeft accuniveau weer op drie niveaus terwijl u op de knop drukt.

#### OPMERKING:

De indicator geeft het accuniveau niet aan wanneer op de knop wordt gedrukt in de volgende gevallen:

- Het gereedschap is uitgeschakeld.
- Net na bevestiging van de accu
- Het hoofdapparaat of de knop accuniveau wordt ca. vijf minuten niet bediend.  
Druk opnieuw op de knop accuniveau nadat u de startschakelaar hebt ingedrukt.
- Als de accutemperatuur hoog is, stopt u het gebruik en wacht u totdat de accutemperatuur laag is.

NL

Indicator		Accustatus
	3 lampjes branden	Volledig opgeladen of hoog ladingniveau
	2 lampjes branden	Ca. 60% resterend
	Eén lampje brandt	Laag ladingniveau - Moet spoedig worden opgeladen
	3 lampjes flikkeren	Leeg - Onmiddellijk opladen vereist

De accuniveaufunctie is slechts een richtlijn en de indicatie kan veranderen als gevolg van de toestand van de accu of de omgevingstemperatuur.

Buitensporige (volledige) ontlading van een Li-ion accu heeft een zeer nadelige invloed op de levensduur van de accu. Het gereedschap is uitgerust met een accu-beveiligingsfunctie om buitensporige ontlading van de accu te voorkomen.

## Waarschuwingsfuncties

### (1) Waarschuwing voor oververhitting

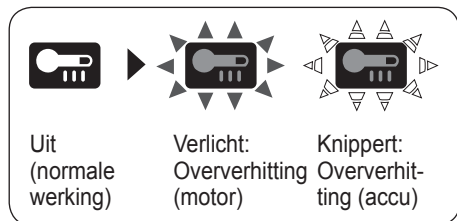

De werking van het gereedschap is gestopt omdat de motor of de accu te heet is geworden.

Let bij het gebruik van het gereedschapop deze wijze op het volgende om de motor en de accu te beschermen.

- Als de motor of de accu oververhit raakt, wordt de beveiligingsfunctie geactiveerd en zal de motor of de accu stoppen met werken. Het oververhittingwaarschuwinglampje op het bedieningspaneel brandt of knippert wanneer deze beveiligingsfunctie is geactiveerd.
- Wanneer de oververhitting-beveiligingsfunctie is geactiveerd, moet u het gereedschap goed laten afkoelen (minstens 30 minuten). Het gereedschap kan weer gebruikt worden wanneer het oververhitting-waarschuwinglampje uitgaat.
- Zorg ervoor dat u het gereedschap niet zodanig gebruikt dat de oververhitting-beveiligingsfunctie veelvuldig in werking treedt.
- Als het gereedschap continu wordt gebruikt onder omstandigheden met hoge belasting of bij hoge omgevingstemperaturen (zoals in de zomer), bestaat de kans dat de oververhitting-beveiligingsfunctie veelvuldig in werking treedt.
- Als het gereedschap wordt gebruikt bij lage omgevingstemperaturen (zoals in de winter) of als deze tijdens gebruik veelvuldig wordt stopgezet, bestaat de kans dat de oververhitting-beveiligingsfunctie niet in werking treedt.

### (2) Waarschuwing voor spanningsverlaging



3 lampjes flikkeren

Als er plotseling te veel vermogen wordt geleverd van het apparaat kan de motor vergrendelen, de beveiligingssensor tegen overontlading is mogelijk ingeschakeld en het 'accu bijna leeg'-waarschuwinglampje kan flikkeren. Het lampje zal ophouden met flikkeren wanneer u de oorzaak van de motorvergrendeling oplost en het apparaat opnieuw start.

### (3) Waarschuwing voor overbelasting



Als er plotseling te veel vermogen wordt geleverd van het apparaat, kan de motor vergrendelen, wordt de beveiligingssensor tegen te hoge stroomsterkte mogelijk ingeschakeld en kan het waarschuwinglampje voor spanningsverlaging gaan branden en flikkeren. (Het onderste gedeelte gaat branden en het middelste en bovenste gedeelte gaan flikkeren.) Het lampje zal uitgaan en ophouden met flikkeren wanneer u de oorzaak van de motorvergrendeling oplost en het apparaat opnieuw start.

## [Accu]

### Voor een juist gebruik van de accu [Fig.9]

- De levensduur van de oplaadbare accu is niet onbeperkt.
- Gebruik het accu niet ondergedompeld in conductoren zoals water.
- Voor een optimale levensduur van de Li-ion accu moet u de accu na gebruik opbergen zonder dat u deze oplaadt.
- Zorg er bij gebruik van de accu voor dat de werkplaats goed geventileerd is.

### Voor een veilig gebruik

- Het aanbrengen van de accu moet om veiligheidsredenen in twee stappen worden uitgevoerd. Zorg dat de accu vóór gebruik goed op het gereedschap is bevestigd.



- Als de accu niet goed is bevestigd wanneer de schakelaar wordt aangezet, gaan het oververhitting waarschuwinglampje en het laag accuniveau waarschuwinglampje knipperen om aan te geven dat veilig gebruik niet mogelijk is en zal de hoofdeenheid niet normaal draaien. Plaats de accu in de hoofdeenheid van het gereedschap totdat het rode of gele label verdwijnt.
- Gebruik uitsluitend oplaadbare accu's voor accugereedschappen van Panasonic. Gebruik geen gemodificeerde accu's (inclusief accu's die gedemonteerd zijn en waarvan onderdelen zijn vervangen).
- Gebruik geen accu's die al slechter werken. Er bestaat dan een kans op hitteontwikkeling, ontsteking en ontploffing.
- Als een accu vloeistof lekt, gebruik de accu dan niet meer, houd de accu uit de buurt van open vuur, en ga er onmiddellijk mee terug naar de winkel.
- Bevestig de accu door de accu door te schuiven totdat de gele en rode labels niet meer zichtbaar zijn. Controleer vervolgens of de accu er niet uit valt.
  - Als u dit niet doet, kan dat leiden tot brandwonden.
- Het gebruikstemperatuurbereik van Li-ion-accu's bedraagt 0 tot 40 °C.
  - Gebruik van accu's die afkoelen tot onder het vriespunt, zoals in koude noordelijke gebieden, kan resulteren in afwijkende werking van de machine. Leg in dergelijke omstandigheden de accu minimaal één uur lang op een plek waar het minimaal 10 °C is voordat u de accu gaat gebruiken; en gebruik de machine uitsluitend wanneer de accu is opgewarmd.

### Li-ion accu

Bij dit product zijn batterijen geleverd. Wanneer deze leeg zijn, moet u ze niet weggooien maar inleveren als KCA.



## [Acculader]

### Opladen

#### ⚠ OPGELET:

- 1) Als de temperatuur van de accu lager wordt dan ongeveer -10°C (14°F), zal het opladen automatisch stoppen om een verslechtering van de toestand van de accu te voorkomen.
- 2) De optimale omgevingstemperatuur is tussen 0°C (32°F) en 40°C (104°F). Als de accu wordt gebruikt terwijl de temperatuur van de accu lager is dan 0°C (32°F), kan het voorkomen dat het elektrisch gereedschap niet goed functioneert.
- 3) Gebruik de lader bij een temperatuur tussen de 0°C en de 40°C en laad de accu op bij een temperatuur die vergelijkbaar is met de temperatuur van de accu zelf. (Er mag niet meer dan 15°C verschil zijn tussen de temperatuur van de accu en de temperatuur van de oplaadlocatie.)
- 4) Laat een koude accu (kouder dan 0°C (32°F)), voordat deze wordt opgeladen in een warme omgeving, eerst minimal een uur in deze ruimte liggen om op temperatuur te komen.
- 5) Laat de lader afkoelen wanneer u meer dan twee accu's na elkaar oplaadt.
- 6) Steek uw vingers niet in de contactopening wanneer u de lader vastpakt.
- 7) Maak de acculader los wanneer deze niet wordt gebruikt.
- 8) Berg de oplader op bij een temperatuur van tussen de 0 en 40 °C. Laad de accu op bij een temperatuur die dicht bij de opbergtemperatuur ligt.
  - Als de accu wordt opgeladen bij een temperatuur onder de 0 °C, resulteert een volledige oplaadbeurt maar in ongeveer 50% van een normale oplaadbeurt. Begin met opladen na 1 uur of meer en bij de voorgeschreven temperatuur.
- 9) Laad niet op in een slecht geventileerde ruimte.
- 10) Dek de accu of oplader niet af met een doek of iets dergelijks terwijl deze wordt opgeladen.

#### OPMERKING:

De accu is niet volledig opgeladen wanneer u deze koopt. Laad de accu daarom voor gebruik op.

## Hoe opladen

1. Steek de lader in een stopcontact.

### OPMERKING:

Wanneer de stekker in het stopcontact wordt gestoken, kunnen er vonken ontstaan, maar dit is niet gevaarlijk.

2. Plaats de accu stevig in de lader.
  - (1) Zet de uitlijntekens tegenover elkaar en plaats de accu in de acculader.

### OPMERKING:

Op niet alle accu's wordt het uitlijnings-teken (Q) weergegeven (op pagina 2).

- (2) Schuif de accu in de richting van de pijl naar voren. [Fig.10 →]
3. De laadindicator licht op tijdens het laden.















Wanneer de accu is geladen, wordt automatisch een interne elektronische schakeling geactiveerd die voorkomt dat de accu wordt overladen.

- Wanneer de accu heet is, zal deze niet worden opgeladen (bijvoorbeeld direct na intensief gebruik).

De oranje standby-indicator knippert tot de accu is afgekoeld.  
Vanaf dat moment wordt de accu automatisch opnieuw geladen.

4. De laadindicator (groen) knippert langzaam wanneer de accu ongeveer 80% is opgeladen.
5. Wanneer het opladen is voltooid, zal de groene laadindicator uitgaan.
6. Als de temperatuur van de accu minder dan 0°C is, zal het volledig opladen van de accu langer duren dan de standaard oplaadtijd. Zelfs nadat de accu volledig is opgeladen, zal deze in dit geval slechts ongeveer 50% van het accuvermogen hebben in vergelijking met een accu die bij normale bedrijfstemperatuur volledig is opgeladen.
7. Als de laadindicator (groen) niet uitgaat, moet u contact opnemen met een officiële dealer.
8. Als een volledig opgeladen accu opnieuw in de acculader wordt geplaatst, zal het oplaadlampje oplichten. Na enkele minuten zal de groene laadindicator uitgaan.
9. Verwijder de accu terwijl u de accu-ontgrendeltoets omhoog houdt. [Fig.10 ⇨]

## LAMPINDICATIES

		Opladen voltooid. (Volledig opgeladen.)
		De accu is ongeveer 80% opgeladen.
		Aan het opladen.
		Lader is aangesloten op een stopcontact. Klaar om op te laden.
		Laadstatusindicator De aanduiding is Links: groen en Rechts: oranje.
		De accu is koud. De accu wordt langzaam opgeladen om de belasting van de accu te verminderen.
		De accu is warm. Het opladen zal beginnen wanneer de temperatuur van de accu is gedaald. Als de temperatuur van de accu minder dan -10°C is, zal de laadindicator (oranje) ook gaan knipperen. Het opladen begint wanneer de statustemperatuur van de accu hoger wordt.
		Opladen is niet mogelijk. Stof op de accu of accu defect.

 Uit

 Verlicht

 Knippert

## Recyclen van de accu

### ATTENTIE:

Om het milieu te beschermen en nogmaals bruikbare materialen te recyclen, dient u de accu naar een hiervoor bestemd inzamelpunt te brengen.

## Informatie voor gebruikers betreffende het verzamelen en verwijderen van oude uitrustingen en lege batterijen



Deze symbolen op de producten, verpakkingen, en/of begeleidende documenten betekenen dat gebruikte elektrische en elektronische producten en batterijen niet met het algemene huishoudelijke afval gemengd mogen worden.

Voor een correcte behandeling, recuperatie en recyclage van oude producten en lege batterijen moeten zij naar de bevoegde verzamelpunten gebracht worden in overeenstemming met uw nationale wetgeving en de Richtlijnen 2012/19/EC en 2006/66/EC.

Door deze producten en batterijen correct te verwijderen draagt u uw steentje bij tot het beschermen van waardevolle middelen en tot de preventie van potentiële negatieve effecten op de gezondheid van de mens en op het milieu die anders door een onvakkundige afvalverwerking zouden kunnen ontstaan.



Voor meer informatie over het verzamelen en recyclen van oude producten en batterijen, gelieve contact op te nemen met uw plaatselijke gemeente, uw afvalverwijderingsdiensten of de winkel waar u de goederen gekocht hebt.

Voor een niet-correcte verwijdering van dit afval kunnen boetes opgelegd worden in overeenstemming met de nationale wetgeving.

### [Voor zakengebruikers in de Europese Unie]

Indien u elektrische en elektronische uitrusting wilt verwijderen, neem dan contact op met uw dealer voor meer informatie.

### [Informatie over de verwijdering in andere landen buiten de Europese Unie]

Deze symbolen zijn enkel geldig in de Europese Unie. Indien u wenst deze producten te verwijderen, neem dan contact op met uw plaatselijke autoriteiten of dealer, en vraag informatie over de correcte wijze om deze producten te verwijderen.

## Beitelhulpstuk (EY9HX402E) (wordt afhankelijk van de bestemming meegeleverd).

### ⚠ OPGELET:

- Het beitelhulpstuk is bestemd voor gebruik met klopboormachine EY7880/EY7881. Bij gebruik op een ander gereedschap kan letsel worden veroorzaakt.
- Verwijder de accu uit het gereedschap of zet de schakelaar in de vergrendelde Uit-stand (Off) voordat u het beitelhulpstuk aanbrengt of verwijdert. Met dit soort veiligheidsmaatregelen voorkomt u dat het gereedschap per ongeluk wordt ingeschakeld.
- Breng vóór gebruik wat vet aan op de schacht van het beitelhulpstuk.

- Het beitelhulpstuk kan heel heet worden en brandwonden veroorzaken. Gebruik het beitelhulpstuk niet langer dan 30 minuten aaneengesloten.
- Om letsel te voorkomen gebruikt u de steungreep op de klopboormachine.
- Vervang het beitelhulpstuk onmiddellijk als de rubberen stofkap kapot is om te voorkomen dat er stof in het hulpstuk terechtkomt.

### Gebruik:

- Gebruik met een beitelbit met SDS-plus-schacht in de stand Klopbooren voor licht beitelwerk (verwijderen van tegeltjes, afschrappen van pakkingsmateriaal, enz.).

1. Om het beitelhulpstuk aan te brengen, verwijdert u de steungreep van de klop-boormachine. Breng het beitelhulpstuk op het gereedschap aan. Zorg dat er geen speling tussen het hulpstuk en het gereedschap bestaat. Bevestig het hulpstuk stevig op het gereedschap met behulp van de vleugelschroef.
2. Bevestig de steungreep op het beitelhulpstuk.
3. Aanbrengen/verwijderen van beitelbit  
Lees de handleiding van de klopboor.
4. Afstellen van de snijbladhoek van de beitelbit  
Draai het beitelhulpstuk om de hoek van het snijblad van de beitelbit af stellen.

### Stofzak (EY9X004E) (Verkrijgbaar als optioneel hulpstuk)

- Bits met een diameter van meer dan 20 mm kunnen niet door de stofverzamelmanchet naar binnen worden gestoken.
- Gebruik het gereedschap niet voor het boren in andere materialen dan beton, specie en andere keramische materialen. Als de machine voor het boren van metaal wordt gebruikt, kan de stofzak door de hitte van het loskomende metaal worden beschadigd.

1. Plaats een bit.
2. Druk het bit door A en bevestig de stofzak bij B op de daarvoor bestemde plaats bij de steungreep. [Fig.11]

### Bediening [Fig.12]

Houd de stofzak tijdens het gebruik van de machine zo dicht mogelijk bij de wand.

### Legen [Fig.13]

Houd het onderstuk van de stofzak vast om dit te legen.

Voor het afnemen a.u.b. eerst zorgen dat alle stof in de stofopvangkap grondig verwijderd is.

### Opslag [Fig.14]

Bewaar de stofzak niet in samengedrukte toestand. Als de stofzak in samengedrukte toestand wordt bewaard, is het mogelijk dat deze niet meer de oorspronkelijke vorm kan aannemen.

## V. ONDERHOUD

- Maak het gereedschap met een droge, zachte doek schoon.  
Gebruik nooit een vochtige doek, witte spiritus, benzine of andere ontvlambare middelen om het gereedschap schoon te maken.
- In het geval er water binnen in het gereedschap of de accu is terechtgekomen, zo spoedig mogelijk het water laten uitlekken en laten drogen. Verwijder nauwkeurig alle stof of ijzervijlsel dat zich binnen in het gereedschap heeft verzameld. Neem contact op met uw dichtstbijzijnde erkende service-centrum als u bij het gebruik van het gereedschap problemen ondervindt.

## VI. OPTIONELE ACCESSOIRES

### ⚠ LET OP:

Om letsel te voorkomen, mag u de accessoires en hulpstukken uitsluitend gebruiken voor de doeleinden waarvoor deze zijn ontworpen.

### OPMERKING:

Neem contact op met uw plaatselijke servicecentrum voor nadere bijzonderheden betreffende de accessoires.

### Beitelhulpstuk

- EY9HX402E

### Stofzak

- EY9X004E

### Stofopvangsysteem

- EY9X400E  
Raadpleeg de gebruikershandleiding 'EY9X400'.

## VII. GEBRUIKSADVIES

1. Als het bit niet met voldoende kracht omlaag wordt gedrukt, is het mogelijk dat de hamer niet slaat bij gebruik van de hamerfunctie.  
Dit is om te voorkomen dat de hamer werkt terwijl er geen belasting is. Druk in dit geval het bit met meer kracht omlaag zodat de hamer ingeschakeld wordt en begint te slaan.  
Zorg dat u tijdens het werk altijd met voldoende kracht drukt.
2. In de winter of in andere situaties waar de temperatuur van het gereedschap laag is (minder dan 5°C), is het mogelijk dat de slagkracht van de hamer in het begin zwakker is dan normaal.  
Dit komt omdat het smeervet bij lage temperaturen stijver is, waardoor de wrijving wordt verhoogd.  
Als dit gebeurt, dient u de hamerfunctie gedurende ongeveer 30 seconden zonder belasting te gebruiken en dit 3 maal te herhalen. Hierdoor zal de slagkracht hersteld worden.

## VIII. TECHNISCHE GEGEVENS

### OPMERKING: Gewichtindicatie

Groter dan of gelijk aan 1kg: aangegeven door 0,05kg.

Minder dan 1kg: aangegeven door 0,01kg.

### GEREEDSCHAP

Maximale boordiameter	Beton	∅28 mm
	Staal	∅50 mm (Metaalgatzaag)
	Hout	∅33 mm
Motorvoltage	28,8 V gelijkstroom	
Onbelast toerental (tpm)	Lage modus	0 – 560 min <sup>-1</sup> (tpm)
	Middelste modus	0 – 680 min <sup>-1</sup> (tpm)
	Hoge modus	0 – 840 min <sup>-1</sup> (tpm)
Aantal kloppen per minuut (kpm)	Lage modus	0 – 2950 min <sup>-1</sup> (kpm)
	Middelste modus	0 – 3600 min <sup>-1</sup> (kpm)
	Hoge modus	0 – 4400 min <sup>-1</sup> (kpm)
Gewicht (met accuset: EY9L84)	3,85 kg	
Totale lengte	368 mm	
Geluid, Trillingen	Zie het ingesloten sheet	

### ACCU

Modelnr.	EY9L82	EY9L84	
Soort accu	Li-ion accu		
Accu	Spanning	28,8 V gelijkstroom	
	Detailspecificaties	3,6 V × 16 cellen	3,6 V × 8 cellen

## ACCULADER

Modelnr.	EY0L82	
Toelaatbaar vermogen	Zie het specificatieplaatje op de onderkant van de acculader.	
Gewicht	0,93 kg	
Laadtijd	EY9L82	EY9L84
	Bruikbaar: 60 min	Bruikbaar: 60 min
	Vol: 80 min	Vol: 90 min

**OPMERKING:** In deze tabel zijn mogelijk modellen opgenomen die niet in de handel verkrijgbaar zijn. Zie de meest recente algemene catalogus.

NL

## IX. AANHANGSEL

### GARANTIE-SUPPLEMENT

- De defecten en beschadigingen die veroorzaakt worden door langdurig continu gebruik (bijv. werkzaamheden in een fabriek aan de lopende band enz.), vallen niet onder de garantie.

**⚠ ADVERTENCIA**

**Lea todas las advertencias e todas las instrucciones de seguridad. No cumplir con las advertencias e instrucciones puede resultar en choques eléctricos, incendios y/o lesiones serias.**

**Guarde todas las advertencias e instrucciones para referencia futura.**

## I. USO PREVISTO

Esta herramienta es un martillo rotatorio para perforar en hormigón. Además, la herramienta incorpora un "modo de sólo rotación" sin martilleo. Este modo es apropiado para la perforación de metales y de madera.

## II. REGLAS DE SEGURIDAD ADICIONALES





**⚠ Reglas de seguridad del martillo**

- Utilice protectores para el oído. La exposición al ruido puede ocasionar pérdida auditiva.
- Utilice el mango auxiliar (mango de soporte) entregado con la herramienta. Una pérdida de control puede provocarle heridas.
- Las herramientas eléctricas deben sujetarse por las superficies de empuñadura aisladas cuando se realice una operación en la que la herramienta de corte pueda entrar en contacto con cableado oculto o con su propio cable.  
El contacto de la herramienta de corte con un cable portador de corriente provocará la transmisión de la corriente a las partes metálicas expuestas de la herramienta y el operador podría sufrir una descarga eléctrica.

- 2) Si la broca se atasca, desconecte inmediatamente el disparador para evitar una sobrecarga que pudiera dañar la batería o el motor.  
Utilice la marcha atrás para aflojar las brocas atascadas.
- 3) NO utilice la palanca de avance/marcha atrás cuando esté activado el interruptor principal.  
La batería se descargará rápidamente y la unidad principal puede sufrir daños.
- 4) Puede que el cargador se caliente ligeramente durante la operación de carga, pero esto es normal.  
NO cargue la batería durante largos periodos de tiempo.
- 5) No fuerce la herramienta manteniendo parcialmente presionado el disparador de control de velocidad (modo de control de velocidad) para parar el motor.
- 6) Para prevenir lesiones durante el uso, sujete la herramienta con firmeza en todo momento, y no la agite alrededor.
- 7) Asegúrese de que no haya tuberías ocultas de gas o agua ni cables eléctricos en el área en la que va a trabajar. Si entra en contacto con tuberías ocultas o cables, podría recibir descargas eléctricas o causar fugas de agua o gas.
- 8) Asegúrese de agarrar con firmeza el objeto sobre el que está trabajando.
- 9) Compruebe si hay piezas dañadas.
  - Antes de poner a funcionar el aparato, compruebe detenidamente si la cubierta protectora u otras piezas presentan daños.
  - Compruebe y asegúrese de que la herramienta y todas sus funciones están operando como es debido.
  - Compruebe el ajuste de todas las piezas móviles, y compruebe todas las piezas fijas para asegurarse de que están bien ajustadas y no presentan daños.
  - Compruebe todas las piezas de la herramienta en busca de un funcionamiento anormal.
- 10) A la hora de reparar la cubierta protectora u otras piezas, siga las instrucciones del manual de usuario. En los casos en los que el manual no contenga las instrucciones correspondientes, lleve la herramienta a la tienda para que se la reparen.

- 11) Si la herramienta se calienta demasiado durante su uso, llévela al servicio de reparaciones.
- 12) Para evitar posibles lesiones, mantenga la cara y las manos alejadas de la broca y de las virutas.
- 13) No use guantes al operar la herramienta, porque podrían engancharse en el taladro y causar lesiones.
- 14) Los terminales de la batería, las virutas de los tornillos, y los accesorios de la herramienta, tales como las brocas, estarán muy calientes justo después de su operación. No los toque, porque corre el riesgo de quemarse.

ES

Símbolo	Significado
V	Voltios
— — —	Corriente continua
$n_0$	Velocidad sin carga
... min <sup>-1</sup>	Revoluciones o reciprocaciones por minuto
Ah	Capacidad eléctrica del bloque de batería
	Lea el manual de instrucciones antes de utilizar.
	Sólo para uso en interiores.
	Rotación con martilleo
	Rotación solamente

#### **⚠ ADVERTENCIA:**

- Solamente use paquetes de baterías Panasonic que están diseñados para uso con esta herramienta recargable.
- Panasonic no se responsabiliza de los daños o accidentes causados por el uso de una batería reciclada o falsificada.
- No elimine el paquete de baterías en el fuego, ni lo exponga al calor excesivo.
- No permita que los objetos metálicos toquen los terminales del paquete de baterías.
- No transporte ni almacene el paquete de baterías en el mismo contenedor que clavos u otros objetos metálicos similares.

#### **⚠ ADVERTENCIA:**

- No cargue el paquete de baterías en un lugar a alta temperatura, como por ejemplo cerca de una fuente de fuego o bajo la luz solar directa. De otra manera, la batería podría sobrecalentarse, encenderse o explotar.
- Después de extraer el paquete de baterías de la herramienta o el cargador, siempre reinstale la cubierta del paquete. De otra manera, los contactos de la batería podrían ser cortados, causando el riesgo de fuego.
- Cuando el paquete de pilas se deteriora, reemplácelo con uno nuevo. El uso continuo de un paquete de pilas dañado puede ser causa de la generación de calor, ignición o rotura de batería.
- Para prevenir fugas, recalentamientos, humos, incendios, y reventones, siga estas instrucciones a la hora de manejar sus herramientas eléctricas recargables (cuerpo de la herramienta/batería/cargador).
  - No deje que el polvo o los desechos de los materiales caigan sobre la batería.
  - Antes de guardar la herramienta, quite el polvo y cualquier resto de material de la batería, acople "la tapa del terminal" de plástico rojo, y luego deposite el aparato en la caja de herramientas de manera que quede separado de objetos metálicos (tornillos, clavos, etc.). La garantía no cubre los daños causados por objetos sueltos en el interior de la caja.
- No maneje las herramientas eléctricas recargables de la siguiente manera. (Existe el riesgo de que se produzcan humos, incendios y reventones)
  - Usar o dejar en lugares expuestos a la lluvia o la humedad
  - Usar dentro del agua

## III. MONTAJE

### Colocación o extracción de la broca

#### NOTA:

Al poner o extraer una broca o cubo, desconecte la batería de la unidad principal o coloque el interruptor en la posición central (bloqueo de interruptor).



## 1. Colocación

### NOTA:

Precauciones para el acoplamiento del taladro

- Al utilizar un taladro viejo, el acoplamiento puede resultar imposible si su sección de montaje está deformada.
  - Limpie la sección de montaje del taladro y aplique grasa.
- (1) Inserte una broca en el orificio de montaje y gírela un poco para encontrar la posición de acoplamiento. [Fig.1]
  - (2) En la posición de acoplamiento, empuje la broca todo lo que se pueda. Asegúrese de que la broca haya quedado fijada tirando de la misma.

## 2. Desmontaje

- Presione la cubierta del portabrocas y tire de la broca. [Fig.2]

## Colocación y extracción de la batería

### Fijación de la batería

La batería está diseñada para instalarse siguiendo dos pasos por motivos de seguridad.

Compruebe que la batería está instalada correctamente en el cuerpo principal antes de utilizar la herramienta.

## 1. Colocación

- (1) Dé la vuelta a la unidad principal.
- (2) Para acoplar la batería: [Fig.3 ➡] Alinee las marcas de alineación resaltadas y acople el paquete de baterías. Deslice la batería hasta que se bloquee en su posición.
- (3) Inserte la batería hasta que la palanca de fijación de la batería quede enganchada. [Fig.4 ➡]

### NOTA:

La luz de advertencia de sobrecalentamiento (H) y la luz de advertencia de batería baja [E] (J) parpadearán si la batería no ha quedado bien introducida.

## 2. Desmontaje

- (1) Dé la vuelta a la unidad principal.

- (2) Para extraer la batería: [Fig.5] Mientras mantiene pulsada la palanca de fijación de la batería, haga lo siguiente: (1) Presione el botón (2) y deslice la batería hacia adelante.

## IV. FUNCIONAMIENTO

### ⚠ ¡ADVERTENCIA!

- No respire el humo emitido por la unidad principal o el paquete de batería, ya que podría ser nocivo.

### [Unidad principal]

#### PRECAUCIÓN

Cuando guarde o transporte la herramienta, coloque la palanca de avance/marcha atrás en la posición central (bloqueo del interruptor).

#### NOTA:

Tenga cuidado de que ningún objeto entre en contacto con el disparador de la herramienta. Si algún objeto entra en contacto con el disparador de la herramienta, incluso mientras la palanca de avance/inversión esté en la posición central (bloqueo), puede que una pequeña cantidad de corriente eléctrica siga fluyendo, lo que puede causar una descarga excesiva de la batería y el subsiguiente fallo de la batería.

## Funcionamiento del interruptor y de la palanca de avance/marcha atrás [Fig.6]

1. Empuje la palanca para que se produzca una rotación de avance o inversión. Compruebe la dirección de la palanca antes del uso.
2. Apriete ligeramente el gatillo del disparador para iniciar la herramienta con lentitud.
3. La velocidad aumenta al presionar el disparador. La herramienta se detiene inmediatamente al soltar el disparador.
4. Cuando haya acabado con la tarea, bloquee el disparador colocando la palanca en la posición central.

#### NOTA:

Cuando el freno funciona, puede escucharse un sonido de frenado. Esto es normal.











## PRECAUCIÓN:

Cuando se opera la herramienta tirando del disparador, puede que genere un intervalo momentáneamente antes de iniciarse la rotación. Esto no es señal de un malfuncionamiento.

\* Este intervalo ocurre cuando se inicia el sistema de circuitos de la herramienta cuando se tira del disparador por primera vez después de instalar un paquete de batería o después de que la herramienta no ha sido usada por al menos 1 minuto (o al menos 5 minutos desde que el LED está encendido). La rotación se iniciará sin ningún intervalo durante segundas y subsiguientes operaciones.

## ES Palanca de conmutación de martillo/taladro (C) / Botón de ajuste de velocidad (K)

1. Dispondrá de seis modos con la combinación de la palanca de conmutación del martillo/taladro y el botón de ajuste de velocidad.  
Seleccione el modo adecuado para la aplicación.
2. Efectúe el cambio del modo después de haberse parado por completo la rotación del motor.

Posición de la palanca de conmutación	Indicador de ajuste de velocidad	Aplicación recomendada	
  (Rotación con martilleo)		Este modo martillea con fuerza y es adecuado para perforación de hormigón. <ul style="list-style-type: none"><li>• Perforación de hormigón</li></ul>	
		Este modo es adecuado para la perforación de hormigón con una broca de diámetro menor o para taladrado de materiales de base blanda. <ul style="list-style-type: none"><li>• Perforación de hormigón</li><li>• de pequeño diámetro</li></ul>	
		Reducir velocidad y potencia de soplado, es adecuado para perforar con un taladro propenso a rotura y para la perforación de metales quebradizos. <ul style="list-style-type: none"><li>• Taladro de diámetro menor para hormigón</li></ul>	
  (Sólo rotación)		Este modo es adecuado para perforación de metal con rotación de alta velocidad. <ul style="list-style-type: none"><li>• Perforación de metal</li><li>• Serrado para orificios de metal</li><li>• Taladro de acero inoxidable</li></ul>	
			
			

## Selección de 3 modos de velocidad

Pulse el botón de ajuste de velocidad (K). El modo cambia cada vez que se pulsa el botón.

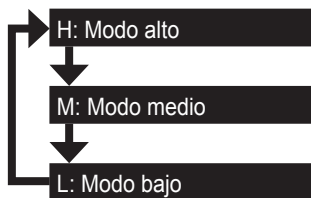

## Disparador del control de velocidad variable

Para determinar el centro de un orificio, tire ligeramente del gatillo para que empiece la rotación lenta del taladro.

## Mango de soporte [Fig.7]

Posicione el mango de soporte en la posición que más le acomode y ajústela firmemente de manera segura.

### ⚠ PRECAUCIÓN:

Asegúrese de apretar el mango firmemente antes de utilizar la herramienta, tal como se muestra en la ilustración siguiente, para así evitar cualquier lesión.

## Calibre de profundidad [Fig.8]

Afloje el mango de soporte y ajuste el calibre de profundidad en la posición que le resulte más fácil de usar. Después del ajuste, apriete el mango de soporte y fije el calibre de profundidad.

## Panel de control

### (G) Luz LED [Fig.9]

Antes de usar la luz de LED, siempre tire del interruptor una vez.

Presione , la luz LED del botón.

La luz se enciende con muy poca corriente y no afecta adversamente el funcionamiento del destornillador durante el uso o la capacidad de la batería.

### ⚠ PRECAUCIÓN:

- La luz LED integrada se ha diseñado para iluminar la pequeña área de trabajo temporalmente.
- No lo utilice en lugar de una linterna normal ya que no tiene suficiente brillo.

**PRECAUCIÓN:** NO MIRE FIJAMENTE EL HAZ DE LUZ.

El uso de controles o ajustes o la realización de otros procedimientos que no sean los especificados puede producir una exposición a radiación peligrosa.





### (I) Indicador de nivel de la batería

Presione el botón de nivel de la batería.

El indicador de nivel de la batería muestra la carga de la batería en tres niveles mientras se presiona el botón.

#### NOTA:

- En los siguientes casos, el indicador no mostrará el nivel de la batería al pulsar el botón.
  - La herramienta está apagada.
  - Justo después de acoplar la batería
  - La unidad principal o el botón de nivel de la batería no se ha activado durante unos cinco minutos.
- Presione de nuevo el botón de nivel de la batería después de presionar el disparador de la herramienta.
- Si la temperatura de la batería es elevada, detenga el funcionamiento y espere a que baje.

Indicador		Estado de la batería
	3 luces iluminadas	Completamente cargada o nivel de carga elevado
	2 luces iluminadas	Aprox. queda un 60% de carga
	Una luz iluminada	Nivel bajo - Pronto hará falta cargarla
	3 luces parpadeando	Vacía - Hay que cargarla inmediatamente

Esta función indicadora del nivel de la batería es sólo orientativa, y la indicación puede variar debido al estado de la batería o a la temperatura ambiente.

Una descarga excesiva (completa) de las baterías de Li-ión acorta dramáticamente su vida de servicio. El destornillador contiene una función de protección de batería diseñada para evitar una descarga excesiva de la batería.

## Funciones de advertencia

### (1) Advertencia de recalentamiento

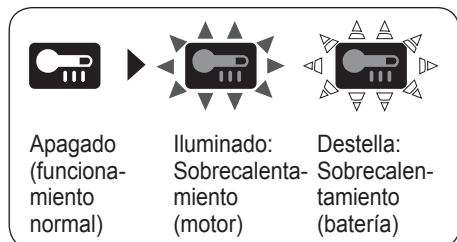

Indica que se detuvo el funcionamiento por un sobrecalentamiento de la batería o el motor.

Para proteger el motor o la batería, asegúrese de observar lo siguiente cuando efectúe esta operación.

- Si el motor o la batería se calienta, se activará la función de protección y el motor o la batería dejará de funcionar. La lámpara de advertencia de sobrecalentamiento en el panel de control se ilumina o destella cuando esta característica está activada.
- Si se activa la función de protección de sobrecalentamiento, espere hasta que la herramienta se haya enfriado completamente (por lo menos 30 minutos). La herramienta está lista para usar cuando se apaga la luz de advertencia de sobrecalentamiento.
- Evite utilizar la herramienta de tal forma que la función de protección de sobrecalentamiento se active repetidamente.
- Si la herramienta funciona continuamente bajo condiciones de carga pesada o si se usa en condiciones de alta temperatura (tal como durante el verano), la protección contra sobrecalentamiento puede activarse frecuentemente.

- Si la herramienta se usa en condiciones de temperatura fría (tal como durante el invierno) o si se detiene con frecuencia durante el uso, la protección contra sobrecalentamiento quizás no se active.

### (2) Advertencia de reducción de voltaje



3 luces parpadeando

Si la herramienta está sujeta a una carga repentina durante su uso que cause que el motor de bloquee, puede que se dispare el sensor de prevención de sobrecarga, y la lámpara de advertencia de batería baja puede parpadear. La lámpara parará de parpadear una vez que se aborde la causa del bloqueo del motor y disparo de ciclo.

### (3) Advertencia de sobrecarga



Si la herramienta está sujeta a una carga repentina durante su uso que cause que el motor se bloquee, puede que se dispare el sensor de prevención de sobreintensidad, y la lámpara de advertencia de reducción del voltaje puede iluminarse y parpadear. (La parte inferior se ilumina y las partes media y superior parpadean.) La lámpara parará de iluminar y parpadear una vez que se aborde la causa del bloqueo del motor y se conmute cíclicamente el disparador.

## [Bloque de pilas]

### Para un uso adecuado de la batería [Fig.9]

- Las baterías recargables tienen una vida útil limitada.
- No utilice la batería mojada con conductores como el agua.
- Para una vida óptima de la batería, guarde la batería de Li-ión siguiendo el uso sin carga.
- Cuando haga funcionar con la batería, asegúrese que el lugar de trabajo está bien ventilado.

## Para un uso más seguro

- La batería está diseñada para conectarse siguiendo dos pasos por motivos de seguridad. Compruebe que la batería está conectada correctamente en la unidad principal antes de utilizar la herramienta.
- Si la batería no ha quedado bien conectada, al activar el interruptor parpadearán la lámpara de aviso de sobrecalentamiento y la lámpara de aviso de bajo nivel de carga de batería, para indicar que no es posible un funcionamiento seguro, y la unidad principal no girará con normalidad. Conecte la batería a la unidad de la herramienta hasta que el indicador rojo o amarillo desaparezca.
- Utilice únicamente baterías recargables para las herramientas recargables de Panasonic.
- No utilice baterías deterioradas. Podrían calentarse, incendiarse o explotar.
- Si una batería presenta fugas de líquido, deje de utilizarla, manténgala alejada de las llamas abiertas y devuélvala a la tienda de inmediato.
- Coloque la batería deslizándola hasta que las marcas amarillas y rojas dejen de ser visibles y compruebe que no se mueva.
  - En caso contrario podrían producirse quemaduras.
- El rango de temperatura de funcionamiento de las baterías de iones de litio es de 0 a 40 grados.
  - Usar las baterías en lugares con temperaturas bajo cero, como en regiones septentrionales, puede causar un funcionamiento anormal del aparato. En esos casos, deje la batería en un lugar a una temperatura de 10 o más grados durante una hora o más antes del uso, y utilice el aparato solo después de que la batería se haya calentado.

## [Cargador de la batería]

### Carga

#### PRECAUCIÓN:

- 1) Si la temperatura del paquete de baterías cae aproximadamente bajo  $-10^{\circ}\text{C}$  ( $14^{\circ}\text{F}$ ), la carga se detendrá automáticamente para evitar la degradación de la batería.

- 2) La variación de temperatura ambiente es de entre  $0^{\circ}\text{C}$  ( $32^{\circ}\text{F}$ ) y  $40^{\circ}\text{C}$  ( $104^{\circ}\text{F}$ ). Si la batería se utiliza cuando la temperatura de la batería es inferior a  $0^{\circ}\text{C}$  ( $32^{\circ}\text{F}$ ), la herramienta puede no funcionar correctamente.
- 3) Utilice siempre el cargador a una temperatura entre  $0^{\circ}\text{C}$  y  $40^{\circ}\text{C}$  y cargue la batería a una temperatura similar a la de la propia batería. (Procure que no haya una diferencia superior a  $15^{\circ}\text{C}$  entre la temperatura de la batería y la del lugar donde se realiza la carga.)
- 4) Cuando se vaya a cargar una batería fría (unos  $0^{\circ}\text{C}$  ( $32^{\circ}\text{F}$ ) o menos) en un cuarto cálido, deje la batería en la habitación durante al menos una hora y cárguela cuando se haya calentado a la temperatura de la habitación.
- 5) Deje que se enfríe el cargador al cargar más de dos baterías de forma consecutiva.
- 6) No introduzca sus dedos dentro del hueco del contacto, cuando esté sujetando el cambiador o en ninguna otra ocasión.
- 7) Desenchufe el cargador cuando no lo utilice.
- 8) Almacene el cargador a una temperatura entre 0 y 40 grados y cargue la batería a una temperatura similar a la de almacenamiento.
  - Si se carga la batería a una temperatura bajo 0, una carga completa equivaldrá únicamente al 50 % de una carga normal. Comience a cargar 1 hora o antes a la temperatura prescrita.
- 9) No cargue el aparato en un lugar mal ventilado.
- 10) No cubra la batería o el cargador con un trapo o cosa similar mientras la carga está en curso.

#### NOTA:

Su batería no está totalmente cargada al momento de comprarla. Asegúrese de cargar la batería antes de utilizarla.

#### Cómo cargar

1. Enchufe el cargador en la fuente de alimentación de CA.

## NOTA:

Se pueden producir chispas cuando se inserta el enchufe en la alimentación eléctrica de CA pero este no es un problema en términos de seguridad.

2. Conecte el paquete de baterías firmemente en el cargador.

- (1) Alinee las marcas de alineación y coloque la batería en el enchufe del cargador.

## NOTA:

No todas las baterías muestran la marca de alineamiento (Q) (en página 2).

- (2) Deslice hacia adelante en el sentido de la flecha. [Fig.10 ➡]



















3. La luz indicadora de carga permanecerá encendida durante la carga. Cuando haya terminado la carga, se activará automáticamente un conmutador electrónico interno para impedir cualquier sobrecarga.

- La carga no se iniciará si la batería está caliente (por ejemplo, justo después de haber sido sometida a un gran esfuerzo). La luz de espera naranja seguirá destellando hasta que se enfríe la batería. La carga comenzará automáticamente.

4. La luz de carga (verde) destellará lentamente cuando la batería se haya cargado a un 80%.
5. Cuando se completa la carga, la luz de carga en verde se apagará.
6. Si la temperatura de la batería es de 0°C o menos, la batería demora más en cargarse completamente que el tiempo de carga normal. Incluso cuando la batería esté completamente cargada, tendrá aproximadamente 50% de la carga de una batería totalmente cargada a la temperatura de funcionamiento normal.
7. Si no se enciende la luz (verde) de carga consulte con un concesionario autorizado.
8. Si se vuelve a colocar una batería totalmente cargada en el cargador, se encenderá la luz de carga. Luego de algunos minutos, la lámpara de carga en verde se apagará.
9. Extraiga la batería manteniendo levantado el botón de liberación de batería. [Fig.10 ⇨]

ES

## INDICACIÓN DE LA LÁMPARA

		La carga ha sido completada. (Carga completa.)
		La batería se cargó en aproximadamente 80%.
		Ahora cargando.
		Se ha enchufado el cargador en la fuente de alimentación de CA. Está preparado para cargar.
		Luz de estado de carga Aparecerá Izquierda: verde Derecha: naranja
		La batería está fría.
		La batería se está cargando lentamente para reducir la carga de la batería.
		La batería está caliente.
		La carga comenzará cuando baje la temperatura de la batería. Si la temperatura de la batería es de -10°C o menos, la luz de carga (naranja) también empezará a destellar. La carga empezará cuando sube la temperatura de la batería.
		No es posible realizar la carga. Existe un bloqueo de polvo o una falla de la batería.

 Apagada

 Iluminado

 Destella

## Reciclado de la batería

### ATENCIÓN:

Para la protección del medio ambiente y reciclado de materiales, asegúrese de que la desecha en un lugar especificado oficialmente, si hay uno en su país.

## Información para Usuarios sobre la Recolección y Eliminación de aparatos viejos y baterías usadas



Estos símbolos en los productos, embalajes y/o documentos adjuntos, significan que los aparatos eléctricos y electrónicos y las baterías no deberían ser mezclados con los desechos domésticos.

Para el tratamiento apropiado, la recuperación y el reciclado de aparatos viejos y baterías usadas, por favor, observe las normas de recolección aplicables, de acuerdo a su legislación nacional y a las Directivas 2012/19/CE y 2006/66/CE.



Al desechar estos aparatos y baterías correctamente, Usted estará ayudando a preservar recursos valiosos y a prevenir cualquier potencial efecto negativo sobre la salud de la humanidad y el medio ambiente que, de lo contrario, podría surgir de un manejo inapropiado de los residuos.



Para mayor información sobre la recolección y el reciclado de aparatos y baterías viejos, por favor, contacte a su comunidad local, su servicio de eliminación de residuos o al comercio donde adquirió estos aparatos.

Podrán aplicarse penas por la eliminación incorrecta de estos residuos, de acuerdo a la legislación nacional.

ES

### [Para usuarios empresariales en la Unión Europea]

Si usted desea descartar aparatos eléctricos y electrónicos, por favor contacte a su distribuidor o proveedor a fin de obtener mayor información.

### [Información sobre la Eliminación en otros Países fuera de la Unión Europea]

Estos símbolos sólo son válidos dentro de la Unión Europea. Si desea desechar estos objetos, por favor contacte con sus autoridades locales o distribuidor y consulte por el método correcto de eliminación.

## Accesorio de cincelado (EY9HX402E) (incluido en el envío dependiendo del destino)

### ⚠ PRECAUCIÓN:

- El accesorio de cincelado está diseñado para utilizarse con el martillo rotatorio EY7880/EY7881. Si se utiliza con otra herramienta, podría ocasionar riesgo de lesiones.
- Desconecte la batería de la herramienta o coloque el interruptor en la posición de bloqueo antes de instalar o retirar el accesorio de cincelado. Estas medidas preventivas reducen el riesgo de puesta en marcha accidental de la herramienta.
- Aplique lubricante en el eje del accesorio de cincelado antes de utilizarlo.

- El accesorio de cincelado genera calor. Puede alcanzar temperaturas muy altas y provocar quemaduras en la piel. No utilice el accesorio de cincelado más de 30 minutos seguidos.
- Para reducir el riesgo de lesión, utilice la empuñadora auxiliar del martillo rotatorio.
- Sustituya el accesorio de cincelado inmediatamente cuando la tapa de goma de protección antipolvo se rompa para evitar que penetre polvo en el accesorio.

### Uso:

- Utilice una broca de cincelado con cuerpo de tipo SDS-Plus en el modo rotación+martillo para efectuar trabajos de cincelado no intensivos (retirar azulejos, rascar material de sellado, etc.).

1. Para instalar el accesorio de cincelado, retire la empuñadura auxiliar del martillo rotatorio. Monte el accesorio de cincelado en la máquina. Asegúrese de eliminar cualquier juego entre el accesorio y la herramienta. Instale el accesorio firmemente en la herramienta utilizando el tornillo de mariposa.
2. Acople la empuñadura auxiliar en el accesorio de cincelado.
3. Inserte/retire la broca de cincelado  
Lea el manual de instrucciones del martillo rotatorio.
4. Para ajustar el ángulo de la cuchilla de la broca de cincelado  
Gire el accesorio de cincelado para ajustar el ángulo de la cuchilla de la broca de cincelado para un mejor ajuste.

### Fuelle recolector de polvo (EY9X004E) (Disponible como accesorio opcional)

- Brocas de taladro cuyo diámetro sea de más de 20 mm no pueden insertarse por la taza de recolección de polvo.
- No utilice ésta herramienta para cortar otros materiales fuera de hormigón, yeso y cerámica. Si se utiliza para cortar materiales de metal, el fuelle recolector de polvo puede ser dañado por los fragmentos metálicos calientes.

1. Instale una broca.
2. Pase la broca de perforación a través de la parte A y fije el fuelle a la parte B haciéndolo concordar con la forma del mango de soporte. [Fig.11]

### Uso [Fig.12]

Mantenga el fuelle recolector de polvo lo más cerca que pueda en contacto con la superficie de la pared durante su uso.

### Traslado [Fig.13]

Sujete la base del fuelle recolector de polvo para su traslado.

Extráigalo después de haber retirado completamente el polvo acumulado en el colector de polvo.

### Almacenamiento [Fig.14]

No guarde la taza de recolector de polvo en su posición comprimida. Si se mantiene en la posición comprimida puede que el volverlo a su forma original sea imposible.

## V. MANTENIMIENTO

- Utilice sólo un paño suave y seco para limpiar la herramienta.  
No utilice paños húmedos, bencina, diluyentes u otros disolventes volátiles de limpieza.
- Para el caso en que el interior de la herramienta o el paquete de pilas estén expuestos al agua, drénelo o séquelo lo antes posible. Retire cuidadosamente cualquier polvo o restos de acero que queden dentro de la herramienta. Si experimenta problemas al utilizar la herramienta, póngase en contacto con su centro de servicio autorizado más cercano.

## VI. ACCESORIOS OPCIONALES

### ⚠ PRECAUCIÓN:

Para evitar el peligro de heridas, utilice sólo accesorios o dispositivos para el propósito especificado.

### NOTA:

Si necesita ayuda para más detalles sobre estos accesorios, hable con su centro de servicio local.

### Accesorio de cincelado

- EY9HX402E

### Fuelle recolector de polvo

- EY9X004E

### Sistema de recolección de polvo

- EY9X400E  
Mire el manual de instrucciones «EY9X400».



## VII. SUGERENCIAS PARA EL USO

- Si no hay suficiente fuerza como para presionar abajo sobre la broca, el martillo puede no soplar en el modo de martilleo.  
Esto es para evitar que funcione el modo de martilleo sin carga. Presione con más fuerza sobre la broca para enganchar el martillo y provocar el soplado.  
Asegúrese de presionar abajo con suficiente fuerza cuando haga el trabajo.
- En invierno o en otras situaciones en las que la temperatura de la unidad haya bajado (5 °C o menos), el soplado del modo de martilleo puede ser más débil que lo normal en la etapa inicial. Esto se debe a que la grasa se endurece a bajas temperaturas, aumentando la fricción.  
En este caso, haga funcionar en el modo de martillo sin carga durante unos 30 segundos y repita esto 3 veces. Esto recuperará su potencia de soplado.

## VIII. ESPECIFICACIONES TÉCNICAS

**NOTA:** Indicación de peso

Mayor que o igual a 1 kg:

Menos de 1 kg:

indicado por 0,05 kg.

indicado por 0,01 kg.

ES

### UNIDAD PRINCIPAL

Diámetro de perforación máximo	Hormigón	∅28 mm
	Acero	∅50 mm (Serrado para orificios de metal)
	Madera	∅33 mm
Voltaje del motor	28,8 V CC	
Velocidad sin carga (RPM)	Modo bajo	0 – 560 min <sup>-1</sup> (RPM)
	Modo medio	0 – 680 min <sup>-1</sup> (RPM)
	Modo alto	0 – 840 min <sup>-1</sup> (RPM)
Velocidad de soplado por minuto (bpm)	Modo bajo	0 – 2950 min <sup>-1</sup> (bpm)
	Modo medio	0 – 3600 min <sup>-1</sup> (bpm)
	Modo alto	0 – 4400 min <sup>-1</sup> (bpm)
Peso (con la batería: EY9L84)	3,85 kg	
Longitud total	368 mm	
Ruido, Vibración	Consulte la hoja incluida	

### BATERÍA

Nº de modelo	EY9L82	EY9L84
Batería de almacenaje	Batería Li-ión	
Batería	voltaje	CC 28,8 V
	Detalles de especificación	3,6 V × 16 celdas

## CARGADOR DE BATERÍA

Nº de modelo	EY0L82	
Régimen	Vea la placa de especificaciones en la parte inferior del cargador.	
Peso	0,93 kg	
Tiempo de carga	EY9L82	EY9L84
	Utilizable: 60 min	Utilizable: 60 min
	Completa: 80 min	Completa: 90 min

**NOTA:** Este cuadro puede contener modelos no disponibles en su país.  
Consulte el más reciente catálogo general.

## IX. ANEXO

### INFORMACIÓN ADICIONAL SOBRE LA GARANTÍA

- La rotura y los daños provocados por un uso continuado durante un periodo de tiempo prolongado (por ejemplo trabajos en líneas de montaje de fábricas, etc.) no están cubiertos por la garantía.

ES

**Oprindelige instruktioner: Engelsk**  
**Oversættelse af de oprindelige instruktioner:**  
**Andre sprog**

**⚠ ADVARSEL**

**Læs alle sikkerhedsadvarsler og alle instruktioner. Hvis sikkerhedsadvarslerne og instruktionerne ikke følges, kan resultatet blive elektrisk stød, brand og/eller alvorlig personskade.**

**Gem alle sikkerhedsadvarslerne og instruktionerne til fremtidig reference.**

## I. BEREGNET BRUG

Dette værktøj er en roterende hammer til boring i beton. Værktøjet har yderligere en "kun rotationsfunktion" uden hammer. Funktionen er velegnet til boring i metal og træ.

## II. EKSTRA SIKKERHEDSREGLER





**⚠ Sikkerhedsadvarsler for hammeren**

- Brug høreværn. Udsættelse for støj kan medføre høretab.
- Brug ekstrahåndtag (støtthåndtag), leveret sammen med værktøjet. Kontroltab kan forårsage personskade.
- Hold elværktøjet i de isolerede gribeplader, når du udfører en handling hvor opskæring tilhører kan komme i kontakt med skjulte ledninger eller sin egen ledning. Skæretilbehøret kan komme i kontakt med en strømførende ledning, hvilket kan gøre elværktøjets ubeskyttede metaldele strømførende og kunne give operatøren et elektrisk stød.

- 1) Mens du arbejder, skal du bruge sikkerhedsudstyr, såsom beskyttelsesbriller, og om nødvendigt en støvmaske, skridsikre sikkerhedsstøvler, hjelm og høreværn.
- 2) Hvis bitset sætter sig fast, skal det straks afbrydes med triggeren for at forhindre overbelastning, som kan øve skade på batteripakningen eller motoren. Anvend baglæns rotation til at løsne bor, der har sat sig fast.
- 3) Anvend IKKE grebet til forlæns/baglæns retning, når hovedafbryderen er aktiveret. Batteriet vil hurtigt blive afladet, og der kan opstå skade på hovedapparatet.
- 4) Under opladning kan det ske, at opladeren bliver en smule varm. Dette er normalt. Oplad IKKE batteriet over en længere periode.
- 5) Belast ikke værktøjet ved at holde hastighedskontroltriggeren halvt ned (hastighedskontrolfunktion), således at motoren stopper.
- 6) Undgå skader under brugen ved altid at holde værktøjet stabilt og ikke vifte med det.
- 7) Tjek, at der ikke findes skjulte gas- eller vandrør eller elledninger i det område, hvor du arbejder. Hvis du borer ind i skjulte rør eller ledninger, kan det medføre elektrisk stød eller vand- eller gasudslip.
- 8) Sørg for at holde det emne, du arbejder på, stabilt.
- 9) Tjek for beskadigede dele.
  - Tjek omhyggeligt beskyttelsesdækslet og andre dele for skader inden brugen.
  - Tjek, at værktøjet og alle funktioner arbejder korrekt.
  - Tjek tilpasningen af de bevægelige dele og tjek alle faste dele for at sikre, at de sidder solidt fast og ikke har skader. Tjek alle dele af værktøjet for unormal funktion.
- 10) Hvis du forsøger at reparere beskyttelsesdækslet eller andre dele, bør du følge vejledningen i manualen. Hvis manualen ikke indeholder nogen vejledning, bør du bringe værktøjet tilbage til forhandleren med henblik på reparation.
- 11) Hvis værktøjet bliver for varmt under brugen, bør det bringes til service med henblik på evt. reparation.
- 12) Undgå en risiko for skader ved at holde ansigt og hænder på afstand af borebitten og diverse spåner.
- 13) Bær ikke handsker ved anvendelse af værktøjet, idet de kan komme til at sidde fast i boret, hvilket kan føre til tilskadekomst.

DA

- 14) Batteriterminaler, skruespåner og tilbehør til værktøjet såsom borebits bliver meget varme umiddelbart efter drift. Rør ikke ved dem, da du kan blive forbrændt.

Symbol	Betydning
V	Volt
---	Jævnstrøm
$n_0$	Ubelastet hastighed
... min <sup>-1</sup>	Omdrejninger eller slag pr. Minut
Ah	Batteripakningens elektriske kapacitet
	Læs brugsvejledningen inden brug
	Kun til indendørs brug
	Rotation med slag
	Kun rotation

#### **⚠ ADVARSEL:**

- Benyt ikke andre batteripakninger end Panasonic-batteripakninger, som er beregnet til brug med dette genopladelige værktøj.
- Panasonic kan ikke holdes ansvarlig for skader eller uheld, som er forårsaget af anvendelse af en genbrugt batteripakning eller en ikke-original batteripakning.
- Bortskaf ikke batteripakningen ved at smide den på åben ild og udsæt den ikke for ekstrem varme.
- Lad ikke metalgenstande komme i berøring med batteripakningens terminaler.
- Undlad at transportere og opbevare batteripakningen i den samme beholder som indeholder søm eller andre lignende metalgenstande.
- Oplad ikke batteripakningen på et sted med høje temperaturer, som for eksempel i nærheden af åben ild eller i direkte sol. Dette kan bevirke, at batteriet overophedes, bryder i brand eller eksploderer.
- Når batteripakningen er taget af værktøjet eller opladeren, skal man altid huske at sætte pakningsdækslet på. Hvis dette ikke gøres, er der risiko for, at batterikontakterne kortsluttes, hvilket kan være årsag til brandfare.

#### **⚠ ADVARSEL:**

- Når batteripakningen er udtjent, skal den skiftes ud med en ny. Fortsat anvendelse af en beskadiget batteripakning kan resultere i varmedannelse, antænding og revner i batteriet.
- Undgå lækager, overophedning, røgudvikling, brand og brud ved altid at følge disse instrukser, når du håndterer dit genopladelige værktøj (selve værktøjet/batteripakningen/opladeren).
  - Lad ikke materialespåner eller støv falde ned over batteripakningen.
  - Inden opbevaring skal du fjerne evt. materialespåner og støv fra batteripakningen, sætte det røde plastik "terminaldæksel" på og opbevare batteripakningen på afstand af metalgenstande (skrue, søm osv.) i værktøjsskassen. Skader, der skyldes løse genstande i kassen, er ikke dækket af garantien.
- Undlad at håndtere det genopladelige værktøj på følgende måde. (Der er risiko for røgudvikling, brand eller brud)
  - Undlad at bruge eller efterlade værktøjet, hvor det udsættes for regn eller fugt
  - Må ikke nedsænkes i vand

## III. MONTERING

### Montering eller afmontering af bit

#### **BEMÆRK:**

Når et bit monteres eller afmonteres, skal batteripakningen tages af hovedapparatet, eller triggeren skal stilles i midterstilling (omskifterlås).

### 1. Montering

#### **BEMÆRK:**

Forholdsregler ved tilkobling af boret

- Når du fx bruger et gammelt bor, kan det måske ikke tilkobles, hvis dets tilkoblingsafsnit er deformeret.
- Rengør borets tilkoblingsafsnit, og smør det med fedt.

- (1) Sæt et bit ind i monteringshullet og drej det en smule for at lokalisere en indkoblet stilling. [Fig.1]

- (2) Tryk i den indkoblede stilling bitset så langt ind som muligt. Kontroller, at bitset sidder fast ved at trække i det.

## 2. Afmontering

- Tryk borepatrondækslet ind og træk i bitset. [Fig.2]

## Isætning og udtagning af batteripakningen

### Anbringelse af batteripakke

Batteripakken er beregnet til at blive installeret ved at følge en fremgangsmåde med to trin for sikkerheden skyld. Kontroller, at batteripakningen er korrekt installeret i hoveddelen før brug.

## 1. Montering

- (1) Vend hovedenhedens på hovedet.
- (2) Sådan påsættes batteripakningen: [Fig.3 →]  
Sæt de fremhævede flugtemærker på linje og sæt batteripakningen på. Skyd batteripakningen i stilling, indtil den klikker på plads.
- (3) Isæt batteripakken, indtil batteripakkens fastgørelsesstang griber ind i pakkens krogdel. [Fig.4 →]

### BEMÆRK:

Advarselslampen for overophedning (H) og indikatorlampen for batteriniveau [E] (J) vil blinke, hvis batteripakken ikke er isat korrekt.

## 2. Afmontering

- (1) Vend hovedenhedens på hovedet.
- (2) Sådan fjerner man batteripakken: [Fig.5]  
Gør følgende, mens du holder batterifastgørelsesstangen nede. (1)  
Tryk på knappen (2), og skub batteripakken bagud.

# IV. BETJENING

### ⚠ ADVARSEL!

- Indånd ikke eventuel røg fra hovedapparatet eller batteripakningen, da det kan være skadeligt.

## [Hovedapparat]

### FORSIGTIG

Når værktøjet opbevares eller transporteres, skal grebet til forlæns/baglæns retning sættes i midterstillingen (omskifterlås).

### BEMÆRK:

Sørg omhyggeligt for, at ingen genstande kommer i kontakt med værktøjets udløserkontakt.

Hvis en genstand kommer i kontakt med værktøjets udløserkontakt, selv mens grebet til forlæns/baglæns retning står i midterpositionen (låst), kan der stadig være en smule elektrisk strøm til stede, som kan forårsage en hurtig afladning af batteripakningen med det resultat, at batteripakningen svigter.

## Anvendelse af grebet til forlæns/ baglæns retning [Fig.6]

1. Tryk på grebet til forlæns eller baglæns retning. Tjek grebets retning inden brugen.
2. Tryk let på triggeren for at starte værktøjet langsomt.
3. Hastigheden øges, når du trykker på triggeren. Værktøjet standser omgående, når du slipper triggeren.
4. Når du er færdig med arbejdet, skal du låse udløseren ved at stille den i midterposition.

### BEMÆRK:

Når bremsen fungerer, vil en bremselyd muligvis kunne høres. Dette er normalt.

### FORSIGTIG:





Der vil være en momentan forsinkelse, før rotationen påbegyndes ved betjening af værktøjet når der trækkes i triggeren. Dette signalerer ikke en fejl.

\* Denne forsinkelse opstår som værktøjets kredsløb starter op, når triggeren er trukket for første gang efter installation af en batteripakke eller når værktøjet ikke er blevet anvendt i mindst 1 minut (eller i det mindste 5 minutter, hvis LED'en er tændt). Rotation vil starte uden nogen forsinkelse under anden og efterfølgende operationer.

DA

## Håndtag til skift mellem hammer og bor (C) / Knappen til indstilling af hastighed (K)

- Der er 6 tilgængelige tilstande med kombinationen af håndtaget til skift mellem hammer og bor og knappen til indstilling af hastighed.  
Vælg den mest passende tilstand til anvendelsen.
- Anvend funktionsvælgeren, når motorens rotation er helt stoppet.

 (Kun rotering)		Denne indstilling er velegnet til boring i metal med rotation med høj hastighed. <ul style="list-style-type: none"> <li>• Metalbor</li> <li>• Metalhulsav</li> <li>• Borig i rustfrit stål</li> </ul>
		
		

## Indstilling af 3 hastighedstilstande

Tryk på knappen for hastighedsindstilling (K).  
Tilstanden skifter, hver gang der trykkes på knappen.

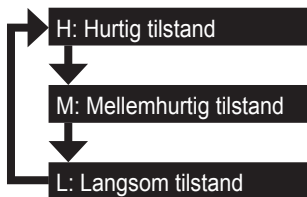

## Kontroludløser for variabel hastighed

For at bestemme centrum af et hul trykker du kun let på udløseren for at starte borets rotation på langsom hastighed.

## Hjælpehåndtag [Fig.7]

Anbring hjælpehåndtaget i den ønskede position og spænd håndtaget godt til.

### ⚠ FORSIGTIG:

Sikr dig altid, at håndtaget er sikkert strammet før brug, som vist nedenfor, for at undgå personskaade.

## Dybde måler [Fig.8]

Løsn hjælpehåndtaget og indstil dybde måleren til den ønskede dybde.

Efter indstillingen spændes hjælpe-håndtaget til for at holde dybde måleren på plads.





## Kontrolpanel

### (G) LED-lys [Fig.9]

Træk altid afbryderkontakten en gang, inden LED-lyset anvendes.

Tryk på  LED lyset på knappen.

Lyset lyser med en meget lav strøm, og det påvirker ikke skruetrækkerens ydelse negativt under brug eller dens batterikapacitet.

Omskifterstilling	Indikator for indstilling af hastighed	Anbefalet anvendelse
  (Rotation med hamring)		Denne indstilling giver hamren med kraftige slag, hvilket er velegnet til boring i beton. <ul style="list-style-type: none"> <li>• Betonbor</li> </ul>
		Denne indstilling er velegnet til boring i beton med bor med en lille diameter, eller til boring i blødt sokkelmateriale. <ul style="list-style-type: none"> <li>• Betonbor med lille diameter</li> </ul>
		Ved at spare på hastighed og slagkraft er den velegnet til boring med et tyndt bor, der er tilbøjeligt til at knække eller til boring på skøre, uædle metaller. <ul style="list-style-type: none"> <li>• Betonbor med mindre diameter</li> </ul>

### ⚠ FORSIGTIG:

- Det indbyggede LED-lys er beregnet til at oplyse et lille arbejdsområde midlertidigt.
- Anvend det ikke som erstatning for en almindelig lommelygte, da det ikke har tilstrækkelig lysstyrke.

### ⚠ FORSIGTIG: UNDLAD AT STIRRE IND I STRÅLEN.

Anvendelse af kontroller eller justeringer eller udførelser af andre procedurer end de heri specificerede, kan medføre farlig udsættelse for stråling.

### (I) Batteriniveauidikator

Tryk på batteriniveaunknappen.

Ved tryk på knappen viser batteriniveauidikatoren batteriniveauet i ét af tre niveauer.



### BEMÆRK:

Indikatoren viser ikke batteriniveauet, når der trykkes på knappen i følgende tilfælde.

- Værktøjet er slukket.
- Batteripakningen er netop sat på.
- Hvis du ikke har benyttet værktøjet eller trykket på batteriniveaunknappen i ca. 5 minutter.

Tryk på batteriniveaunknappen igen, når du har trykket udløserkontakten ind.

- Hvis batteriets temperatur er høj, skal du stoppe med at bruge værktøjet og vente, til batteritemperaturen er faldet igen.

Indikator	Batteristatus
	3 lamper lyser Fuldt opladet eller højt batteriniveau
	2 lamper lyser Ca. 60% resterer
	1 lampe lyser Lavt batteriniveau - Snarlig opladning påkrævet



Indikator	Batteristatus
	3 lamper blinker Tom - Omgående opladning påkrævet

Batteriindikatoren er vejledende. Der kan forekomme udsving i visningen grundet batteriets tilstand eller den omgivende temperatur.

Ekstrem (fuld) afladning af Li-ion batterier vil afkorte deres levetid betragteligt. Skruetrækkeren er udstyret med en batteribeskyttelsesfunktion til forhindring af ekstrem afladning af batteripakningen.

### Advarselsfunktioner

#### (1) Advarsel om overophedning

		
Fra (normal anvendelse)	Lyser: Overophedning (motor)	Blinker: Overophedning (batteri)

Betyder, at anvendelsen er blevet stoppet på grund af overophedning af motoren eller batteriet.

For at beskytte motoren og batteriet, skal man være opmærksom på følgende, når denne operation udføres.

- Hvis motoren eller batteriet bliver varme, vil beskyttelseskredsløbet blive aktiveret og motoren eller batteriet vil holde op med at fungere. Advarselslampen til overophedning på kontrolpanelet lyser eller blinker, når denne egenskab er aktiveret.
- Hvis overophedningsbeskyttelsesfunktionen aktiveres, skal du give værktøjet tid til at køle helt af (mindst 30 minutter). Værktøjet er klar til brug igen, når advarselslampen til overophedning slukker.
- Undgå at anvende værktøjet på en sådan måde, at overophedningsbeskyttelsesfunktionen aktiveres gentagne gange.

DA

- Hvis værktøjet anvendes kontinuerligt ved høj belastning eller den anvendes under forhold med høje temperaturer (som f.eks. om sommeren), kan overophedningsbeskyttelsesfunktionen blive aktiveret hyppigt.
- Hvis værktøjet anvendes under forhold med lave temperaturer (som f.eks. om vinteren) eller hvis den stoppes hyppigt under brug, vil overophedningsbeskyttelsesfunktionen måske ikke blive aktiveret.

### (2) Advarsel om spændingsfald



3 lamper blinker

DA

Hvis værktøjet udsættes for en pludselig belastning under brug, som får motoren til at lukke ned, kan overbelastningssensoren udløses, og lampen for lavt batteri kan blinke. Lampen vil stoppe med at blinke, når du behandler årsagen til motorens nedlukning og sætte triggeren i gang.

### (3) Advarsel om overbelastning



Hvis værktøjet udsættes for en pludselig belastning under brug, som får motoren til at lukke ned, kan overbelastningssensoren udløses, og lampen for spændingsfald lyse og blinke. (Nederste del lyser, midte og top blinker). Lampen holder op med at lyse og blinke, når du behandler årsagen til motorens nedlukning og sætte triggeren i gang.

## [Batteripakning]

### Korrekt brug af batteripakningen [Fig.9]

- De udskiftbare batterier har en begrænset levetid.
- Brug ikke batteripakken, hvis den er våd af elektriske ledere, såsom vand.
- Opbevar Li-ion batteripakningen efter brugen uden at oplade den, således at optimal batterilevetid opnås.
- Når du anvender batteripakningen, skal du sørge for, at arbejdsstedet er velventileret.

### For sikker brug

- Batteripakken er beregnet til at blive installeret ved at følge en fremgangsmåde med to trin for sikkerhedens skyld. Kontroller, at batteripakken er korrekt installeret i hovedenheden inden brug.
- Hvis batteripakken ikke er tilsluttet korrekt, når der tændes for kontakten, blinker advarselsslampen for overhedning og advarselsslampen for lavt batteri for at indikere, at det ikke er muligt at foretage sikker anvendelse, samt at hovedenheden ikke vil rotere normalt. Slut batteripakken til inde i selve værktøjets enhed, indtil etiketten rød eller gul forsvinder.
- Brug kun ikke-genopladelige batterier til Panasonic genopladelige værktøjer. Brug ikke modificerede batteripakker (herunder batterier, som har været afmonteret og dele udskiftet).
- Brug ikke forringede batterier. Der er risiko for varmeudvikling, antændelse og eksplosion.
- Hvis et batteri lækker væske, skal du ophøre med at bruge det, holde væk fra åben ild, og returnere det til butikken med det samme.
- Indsæt batteriet ved at skubbe, indtil de gule og røde mærker ikke længere er synlige, og kontroller, at det ikke falder ud.
  - Ellers kan det føre til skoldning.
- Brugstemperaturområde for litium-ion batterier er 0 til 40 grader.



- Anvendelse af batterier afkølet til under nul, f.eks. i koldere nordlige områder, kan resultere i unormal drift af enheden. I sådanne tilfælde skal du lægge batteriet på et sted med 10 grader eller mere i en time eller mere før brug, og kun bruge enheden, efter at batteriet er varmet op.

## [Batterioplader]

### Opladning

#### ⚠ FORSIGTIG:

- 1) Hvis batteripakningens temperatur falder til under cirka  $-10^{\circ}\text{C}$ , vil opladningen automatisk stoppe for at forhindre af batteriet forringes.
- 2) Det omgivende temperaturområde er mellem  $0^{\circ}\text{C}$  ( $32^{\circ}\text{F}$ ) og  $40^{\circ}\text{C}$  ( $104^{\circ}\text{F}$ ). Hvis batteripakken anvendes, når batteritemperaturen er under  $0^{\circ}\text{C}$  ( $32^{\circ}\text{F}$ ), kan der opstå problemer i værktøjets funktion.
- 3) Brug opladeren ved temperaturer mellem  $0^{\circ}\text{C}$  og  $40^{\circ}\text{C}$ , og oplad batteriet ved en temperatur, der svarer til batteriets egen temperatur. (Der bør højst være en forskel på  $15^{\circ}\text{C}$  mellem batteriets temperatur og temperaturen på det sted, hvor det oplades).
- 4) Når man vil oplade en kold batteripakning (under  $0^{\circ}\text{C}$  ( $32^{\circ}\text{F}$ )) i et varmt rum, så anbring batteripakningen i rummet mindst en time, så dens temperatur kan komme på niveau med rummets, inden den oplades.
- 5) Lad opladeren køle ned ved genopladning af flere end to batteripakninger efter hinanden.
- 6) Sæt ikke fingrene ind i kontaktåbningen, når ladeaggregatet holdes i hænderne eller flyttes.
- 7) Tag opladeren ud af forbindelse, når den ikke skal anvendes.
- 8) Opbevar opladeren mellem 0 og 40 grader, og oplad batteriet ved en temperatur tæt på opbevaringstemperatur.
  - Hvis batteriet oplades ved en temperatur under 0 grader, vil en fuld opladning give kun omkring 50 % af en normal opladning. Begynd opladning efter 1 time eller mere ved den foreskrevne temperatur.
- 9) Undgå at oplade i et dårligt ventileret sted.

- 10) Tildæk ikke batteripakningen eller opladeren med et klæde eller lignende, mens der oplades.

#### BEMÆRK:

Batteripakningen er ikke fuldt opladet på købstidspunktet. Sørg for at oplade batteriet før brugen.

#### Sådan foretages opladning

1. Stik opladerens stik ind i en stikkontakt fra lysnettet.

#### BEMÆRK:

Der kan opstå gnister, når stikket tilsluttes til lysnettet, men dette er ikke noget problem mht. sikkerheden.

2. Tilslut batteripakningen ordentligt i batteriopladeren.

- (1) Sæt flugtemærkerne på linje og anbring batteriet på dokken på opladeren.







#### BEMÆRK:

Ikke alle batteripakninger er udstyret med flugtemærke (Q) (på side 2).

- (2) Tryk fremad i pilens retning. [Fig.10 ➡]
3. Under opladningen vil opladelampen lyse. Når opladningen er afsluttet, vil en indre elektronisk omskifter automatisk udløses til forhindring af overopladning.
  - Opladningen starter ikke, hvis batteripakningen er varm (for eksempel, umiddelbart efter ekstra kraftig opladning). Den orangefarvede lampe blinker, indtil batteriet er kølet af. Opladningen begynder straks derefter.
4. Opladelampen (grøn) blinker langsomt, når batteriet er omkring 80% opladet.
5. Når opladningen er færdig, vil den grønne opladelampe slukke.
6. Hvis akkuens temperaturen er  $0^{\circ}\text{C}$  eller mindre, vil det tage længere at oplade den helt, sammenlignet med standardopladetiden. Selv hvis batteriet er fuldt opladet, vil det have omkring 50% af effekten i et fuldt opladet batteri ved normal brugstemperatur.
7. Rådfør dig med en autoriseret forhandler, hvis opladelampen (grøn) ikke slukker.
8. Hvis en fuldt opladet batteripakning sættes ind i opladeren igen, vil opladelampen begynde at lyse. Efter nogle minutter vil den grønne opladelampe slukke.
9. Tryk udløserknappen til batteripakningen ind for at tage batteripakningen af. [Fig.10 ⇐>]

DA

## LAMPEINDIKERINGER

	Opladning er afsluttet. (Fuld opladning)
	Batteriet er omkring 80% opladet.
	Lader.
	Opladeren er sat i lysnetadapteren. Klar til opladning.
<b>Ændring af statuslampen</b> Venstre: grøn Højre: orange vil blive vist	
	Batteripakningen er kold. Batteripakningen oplades langsomt for at reducere belastningen af batteriet.
	Batteripakningen er varm. Opladningen vil begynde, så snart batteripakningens temperatur er faldet. Hvis batteripakningens temperatur er $-10^{\circ}\text{C}$ eller derunder, vil opladelampen (orange) også begynde at blinke. Opladningen vil begynde, når batteripakningens statustemperatur stiger.
	Opladning ikke mulig. Batteripakningen er tilsmudset eller defekt.

DA

 Slukket

 Lyser

 Blinker

### Genbrug af batterier

#### OBS:

For at beskytte miljøet og genbruge materialer, skal du altid huske at bortskaffe udtjente batterier på forskriftsmæssig vis, dvs. indlevere dem til et sted, der er godkendt af myndighederne, hvis et sådant forefindes i dit land.

### Brugerinformation om indsamling og bortskaffelse af elektronikskrot og brugte batterier



Disse symboler på produkter, emballage og/eller ledsagedokumenter betyder, at brugte elektriske og elektroniske produkter og batterier ikke må smides ud som almindeligt husholdningsaffald.

Sådanne gamle produkter og batterier skal indleveres til behandling, genvinding resp. recycling i henhold til gældende nationale bestemmelser samt direktiverne 2012/19/EF og 2006/66/EF.



Ved at bortskaffe sådanne produkter og batterier på korrekt vis hjælper du med til at beskytte værdifulde ressourcer og imødegå de negative påvirkninger af det menneskelige helbred og miljøet, som vil kunne være følgen af usagkyndig affaldsbehandling.



Ønsker du mere udførlig information om indsamling og recycling af gamle produkter og batterier, kan du henvende dig til din kommune, deponeringsselskabet eller stedet, hvor du har købt produkterne.

Usagkyndig bortskaffelse af elektronikskrot og batterier kan eventuelt udløse bødeforlæg.

## [For kommercielle brugere i Den Europæiske Union]

Når du ønsker at kassere elektriske eller elektroniske apparater, bedes du henvende dig til din forhandler eller leverandør for nærmere information.

## [Information om bortskaffelse i lande uden for Den Europæiske Union]

Disse symboler gælder kun inden for Den Europæiske Union. Ønsker du at kassere sådanne produkter, bedes du forhøre dig hos din forhandler eller kommune med henblik på en hensigtsmæssig bortskaffelse.

### Mejseltilbehørsdel (EY9HX402E) (vil medfølge ved afsendelsen alt efter destinationen)

#### FORSIGTIG:

- Mejseltilbehørsdelen er beregnet til at blive anvendt med roterende hammer EY7880/EY7881. Hvis det anvendes med andre værktøjer, kan det give risiko for kvæstelse.
- Frakobl batteripakning fra værktøjet, eller sæt kontakten i lukket position, før mejseltilbehøret fjernes eller påsættes. Denne forebyggende sikkerhedsforholdsregel formindsker risikoen for at værktøjet starter uhensigtsmæssigt.
- Påfør smørefedt på skaftet af mejseltilbehøret før brug.
- Mejseltilbehøret skaber varme. Det kan blive meget varmt og kan give hudforbrændinger. Brug ikke mejseltilbehøret i mere end 30 minutter i træk.
- For at formindke risikoen for kvæstelser bruges støttehåndtaget på den roterende hammer.
- Udskift straks mejseltilbehørsdelen, når støvbeskyttelsens gummihætte er beskadiget, for at undgå at der kommer støv ind i tilbehøret.

#### Brug:

- Bruges med et mejselbor med SDS-Plus type skaft i funktion for rotation+hammer til lettere mejslingsopgaver (fjernelse af keramikfliser, afskrabning af forseglingsmateriale, osv.)

1. For at påsætte mejseltilbehøret fjernes støttehåndtaget fra den roterende hammer.  
Monter mejseltilbehøret på værktøjet. Sørg for at fjerne spillerum mellem tilbehøret og værktøjet. Fastgør tilbehøret stramt på værktøjet ved brug af vingeskruen.
2. Påsæt støttehåndtaget på mejseltilbehøret.
3. Påsætning/aftagning af mejselboret  
Se brugsvejledningen for den roterende hammer.
4. Sådant justeres bladvinkelen på mejselboret  
Drej mejseltilbehøret for at justere bladvinkelen på mejselboret, så det indstilles bedre.

### Støvopsamler (EY9X004E) (Tilgængeligt som ekstraudstyr)

- Borebits med en diameter på 20 mm eller derover kan ikke sættes ind gennem støvopsamleren.
- Anvend ikke dette værktøj til at skære andet end beton, mørtel og andre keramiske materialer. Anvendes maskinen til skæring af metalmaterialer, vil støvopsamleren kunne tage skade af metalspånernes varme.

1. Montér en borebit.
2. Før borebitten gennem A og fastgør opsamleren ved B ved at rette den ind efter faconen på hjælpehåndtaget. [Fig.11]

#### Betjening [Fig.12]

Hold støvopsamleren i tæt kontakt med væggen overflade under arbejdet.

DA

### Aftagning [Fig.13]

Hold i støvopsamlerens base for at tage den af.

Afmonter venligst, efter at borestøvet er fjernet fra borestøvsopsamleren.

### Opbevaring [Fig.14]

Opbevar ikke støvopsamleren i sammenpresset tilstand. Hvis den opbevares i sammenpresset tilstand, kan det være umuligt at rette den ud til oprindelig facon.

## V. VEDLIGEHOLDELSE

- Brug kun en tør, blød klud til at tørre apparatet af med.  
Brug ikke en fugtig klud, fortynder, benzin eller andre flygtige opløsningsmidler til rengøringen.
- I tilfælde af, at indersiden af værktøjet eller batteripakningen er blevet udsat for vand, skal de tømmes for vand og lægges til tørre så hurtigt som muligt. Fjern omhyggeligt alt støv og alle jernspåner, som måtte have samlet sig inden i værktøjet. Kontakt venligst dit nærmeste autoriserede servicecenter, hvis der er nogen problemer med anvendelsen af værktøjet.

## VI. VALGFRIT TILBEHØR

### FORSIGTIG:

For at forhindre risiko for personskade, må man kun anvende tilbehør eller ekstraudstyr til det foreskrevne formål.

### BEMÆRK:

Ret gerne henvendelse til det lokale service-center, hvis du har behov for hjælp angående detaljer om ekstraudstyret og tilbehøret.

### Mejseltilbehørsdel

- EY9HX402E

### Støvopsamler

- EY9X004E

### Støvsamlingsystem

- EY9X400E  
Se betjeningsvejledning "EY9X400".

## VII. FORSLAG TIL ANVENDELSE

1. Hvis der ikke er tilstrækkelig kraft, som trykker bitten ned, er det ikke sikkert, at hammeren vil være i stand til at arbejde i hammer-indstilling.  
Dette er for at forhindre, at hammer-indstillingen arbejder ubelastet. Tryk hårdere ned på bittet for at aktivere hammeren og få den til at slå.  
Sørg altid for at trykke ned med tilstrækkelig kraft, når der arbejdes.
2. Om vinteren eller i andre situationer, hvor maskinens temperatur er lav (5°C eller derunder), kan slag i hammer-indstillingen blive svagere end normalt i begyndelsesstadiet.  
Dette skyldes, at fedtet har tendens til at stivne ved lave temperaturer, hvorved friktionen øges.  
Hvis dette sker, skal hammer-indstillingen anvendes ubelastet i cirka 30 sekunder og dette skal gentages 3 gange. Dette vil genetablere slagkraften.

## VIII. TEKNISKE SPECIFIKATIONER

**BEMÆRK:** Vægtangivelse

Større eller lig med 1 kg:

Under 1 kg:

angivet med 0,05 kg.

angivet med 0,01 kg.

### HOVEDENHED

Maksimal bores diameter	Beton	∅28 mm
	Stål	∅50 mm (Metalhulsav)
	Træ	∅33 mm
Motorspænding	28,8 V DC (jævnstrøm)	
Ubelastet hastighed (o/min.)	Langsom tilstand	0 – 560 min <sup>-1</sup> (o/min.)
	Mellemhurtig tilstand	0 – 680 min <sup>-1</sup> (o/min.)
	Hurtig tilstand	0 – 840 min <sup>-1</sup> (o/min.)
Slaghastighed per minut (slag/min.)	Langsom tilstand	0 – 2950 min <sup>-1</sup> (slag/min.)
	Mellemhurtig tilstand	0 – 3600 min <sup>-1</sup> (slag/min.)
	Hurtig tilstand	0 – 4400 min <sup>-1</sup> (slag/min.)
Vægt (med batteri: EY9L84)	3,85 kg	
Længde i alt	368 mm	
Støj, Vibration	Se vedlagte ark	

DA

### BATTERIPAKNING

Model nr.	EY9L82	EY9L84
Opbevaringsbatteri	Li-ion batteri	
Batteri	Spænding	28,8 V DC (jævnstrøm)
	Detaljeret specifikation.	3,6 V × 16 celler

### BATTERIPLADER

Model nr.	EY0L82	
Mærkedata	Se mærkepladen på undersiden af opladeren	
Vægt	0,93 kg	
Opladningstid	EY9L82	EY9L84
	Brugbar: 60 min	Brugbar: 60 min
	Fuld: 80 min	Fuld: 90 min

**BEMÆRK:** Denne oversigt kan inkludere modeller, der ikke fås i dit område.

Se venligst det nyeste, almindelige katalog.

## IX. APPENDIKS

### TILLÆG TIL GARANTI

- Sammenbrud og skader forårsaget af konstant brug i længere tid (f.eks. fabriksarbejde på samle-bånd osv.) er uden for garantien.

**Originalanvisningar: Engelska**  
**Översättning av originalanvisningarna:**  
**Andra språk**

**⚠ VARNING**

**Läs samtliga säkerhetsföreskrifter och samtliga anvisningar. Underlåtenhet att följa föreskrifterna och anvisningarna kan resultera i elektriska stötar, brand och/eller allvarlig kroppsskada.**  
**Spara alla föreskrifter och anvisningar för framtida referensbehov.**

## **I. AVSEDD ANVÄNDNING**

Verktyget är en slagborr för borrar i betong. Verktyget har dessutom ett läge med enbart rotation utan slageffekt. Detta läge lämpar sig för borrar i metall och trä.





## **sv II. EXTRA SÄKERHETSREGLER**

**⚠ Säkerhetsvarningar för hammare**

- Använd öronskydd. Buller kan leda till hörselskador.
  - Använd extrahandtaget (stödhandtaget) som medföljer verktyget.
  - Förlorad kontroll kan orsaka personskada.
  - Håll det motordrivna verktyget via de isolerade greppytorna vid en användning där de skärande tillbehören kan komma i kontakt med dolda ledningar eller sin egen sladd.
- Skärande tillbehör som kommer i kontakt med en "live"-tråd kan göra metalldelar hos det motordrivna verktyget "live" vilket kan ge användaren en elektrisk stöt.

- 1) Använd skyddsutrustning som skyddsglasögon, andningskydd om det behövs, halksäkra skor, hjälm och hörselskydd när du arbetar.
- 2) Om bitset kör fast, så slå släpp genast upp avtryckaren för att förhindra överbelastning, vilket kan skada batteriet eller motorn.  
Använd motsatt rörelse för att lossa bitsar som fastnat.
- 3) Ändra INTE riktningssomkopplaren medan huvudströmbrytaren är i påslaget läge. Det gör att batteriet laddas ur väldigt snabbt och kan orsaka skador på huvudenheten.
- 4) Vid laddning kan det hända att laddaren blir varm, vilket är fullt normalt.  
Ladda INTE upp batteriet under för lång tid.
- 5) Ansträng inte verktyget genom att hålla varvtalsregleraren halvvägs intryckt (i läget för varvtalsreglering), så att motorn stannar.
- 6) För att minska risken för skador under användningen ska du alltid hålla stadigt i verktyget och undvika att vifta med det.
- 7) Kontrollera att det inte finns några dolda gas- eller vattenledningar, eller elkablar, i området där du ska arbeta. Om du kommer i kontakt med dolda ledningar eller kablar kan det orsaka elektriska stötar, vatten- eller gasläckor.
- 8) Se till att du håller stadigt i föremålet du arbetar med.
- 9) Kontrollera eventuella skadade delar.
  - Kontrollera noggrant eventuella skador på skyddshöljet eller andra delar innan du påbörjar användningen.
  - Kontrollera att verktyget och alla dess funktioner fungerar korrekt.
  - Kontrollera inställningen av alla rörliga delar, och att alla fasta delar sitter ordentligt och inte är skadade. Kontrollera att alla delar av verktyget fungerar normalt.
- 10) Följ alltid instruktionerna i bruksanvisningen när du ska reparera skyddshöljet eller andra delar. Om det inte finns några instruktioner i bruksanvisningen vänder du dig till inköpsstället för reparation.
- 11) Om verktyget blir mycket varmt under användning ska du lämna in det på service och reparation.
- 12) För att undvika skador ska du hålla ansikte och händer på avstånd från borrarpeten och eventuella flisor.
- 13) Bär inte handskar när du använder verktyget eftersom de kan fastna i borren, vilket kan leda till skador.

- 14) Batteripoler, skruvspån och verktygstillbehör, som borrarbits, blir mycket varma direkt efter användningen. Vidrör dem inte eftersom det finns risk för att du bränner dig.

Symbol	Betydelse
V	Volt
===	Direkt ström
n <sub>0</sub>	Tomgångsvarv
... min <sup>-1</sup>	Varv eller pendlar per minut
Ah	Batteriets elektriska kapacitet
	Läs igenom driftsföreskrifterna före användning.
	Endast för inomhusbruk.
	Rotation med hammare
	Endast rotation

#### **VARNING:**

- Använd inget annat batteri än det laddningsbara Panasonic-batteri som är avsett för detta verktyg.
- Panasonic påtar sig inget ansvar för eventuella skador eller olyckor orsakade av användningen av ett återvunnet eller ett oäkta batteri.
- Kasta inte det laddningsbara batteriet i eld och utsätt det inte på annat sätt för hög värme.
- Låt inget metallföremål komma i kontakt med anslutningskontakterna på det laddningsbara batteriet.
- Bär eller förvara inte det laddningsbara batteriet tillsammans med spikar eller liknande metallföremål.
- Ladda inte batteriet på en alltför varm plats, såsom nära en eldstad eller i solen. Det kan leda till att batteriet överhettas, fattar eld eller exploderar.
- Sätt alltid på batteriskyddet efter att det laddningsbara batteriet har demonterats från verktyget eller laddaren. Annars kan det hända att batterikontaktarna kortsluts, vilket medför risk för eldsvåda.

#### **VARNING:**

- Byt ut batteriet mot ett nytt efter att batteriet försämrats märkbart. Fortsatt användning av ett skadat batteri kan resultera i värmealstring, antändning eller batterihaveri.
- För att minska risken för läckor, överhettning, rökutveckling, eld och sprickbildning, ska du alltid följa dessa instruktioner när du hanterar våra laddningsbara elverktyg (verktyg/batteri/laddare).
  - Låt inte materialflisor eller damm falla ned på batteriet.
  - Innan förvaring ska allt material och damm avlägsnas från batteripaketet. Sätt dit det röda "polskyddet" och placera det sedan separat från metallföremål (skruvar, spikar, osv.) i verktygslådan. Skada som orsakas av lösa föremål i verktygslådan omfattas inte av garantin.
- Hantera inte laddningsbara elverktyg på följande sätt. (Det ökar risken för rökutveckling, eld och sprickbildning)
  - Använda eller lämna kvar på platser som är utsatta för regn eller fukt
  - Använda under vattnet

SV

## III. MONTERING

### Isättning/urtagning av bits

#### **OBSERVERA:**

Koppla loss batteriet från huvudenheten eller ställ omkopplaren i mittläget (läst läge), när ett bits ska sättas i eller tas ur.

### 1. Isättning av bits

#### **OBSERVERA:**

Försiktighetsåtgärder för att fästa borren

- Vid användning av en gammal borr kan det hända att, till exempel, infästning inte är möjligt om dess monteringsdel är deformerad.
- Rengör monteringsdelen hos borren och smörj den.

- (1) Skjut in en borrspets i monteringshålet och vrid runt den något för att hitta ett ihakat läge. [Fig.1]

- (2) Tryk i den indkoblede stilling bitset så langt ind som muligt. Dra i borrhjulet for at kontrollere at den sitter fast ordentligt.

## 2. Urtagning av bits

- Tryck in chuckhylsan och dra i borrhjulet. [Fig.2]

## Montering/demontering av batteri

### Fixering av batterisats

Batteripaketet ska monteras genom vidta två säkerhetsåtgärder.

Kontrollera att batteripaketet är ordentligt monterat på verktyget före användning.

## 1. Isättning av bits

- (1) Vänd huvudenheten upp och ned.
- (2) För att montera batteriet: [Fig.3 ➡] Passa in de utmärkta punkterna mot varandra och sätt fast batteriet. Skjut batteriet bakåt tills det hakar fast i korrekt läge.

- (3) Tryck i batteripaketet tills dess fixeringsspak fångar krokdelen hos paketet.

[Fig.4 ➡]

### OBSERVERA:

Varningslampan för överhettning (H) och indikatorn för batterinivå [E] (J) kommer blinka när batteripaketet inte är ordentligt isatt.

## 2. Urtagning av bits

- (1) Vänd huvudenheten upp och ned.
- (2) För att ta bort batteripaketet: [Fig.5] Håll ner batteriets fixeringsspak och gör följande. (1) Tryck ner knappen (2) och skjut batteriet bakåt.

## IV. DRIFT

### ⚠ VARNING!

- Andas inte in eventuell rök som kommer från huvudenheten eller batteripaketet, eftersom den kan vara skadlig.

## [Huvudenheten]

### VIKTIGT

Ställ riktningssomkopplaren i mittläget (låst läge) vid förvaring eller flyttning av verktyget.

### OBSERVERA:

Var försiktig så att inga föremål kommer i kontakt med verktygets avtryckare. Om ett föremål kommer i kontakt med verktygets avtryckare, även om riktningssomkopplaren är inställd i mittenpositionen (låst), kan det hända att en mindre mängd ström fortsätter att genereras från batteriet, vilket kan leda till att batteriet laddas ur och blir obrukbart.

## Användning av riktningssomkopplaren och avtryckaren [Fig.6]

1. Tryck riktningssomkopplaren till läget för rotation framåt eller bakåt. Kontrollera riktningen som omkopplaren är inställd på innan du använder den.
2. Tryck in avtryckaren en liten bit för att sakta starta verktyget.
3. Öka hastigheten genom att trycka in avtryckaren. Verktyget stannar omedelbart när du släpper upp avtryckaren.
4. När du är klar, låser du avtryckaren genom att ställa in omkopplaren till mittenläget.

### OBSERVERA:

När du bromsen kopplas in kan ett inbromsningsljud höras. Det är helt normalt.

### VIKTIGT:









När du använder verktyget genom att aktivera avtryckaren, kan en tillfällig fördröjning uppstå innan rotation startar. Detta signalerar inget fel.

\* Denna eftersläpning sker då maskinens strömkretsar startar upp efter att avtryckaren aktiveras för första gången efter att ett batteri har installerats, eller efter det att verktyget inte har använts under minst 1 minut (eller minst 5 minuter när LED-lysdioden är tänd). Rotation startar utan fördröjning under nästa och påföljande användning.



## Fixeringspaket för hamrande/borring (C) / Hastighetsknapp (K)

1. Det finns sex lägen tillgängliga med kombinationen av fixeringspaket för hamrande/borring och hastighetsknapp. Välj lämpligt läge för tillämpning.
2. Ändra inte något läge förrän motorn har stannat helt.

Omkopplarspaketets läge	Indikator för hastighetsinställning	Rekommenderad tillämpning
 (Rotation med slagning)		Detta läge ger hårda slag och lämpar sig för borring i betong. • Betongborr
		Detta läge lämpar sig för borring i betong med en smal borrarspets eller för borring i mjuka material. • Betongborr med liten diameter
		Genom att spara hastighet och slagkraft är den lämplig för borring med en tunn borr som är benägen att bryta, eller för att borra på en spröd grundmetall. • Borr för betong med mindre diameter
 (Vanlig borr)		Detta läge lämpar sig för borring i metall med hög rotationshastighet. • Metallborr • Metallhålsåg • Borr för rostfritt stål
		
		

## 3 hastighetsinställningar

Tryck på knappen för hastighetsinställning (K).

Läget ändras varje gång knappen trycks.

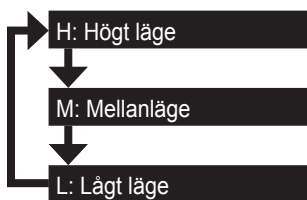

## Steglös varvtalsreglerare

Markera mitten av hålet genom att dra en aning i avtryckaren så att borren börjar snurra långsamt.

## Stödhandtag [Fig.7]

Placera stödhandtaget i önskat läge och dra åt handtaget ordentligt.

### ⚠ VIKTIGT:

Se alltid till att dra åt handtaget ordentligt före användning så som visas nedan för att undvika personskador.

## Djupmätare [Fig.8]

Lösa stödhandtaget och ställ in djupmätaren på önskat djup.

Dra åt stödhandtaget och fäst djupmätaren efter avslutad inställning.

## Kontrollpanel

### (G) LED-ljus [Fig.9]

Tryck alltid i startomkopplaren en gång före användning av LED-ljuset.

Tryck på lysknappen  för LED-ljuset.

Ljuset tänds med väldigt låg strömstyrka och har ingen nämnvärd påverkan på verktygets prestanda vid användning eller dess batterikapacitet.

### ⚠ VIKTIGT:

- Det inbyggda LED-ljuset är avsett för temporär belysning av ett litet arbetsområde.
- Använd inte LED-ljuset som ersättning för en vanlig ficklampa, eftersom dess ljusstyrka inte räcker till för det.

**VIKTIGT: TITTA INTE RAKT IN I STRÅLEN.**

Användning av reglage, justeringar eller utförande av åtgärder utöver vad som beskrivs häri kan resultera i exponering för farlig strålning.

**(I) Batterinivåindikator**





Tryck på batterinivåknappen.

Batterinivåindikatorn anger batterinivån i tre nivåer när du trycker på knappen.

**OBSERVERA:**

Indikatorn visar inte batterinivån när knappen trycks ned i följande fall.

- Verktøget är avstängt.
- Precis efter att du har monterat batteriet
- Huvudenheten eller batterinivåknappen har inte använts på cirka fem minuter. Tryck på batterinivåknappen igen efter att du har tryckt in avtryckaren.
- Om batteritemperaturen är för hög, avbryter du användningen och väntar tills batteritemperaturen blir lägre.

Indikator		Batteristatus
	3 lampor lyser	När batteriet är fulladdat eller nästan fulladdat
	2 lampor lyser	Cirka 60% kvar
	En lampa lyser	Låg nivå - Batteriet måste snart laddas
	3 lampor blinkar	Tomt - Batteriet måste laddas omedelbart

Batterinivåfunktionen är bara en vägledning och indikeringen kan förändras beroende på batteriets skick eller den omgivande temperaturen.

För mycket (fullständig) urladdning av ett litiumjonbatteri förkortar dess livslängd väsentligt. Verktøget inkluderar en skyddsfunktion för batteriet avsett att förhindra alltför stor urladdning av batteriet.

**Varningsfunktioner****(1) Varning för överhettning**



Släckt  
(normal drift)

Lyser:  
Överhettning  
(motor)

Blinkande:  
Överhettning  
(batteri)

Anger att driften har avbrutits på grund av överhettning av motor eller batteri.

För att skydda motorn och batteriet, skall du komma ihåg följande vid denna användning.

- Om motorn eller batteriet överhettas, aktiveras skyddsfunktionen och då slutar motorn eller batteriet att fungera. Varningslampan för överhettning på kontrollpanelen lyser eller blinker när denna funktion har aktiverats.
- Om skyddsfunktionen för överhettning har aktiverats, så låt verktøget svalna ordentligt (i minst 30 minuter). Verktøget kan användas igen efter att varningslampan för överhettning har slocknat.
- Undvik att använda verktøget på ett sätt som medför att skyddsfunktionen för överhettning aktiveras upprepade gånger.
- Om verktøget används kontinuerligt med hög belastning eller när temperaturen är hög (t.ex. under sommaren), kan skyddsfunktionen för överhettning aktiveras upprepade gånger.
- Om verktøget används när temperaturen är låg (t.ex. under vintern), eller om den stoppas ofta under användning, kan det hända att skyddsfunktionen för överhettning inte aktiveras.

**(2) Varning för spänningsfall**

3 lampor blinkar

Om verktyget under användning blir föremål för en plötslig belastning som får motorn att låsa sig, kan överladdningssensorn aktiveras och varningslampan för batteriladdning kan börja blinka. Lampan slutar blinka när du behandlar orsaken till motorns låsning samt släpper och trycker in avtryckaren.

### (3) Varning för överbelastning



Om verktyget under användning blir föremål för en plötslig belastning som får motorn att låsa sig, kan överspänningssensorn aktiveras och varningslampan för spänningsfall börja lysa och blinka.

(Den undre lampan lyser och den mittersta och övre lampan blinkar.)

Lampan slutar att lysa och blinka när du har åtgärdat orsaken till motorns låsning och släpper upp och trycker in avtryckaren en gång.

## [Batteri]

### Korrekt hantering av batteri [Fig.9]

- Batteriet har en begränsad livslängd.
- Använd inte något batteripaket som indränkt i ledare som vatten.
- Förvara litiumjonbatteriet utan att ladda upp det efter användning för att erhålla optimal batterilivslängd.
- Se till att arbetsområdet har god ventilation vid användning av batteriet.

### För säker användning

- Batteriet ska monteras genom vidta att två säkerhetsåtgärder. Kontrollera att batteriet är ordentligt monterat på huvudenheten före användning.

- Om batteriet inte är ordentligt anslutet när en brytare slås på kommer varningslampan för överhettning och varningslampan för lågt batteri att blinka för att indikera att säker hantering inte är möjlig och huvudenheten kommer inte att rotera normalt. Anslut batteriet till verktygets enhet tills du inte längre kan se den röda eller gula dekalen.
- Använd bara återuppladdningsbara batteripack till Panasonic's laddningsbara verktyg. Använd inte modifierade batteripack (inklusive batteripack som har demonterats och får delar utbytta).
- Använd inte utslitna batteripack. Det finns risk att batteripacket alstrar värme, antänds och exploderar.
- Om ett batteripack läcker vätska, måste det förvaras på avstånd från öppen eld och lämnas tillbaka till butiken så snart som möjligt.
- Sätt fast batteripacket genom att skjuta tills de gula och röda etiketterna inte längre syns och kontrollera att det inte ramlar ut.
  - Om detta inte görs finns risk för brännskador.
- Brukstemperaturområdet för litiumjonbatterier är 0 till 40 grader.
  - Om batteripack har svalnat till under noll, t.ex. i nordliga regioner, kan resultera i att enheten fungerar onormalt. I sådana fall ska batteripacket lämnas på plats som håller 10 grader eller mer i en timme eller mer före användning, och enheten får bara användas efter att batteripacket har värmts upp.

## [Batteriladdare]

### Laddning

#### ⚠ VIKTIGT:

- 1) Om batteriets temperatur sjunker till under cirka  $-10^{\circ}\text{C}$ , så avbryts laddning automatiskt för att förhindra försämring av batteriets prestanda.
- 2) Temperaturen i omgivningen skall vara mellan  $0^{\circ}\text{C}$  och  $40^{\circ}\text{C}$ . Om batteriet används under fryspunkten  $0^{\circ}\text{C}$ , kan verktyget fungera onormalt.
- 3) Använd laddaren på temperaturer mellan  $0^{\circ}\text{C}$  och  $40^{\circ}\text{C}$  och ladda batteriet på en temperatur som liknar batteriets. (Det bör inte vara mer än  $15^{\circ}\text{C}$  skillnad mellan batteriets temperatur och omgivningens.)

- 4) När du ska ladda ett kallt batteri (under 0°C) på ett varmt ställe, ska du låta batteriet ligga på detta ställe minst en timme i förväg så att batteriet får rumstemperatur.
- 5) Kyl ner laddaren om du tänker ladda mer än två batteri i följd.
- 6) Stick inte in fingrarna i kontakthålet när du håller laddaren i handen eller vid andra tidpunkter.
- 7) Koppla loss batteriladdaren från vägguttaget, när den inte ska användas.
- 8) Lagra laddaren i temperaturer mellan 0 och 40 grader, och ladda batteripacket i en temperatur som liknar lagringstemperaturen.
- Om batteripacket laddas i temperaturer under 0 grader, ger en full laddning bara ca 50 % av en normal laddning. Börja ladda efter 1 timme eller mer i angiven temperatur.
- 9) Ladda aldrig i dåligt ventilerade utrymmen.
- 10) Se till att inte täcka för batteriet eller laddaren med en trasa eller liknande medan laddning pågår.
- Om batteriet är för varmt (t.ex. direkt efter tungt arbete) startar inte laddningen. Den orange standbylampan blinkar tills batteriet har svalnat. Därefter påbörjas laddningen automa tiskt.
4. Den gröna laddningslampan börjar blinka långsamt när batteriet har nått cirka 80 % laddning.
5. När laddningen är klar slocknar den gröna laddningslampan.
6. Om batteriets temperatur är 0 °C eller lägre, så tar det längre tid än normalt att ladda upp batteriet helt. Även när batteriet har laddats upp helt har det bara cirka 50 % av den styrka som gäller för ett batteri som laddats upp helt vid normala temperaturförhållanden.
7. Rådgör med en auktoriserad återförsäljare, om laddningslampan (grön) inte slocknar.
8. Vid isättning av ett fulladdat batteri i laddaren på nytt kommer laddningslampan att tändas. Efter ett antal minuter slocknar den gröna laddningslampan.
9. Ta loss batteriet när frigöringsknappen för batteriet är uppe. [Fig.10 ⇨]

SV

### **OBSERVERA:**

Batteriet är inte helt uppladdat när det säljs. Se till att ladda upp batteriet före användning.

### Hur man laddar

1. Anslut laddaren till ett vägguttag.

### **OBSERVERA:**

Gnistor kan uppstå när kontakten sätts in i eluttaget men det är inget säkerhetsproblem.



















2. Sätt batteriet ordentligt i laddaren.
  - (1) Placera batteriet i dockan på laddaren med anpassningsmärkena placerade mot varandra.

### **OBSERVERA:**

Alla batterier har inte anpassningsmärken (Q) (på sidan 2).

- (2) Skjut batteriet framåt i pilens riktning. [Fig.10 ➔]
3. Under laddningen lyser laddningslampan. För att förhindra överladdning kopplar en inbyggd brytare automatiskt bort laddningsfunktionen när laddningen är färdig.

## LAMPINDIKATIONER

		Laddningen är klar (batteriet helt uppladdat).
		Batteriet är uppladdat till cirka 80%.
		Laddning pågår.
		Laddaren är ansluten till vägguttaget. Redo för laddning.
 (Grön)  (Orange)		Laddningslampor (för laddningstillstånd) Vänster: grön lampa; Höger: orange lampa
		Batteriet är kallt. Batteriet laddas upp långsamt för att minska belastningen på batteriet.
		Batteriet är för varmt.
		Laddningen startar när batteriet har svalnat. Om batteriets temperatur är $-10^{\circ}\text{C}$ eller lägre, så börjar den orange laddningslampan också att blinka. Laddningen startar då efter att batteriet har värmts upp en aning.
		Laddningen kan inte starta. För mycket damm eller felaktigt batteri.

 Släckt

 Lyser

 Blinkande

### Batteriåtervinning

#### ANMÄRKNING:

Se till att batteriet lämnas på anvisad plats för återvinning, när sådan finns, för att bidra till att skydda miljön.

### Information för användare om hopsamling och avfallshantering av gammalt material och använda batterier



Dessa symboler på produkter, förpackningar och/eller medföljande dokument betyder att man inte ska blanda elektriska och elektroniska produkter eller batterier med vanliga hushållssopor.

För att gamla produkter och använda batterier ska hanteras och återvinnas på rätt sätt ska man ta dem till passande uppsamlingsställe i enlighet med nationella bestämmelser och direktiven 2012/19/EC och 2006/66/EC.



När du kasserar dessa produkter och batterier på rätt sätt hjälper du till att spara på värdefulla resurser och förebygga en potentiell negativ inverkan på människors hälsa och på miljön som annars skulle kunna uppstå p.g.a. otillbörlig avfallshantering.



För mer information om uppsamling och återvinning av gamla produkter och batterier, var god kontakta din kommun, din avfallshanterare eller det försäljningsställe där du köpte din artikel.

Olämplig avfallshantering kan beläggas med straff i enlighet med nationella bestämmelser.

#### [För affärsanvändare inom den Europeiska Unionen]

Om du vill kassera elektrisk eller elektronisk utrustning, var god kontakta din återförsäljare eller leverantör för ytterligare information.

SV

## [Information om avfallshantering i länder utanför den Europeiska unionen]

Dessa symboler är endast giltiga inom den Europeiska Unionen. Om du vill kassera dessa föremål, var god kontakta dina lokala myndigheter eller din lokala återförsäljare och fråga efter rätt metod för avfallshantering.

### Stämjärnstillbehör (EY9HX402E) (medföljer leveransen beroende på destination)

#### VIKTIGT:

- Stämjärnstillbehöret är avsett att användas med slagborr EY7880/EY7881. Det finns risk för personskador om det används med andra verktyg.
- Ta bort batteripaketet från verktyget eller placera omkopplaren i låst läge innan stämjärnstillbehöret monteras eller tas bort. Sådana försiktighetsåtgärder minskar risken för att verktyget startas av misstag.
- Stryk på fett på skaftet på stämjärnstillbehöret före användning.
- Stämjärnstillbehöret alstrar värme. Det kan bli mycket hett och orsaka brännskador. Använd inte stämjärnstillbehöret kontinuerligt i mer än 30 minuter.
- Använd stödhandtaget på slagborren för att undvika personskador.
- Sätt omedelbart tillbaka stämjärnstillbehöret om skyddskåpan av gummi skadats för att förhindra att damm tränger in i tillbehöret.

#### Användning:

- Används med ett stämjärn med skaft av SDS-Plus-typ i lågena rotation+slagborring, för lättare stämjärnsarbeten (borttagning av kakel och tätningmaterial osv.)
1. Ta bort stödhandtaget på slagborren när stämjärnstillbehöret monteras. Montera stämjärnstillbehöret på verktyget. Kontrollera att det inte finns något spelrum mellan tillbehöret och verktyget. Montera tillbehöret ordentligt på verktyget med vingskraven.

2. Sätt fast stödhandtaget på stämjärnstillbehöret.
3. Sätta fast/ta bort stämjärn  
Läs slagborrens bruksanvisning.
4. Justera stämjärnets vinkel  
Justera stämjärnets vinkel efter behov genom att vrida på stämjärnstillbehöret.

### Dammuppsamlingskopp (EY9X004E) (Finns som tillval)

- Borrspetsar med en diameter på 20 mm eller mer kan inte skjutas in genom dammuppsamlaren.
- Använd inte verktyget för att borra i andra material än cement, murbruk och andra keramiska material. Om du använder verktyget för att borra i metall, kan dammuppsamlingskoppen skadas av hettan från metallflisorna.

1. Installera en borrspets.
2. Led borrspetsen genom A och fäst koppen vid B genom att anpassa den till formen på stödhandtaget. [Fig.11]

#### Användning [Fig.12]

Se till att dammuppsamlingskoppen är i nära kontakt med väggytan under användningen.

#### Borttagning [Fig.13]

Fatta tag i dammuppsamlingskoppens bas för att avlägsna den.

Avlägsna allt damm ur dammuppsamlaren före löstagning.

#### Förvaring [Fig.14]

Förvara inte dammuppsamlingskoppen i hopklämt tillstånd. Det kan i så fall bli omöjligt att återställa den till ursprunglig form.

## V. SKÖTSEL

- Använd endast en torr, mjuk trasa till att torka rent verktyget med.  
Använd inte en fuktig trasa, thinner, bensin eller något annat flyktigt lösningsmedel vid rengöring.
- Om det skulle hända att vatten tränger in i verktyget eller batteriet, så töm ut vattnet och låt verktyget/batteriet torka så fort som möjligt. Avlägsna försiktigt eventuell ansamling av damm eller järnfilspån från insidan av verktyget. Kontakta din närmaste auktoriserade serviceverkstad, om något problem vid användning av verktyget uppstår.

## VI. VALFRIA TILLBEHÖR

### VIKTIGT:

Förhindra risk för skador genom att använda tillbehör och tillsatser endast i avsett syfte.

### OBSERVERA:

Kontakta din lokala serviceverkstad om du behöver hjälp eller närmare information om dessa tillbehör.

### Stämjärnstillbehör

- EY9HX402E

### Dammuppsamlingskopp

- EY9X004E

### Dammuppsamlingssystem

- EY9X400E  
Se bruksanvisningen "EY9X400".

## VII. ANVÄNDNINGSRÅD

1. Om verktygsaaspetsen inte trycks neråt med tillräckligt stor kraft kan det i slagläge hända att ingen slagning kan ske. Detta är för att förhindra att slagläget aktiveras utan belastning. Tryck ner hårdare mot verktygsspetsen för att aktivera slagläget, så att slagning sker.  
Se till att alltid trycka neråt med tillräckligt stor kraft under pågående arbete.

2. På vintern eller under andra förhållanden då verktyget är kallt (upp till 5 °C) kan det hända att slagen i slagläge är svagare än normalt strax efter att slagning har påbörjats.  
Detta beror på att smörjfettet stelnar vid kyla, vilket orsakar ökad friktion.  
Om detta skulle hända, så låt verktyget gå i slagläge utan belastning i cirka 30 sekunder och repetera detta 3 gånger. På så sätt kan normal slagstyrka återfås.

## VIII. SPECIFIKATIONER

**OBSERVERA:** Viktangivelse

Större än eller lika med 1kg:

Mindre än 1 kg:

anges som 0,05 kg.

anges som 0,01 kg.

### SLAGSKRUVDRAGARE

Maximal borrhingsdiameter	Betong	∅28 mm
	Stål	∅50 mm (Metallhålsåg)
	Trä	∅33 mm
Motorspänning	28,8 V likström	
Varvtal utan belastning (rpm)	Lågt läge	0 – 560 min <sup>-1</sup> (rpm)
	Mellanläge	0 – 680 min <sup>-1</sup> (rpm)
	Högt läge	0 – 840 min <sup>-1</sup> (rpm)
Slagtakt per minut (bpm)	Lågt läge	0 – 2950 min <sup>-1</sup> (bpm)
	Mellanläge	0 – 3600 min <sup>-1</sup> (bpm)
	Högt läge	0 – 4400 min <sup>-1</sup> (bpm)
Vikt (med batteripack: EY9L84)	3,85 kg	
Total längd	368 mm	
Buller, Vibration	Se det bifogade arket	

### BATTERI

Modell:	EY9L82	EY9L84
Ackumulatorbatteri	Litiumjonbatteri	
Batteri	Spänning	28,8 V likström
	Detalj spec.	3,6 V × 16 celler

### BATTERILADDARE

Modell:	EY0L82	
Märkdata	Se märkplåten på undersidan av laddaren.	
Vikt	0,93 kg	
Laddningstid	EY9L82	EY9L84
	Användbar uppladdning: 60 min	Användbar uppladdning: 60 min
	Fullständig uppladdning: 80 min	Fullständig uppladdning: 90 min

**OBSERVERA:** Schemat kan innehålla modeller som inte säljs i ditt område.

Vi hänvisar till senast allmänna katalog.

## IX. APPENDIX

### TILLÄGG TILL GARANTIN

- Slitage och skada orsakad av långvarig användning (t.ex. fabriksarbete på monteringsbandet, m.m.) täcks inte av garantin.



**Opprinnelige bruksanvisninger: Engelsk**  
**Oversettelse av de opprinnelige bruksanvisningene: Andre språk**

**⚠ ADVARSEL**

**Les alle sikkerhetsinstruksjonene og alle advarslene. Å unnlate å følge advarslene og instruksjonene kan føre til elektrisk støt, brann og/eller alvorlig skade.**

**Ta vare på alle advarslene og instruksjonene for senere referanse.**

## I. TILSIKTET BRUK

Dette er en slagdrill med hammerfunksjon for boring i betong. I tillegg har slagdrillen en "kun-boring-funksjon" uten bruk av hammeren. Sistnevnte funksjon er egnet for boring i metall og tre.





## II. EKSTRA SIKKERHETSREGLER

**⚠ Sikkerhetsadvarslar for hammer**

- Bruk hørselvern. Støyeksponering kan føre til tap av hørsel.
- Bruk hjelpehåndtaket (støttehåndtak) som følger med verktøyet.  
Tap av kontroll kan føre til personskaade.
- Hold elektriske verktøy på isolerte gripeoverflater når du utfører en jobb der verktøyets kuttefunksjon kan komme i kontakt med skjulte ledninger eller verktøyets ledning.  
Kuttetilbehør som kommer i kontakt med en strømførende ledning kan lede strøm til eksponerte metalldele på det elektriske verktøyet, og kan gi operatøren elektrisk støt.

- 1) Bruk beskyttelsesutstyr som vernebriller, og hvis nødvendig støvmaske, sklisliske vernesko, hjelm og hørselsvern.
- 2) Dersom en bit ikke roterer mer, må du slå av hovedbryteren med en gang for å unngå overbelastning på motoren, ellers kan det skade batteripakken eller motoren. Bruk bakoverrotasjon for å løsne fastklemte bits.
- 3) Bruk IKKE forover-/bakoverbryteren så lenge hovedbryteren er slått på. Batteriet lades ut fort, og hovedenheten kan bli skadet.
- 4) Under opplading kan laderen bli litt varm. Dette er normalt.  
IKKE lad opp batteriet over lang tid.
- 5) Ikke belast verktøyet ved å holde hovedbryteren halvveis inne (hastighetskontroll) slik at motoren stanser.
- 6) For å forhindre skade under bruk, hold alltid verktøyet stødig, og unngå å veive med det.
- 7) Sørg for at det ikke finnes skjulte gass- eller vannrør, eller elektriske kabler i arbeidsområdet. Kommer du i kontakt med skjulte rør eller ledninger, kan det føre til elektrisk støt, eller vann- og gasslekkasjer.
- 8) Sørg for at du holder objektet du arbeider på stødig.
- 9) Kontroller om noen dele er skadde.
  - Kontroller grundig etter skade på beskyttelsesdekslet og andre dele før bruk.
  - Kontroller at verktøyet og alle dets funksjoner fungerer som de skal.
  - Kontroller justeringen av bevegelige dele, og kontroller alle faste dele for å forsikre deg om at de er montert ordentlig og at de ikke er skadde. Kontroller alle dele av verktøyet for unormal funksjon.
- 10) Ved forsøk på å reparere beskyttelsesdekslet eller andre dele, følg instruksjonene i bruksanvisningen. I tilfeller hvor det ikke finnes instruksur i bruksanvisningen, ta verktøyet med tilbake til forhandleren for å få det reparert.
- 11) Lever verktøyet til service og reparasjon hvis det blir veldig varmt.
- 12) Hold ansikt og hender unna drillbiten og spon for å unngå potensiell skade.
- 13) Ikke bruk hansker når du bruker verktøyet. De kan fanges i drillen, og det kan føre til skade.
- 14) Batteriterminaler, skruespon og verktøytilbehør slik som drillbiter vil være veldig varme umiddelbart etter bruk. Ikke rør disse delene. Det er fare for brannskader.

**NO**

Symbol	Betydning
V	Volt
---	Likestrøm
$n_0$	Hastighet uten belastning
... min <sup>-1</sup>	Omdreininger eller vekselgang per minutt
Ah	Elektrisk kapasitet av batteripakke
	Les bruksanvisningen før bruk.
	For kun bruk inne i huset.
	Slagborfunksjon
	Kun rotering

#### ADVERSEL:

- Ikke bruk andre enn Panasonic batteripakker som er laget for bruk med dette oppladbare verktøyet.
- Panasonic er ikke ansvarlig for skader eller ulykker som skjer på grunn av bruk av gjenbrukte eller falske batteripakker.
- Ikke kast batteripakken i åpne flammer eller utsett den for ekstrem varme.
- Ikke la metallobjekter berøre polene på batteriet.
- Ikke frakt eller oppbevar batteripakken i samme beholder som spiker eller tilsvarende metallobjekter.
- Ikke lad opp batteriet i områder der det er høy temperatur, som for eksempel vedsiden av åpne flammer eller i direkte sollys. Batteriet kan overopphetes, ta fyr, eller eksplodere.
- Etter at batteriet er tatt ut av verktøyet eller laderen, må du alltid sette pakkedekselet på plass. Dersom ikke det gjøres kan kontaktene kortsluttes, noe som medfører brannrisiko.
- Dersom batteripakkens ytelse er blitt forringet, skift den ut med en ny en. Fortsett bruk av en defekt batteripakke kan føre til varmeutvikling, brann eller brudd på batteriet.

#### ADVERSEL:

- Følg disse instruksjonene når du håndterer oppladbare, elektriske verktøy (verktøyet selv/batteripakke/lader), for å forhindre at lekkasje, overoppheting, røykansamling, brann og brudd oppstår.
  - Ikke la spon eller støv fra materialer falle på batteripakken.
  - Ved oppbevaring, fjern alt materialspon og støv fra batteripakken, og plasser batteripakken separat fra metallgjenstander (skruer, spikere osv.) når den oppbevares i verktøykassen. Eventuelle skader forårsaket av løse gjenstander i verktøykassen vil ikke dekkes av garantien.
- Ikke håndter det oppladbare, elektriske verktøyet på følgende måte. (Det er fare for røykansamling, brann og brudd)
  - Bruk eller etterlating på steder som er utsatt for regn eller fuktighet
  - Bruk under vann

## III. MONTERING

### Montere eller demontere en bit

#### MERK:

Før du skal montere eller fjerne en bit må du koble batteripakken fra hovedenheten eller sette hovedbryteren i midtstilling (bryterlås).

### 1. Montering

#### MERK:

Forholdsregler for montering av boret

- Hvis du for eksempel bruker et gammelt bor, er det kanskje ikke mulig å feste det hvis festedelen er deformert.
- Rengjør festedelen av boret og tilfør fett.

- (1) Innsett en bit til monteringsåpningen, og vend den litt for å finne en koplet posisjon. [Fig.1]
- (2) Ved koplet posisjon, trykkes biten inn så langt som mulig. Pass på at biten sitter fast når den trekkes.

### 2. Demontering

- Trykk chuckdekslet og trekk i biten. [Fig.2]

## Montere eller demontere batteripakken

### Feste for batteripakke

Batteripakken skal installeres i henhold til en to-trinns sikkerhetsforanstaltning.

Sørg for at batteripakken er korrekt installert i verktøyet før bruk.

### 1. Montering

- (1) Snu hovedenheten opp ned.
- (2) For å feste batteripakken: [Fig.3 ➔] Rett inn de markerte innrettingsmerkene og sett på batteripakken. Skyv batteripakken inntil den sitter på plass.
- (3) Sett inn batteripakken til batteripakkens festebryter fester seg på krokdelen av pakken. [Fig.4 ➔]

#### MERK:

Varsellampe for overoppheting (H) og batterinivåindikatoren [E] (J) blinker hvis batteripakken ikke er satt inn på riktig måte.

### 2. Demontering

- (1) Snu hovedenheten opp ned.
- (2) Fjern batteripakken slik: [Fig.5] Gjør følgende mens du holder nede festebryteren for batteriet. (❶) Trykk på knappen (❷) og skyv batteripakken bakover.

## IV. BETJENING

### ⚠ ADVERSEL!

- Ikke pust inn røyk fra hovedenheten eller batteripakken, da det kan være skadelig.

## [Hovedenheten]

### FORSIKTIG

Under lagring eller transport av verktøyet skal forover-/bakoverbryteren settes i midtstilling (bryterlås).

#### MERK:

Bruk forsiktighet for å sørge for at ingen gjenstander kommer i kontakt med verktøyets utløsningsbryter. Hvis et objekt kommer i kontakt med verktøyets utløsningsbryter, selv mens Forover/Revers-bryteren er i midtposisjon (låst), kan en liten mengde elektrisk strøm fortsette, hvilket kan forårsake en uvanlig stor utladning fra batteripakken og dermed batterisvikt.

### Bruk av forover-/bakoverbryter [Fig.6]

1. Skyv retningshendelen i stilling for rotasjon forover eller revers. Kontroller retningen på bryteren før bruk.
2. Trykk lett på hovedbryteren for å starte verktøyet med lav hastighet.
3. Farten vil øke ved å trykke på utløseren. Verktøyet stanses umiddelbart når utløseren slippes opp.
4. Ved bruk med et apparat, lås bryteren ved å sentrere bryteren.

#### MERK:

Når bremsen fungerer, kan du høre en bremselyd. Dette er normalt.









#### FORSIKTIG:

Når verktøyet betjenes med bryteren kan det være en kort forsinkelse for rotasjon starter. Dette signaliserer ikke en feil.  
\* Denne forsinkelsen oppstår når verktøyets kretssystem starter opp når bryteren trykkes inn første gang etter installering av en batteri-pakke eller etter at verktøyet ikke er brukt på minst 1 minutt (eller minst 5 minutter når LED er på). Rotasjon vil starte uten forsinkelse under andre gangs og etterfølgende bruk.

NO

## Slag-/boromskifter (C) / Hastighetsknapp (K)

1. Det finnes seks tilgjengelige moduser ved kombinerer av slag-/boromskifteren og hastighetsknappen.  
Velg modusen som egner seg for bruken.
2. Betjen modusskiftet etter at motorrotasjonen stopper helt opp.

Posisjon for koplingspak	Hastighetsindikator	Anbefalt anvendelse
 (Rotasjon med slag)		Denne modusen for hardstøt hamring som passer for boring av betong. • Betongbor
		Denne modusen passer for boring i betong med liten bordiameter, eller for boring i myke materialer. • Betongboring for mindre diametre.
		Lavere hastighet og blåsekraft er egnet for boring med et tynt bor som er utsatt for brudd, eller boring i skjørt metall. • Betongbor med liten diameter
 (Kun rotasjon)		Denne modusen passer for metallboring i høy boreringshastighet. • Metallboring • Metallhullsag • Bor i rustfritt stål
		
		

## Innstilling av tre hastighetsmoduser

Trykk på hastighetsknappen (K). Modusen endres hver gang knappen trykkes.

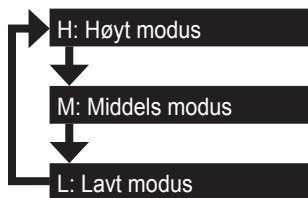

## Hovedbryter, trinnløs

For å bestemme senter av et hull, trykk forsiktig på startbryteren slik at drillen roterer langsomt.

## Støttehåndtak [Fig.7]

Plasser støttehåndtaket i ønsket posisjon og stram skikkelig til.

### ⚠ FORSIKTIG:

Sørg alltid for å stramme håndtaket skikkelig til før bruk, som illustrert nedenfor, slik at skader unngås.

## Dybdemåler [Fig.8]

Løsne støttehåndtaket og juster dybdemåleren til ønsket dybde.

Etter justering stram støttehåndtaket og dybdemåleren låses.

## Kontrollpanel

### (G) LED-lys [Fig.9]

Før bruk av LED-lys, skru alltid av strømbryteren en gang.

Trykk på  LED-lysets på og av-knapp.

Lyset bruker svært lite strøm, og påvirker ikke ytelsen til verktøyet ved bruk eller batterikapasiteten.

### ⚠ FORSIKTIG:

- Det innbygde LED-lyset er laget for midlertidig belysning av et mindre arbeidsområde.
- Bruk ikke LED-lyset som en erstatning for en lommelykt fordi det ikke gir nok lys.

### ⚠ FORSIKTIG: IKKE SE INN I LYSSTRÅLEN.

Bruk av kontroller eller justeringer eller prosessytelse annet enn de som er spesifisert herved kan føre til at man blir utsatt for farlig stråling.

## (I) Batterinivåindikator



Trykk på batterinivåknappen.

Batterinivåindikatoren viser batterinivå i tre stadier mens du trykker på knappen.

### MERK:

Indikatoren vil ikke vise batterinivået i følgende tilfeller, selv om knappen trykkes.

- Verktøyet er skrudd av.
- Rett etter batteripakken festes
- Hovedenheten eller batterinivåknappen ikke er i løpet av omtrent fem minutter. Trykk på batterinivåknappen igjen etter å ha trykket ned utløserbryteren.
- Hvis batteritemperaturen er høy, stans operasjonen og vent til batteritemperaturen er lav.

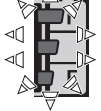

Indikator	Batteristatus
	Tre lamper lyser Helt oppladet eller høyt ladenivå
	To lamper lyser Omtrent 60 % gjenværende
	Én lampe lyser Lavt nivå - Må snart lades
	Tre lamper blinker Tom - Må lades omgående

Denne batterinivåfunksjonen er kun veiledende. Indikasjonen kan endres ut ifra batteriforhold eller omgivelsestemperatur.

Fullstendig utlading av Li-ion-batteri reduserer dets levetid oppsiktsvekkende. Derfor er batteribeskyttelsesfunksjon innebygd i verktøyet for å hindre fullstendig utlading av batteripakken.

## Varselfunksjoner

### (1) Varsel om overoppheting

		
Av (normalt arbeid)	Lyser: Overoppheting (motor)	Blinker: Overoppheting (batteri)

Viser at arbeidet ble avbrutt pga. overoppheting av batteriet.

For å beskytte motoren eller batteriet, pass på følgende når dette arbeidet utføres.

- Hvis motoren eller batteriet blir opphetet vil beskyttelsesfunksjonen tre i funksjon og motoren eller batteriet slutter å virke. Varsellampen for overoppheting på kontrollpanelet vil lyse eller blinke når denne funksjonen er aktiv.
- Dersom beskyttelsesfunksjonen mot overoppheting blir aktivert må verktøyet få tid til avkjøling (minst 30 minutter). Når varsellampen har slokket er verktøyet er klart til bruk igjen.
- Unngå å bruke verktøyet slik at beskyttelsesfunksjonen mot overoppheting aktiveres gjentatte ganger.
- Hvis verktøyet brukes kontinuerlig under forhold med stor belastning eller om det brukes under forhold med høy temperatur (f.eks. om sommeren), kan beskyttelsesfunksjonen mot overoppheting aktivert gjentatte ganger.
- Hvis verktøyet brukes kontinuerlig under forhold med lav temperatur (f.eks. om vinteren) eller om det ofte stopper under bruk, kan det skyldes at beskyttelsesfunksjonen mot overoppheting ikke aktiveres.

### (2) Varsel om redusert spenning



Tre lamper blinker

NO

Om verktøyet under bruk utsettes for en plutselig belastning som får motoren til å låse seg kan sensoren for forhindring av overbelastning løses ut og varsellampen for lavt batteri blinker. Lampen stopper å blinke når du fjerner årsaken til opphenget og slår bryteren av og på.

### (3) Varsel om overbelastning



Hvis verktøyet blir utsatt for plutselig kraftig belastning under bruk som forårsaker at motoren låser seg, kan sensoren som forhindrer overspenning løses ut, og lampen for spenningsreduksjon kan lyse opp og blinke. (Bunnen lyser, midten og toppen blinker.) Lampen vil slutte å lyse og blinke så snart du fjerner årsaken og slår bryteren av og på.

## [Batteripakke]

### NO For riktig bruk av batteripakke [Fig.9]

- Oppladbare batterier har en begrenset levetid.
- Ikke bruk batteripakken hvis den er dynket i ledende væsker, for eksempel vann.
- Oppbevar batteriet etter bruk uten å lade opp for å sikre lengre levetid.
- Forsikre deg om arbeidsrommet er godt ventilert under bruk av batteripakken.

### For trygg og sikker bruk

- Batteripakken skal installeres i henhold til en to-trinns sikkerhetsforanstaltning. Sørg for at batteripakken er korrekt installert i hovedenheten før bruk.
- Dersom batteripakken ikke er koblet til korrekt når bryteren er slått på, vil varsellampen for overoppheting og varsellampen for lavt batteri blinke for å indikere at sikker bruk ikke er mulig, og hovedenheten vil ikke rotere som normalt. Koble til batteripakken i verktøyets enhet inntil den røde eller gule etiketten forsvinner.

- Bare bruk oppladbare batteripakker ment for oppladbare verktøy fra Panasonic. Ikke gjør noen endringer på batteripakker (inkludert demontering av batteripakken og utskiftede deler).
- Ikke bruk ødelagte batteripakker. Det er fare for generering av varme, antennelse og eksplosjon.
- Hvis batteripakken lekker væske skal all bruk stanses. Hold den unna åpne flammer og ta den med tilbake til butikken umiddelbart.
- Fest batteripakken ved å skyve frem til de gule og røde etikettene ikke lenger er synlige, og kontroller at bryteren holder seg der.
  - Hvis det ikke gjøres kan det føre til svært høy varme.
- Brukstemperaturen for lithium-ion-batteripakker er 0 til 40 grader.
  - Bruk av batteripakker som holder under 0 grader, som i kalde nordlige områder, kan føre til at enheten ikke fungerer som den skal. I slike tilfeller bør batteripakken være på et sted som holder 10 eller flere grader i én time før bruk, og enheten bør bare brukes etter at batteripakken er varmet opp.

## [Batterilader]

### Lading

#### ⚠ FORSIKTIG:

- 1) Dersom temperaturen til batteripakken faller til under  $-10^{\circ}\text{C}$  ( $14^{\circ}\text{F}$ ), vil oppladningen stanse automatisk for å forhindre forringelse av batteriet.
- 2) Temperaturen må være mellom  $0^{\circ}\text{C}$  ( $32^{\circ}\text{F}$ ) og  $40^{\circ}\text{C}$  ( $104^{\circ}\text{F}$ ). Dersom du forsøker å bruke batteripakken når batteritemperaturen er under  $0^{\circ}\text{C}$  ( $32^{\circ}\text{F}$ ), kan det være at verktøyet ikke fungerer skikkelig.
- 3) Bruk laderen ved temperaturer på mellom  $0^{\circ}\text{C}$  og  $40^{\circ}\text{C}$ , og lad batteriet ved en temperatur som tilsvarer temperaturen i selve batteriet. (Det skal ikke være en høyere temperaturforskjell enn  $15^{\circ}\text{C}$  mellom temperaturen i batteriet og temperaturen på stedet hvor ladingen foretas.)
- 4) Ved opplading av et kaldt batteri (under  $0^{\circ}\text{C}$  ( $32^{\circ}\text{F}$ )) på et varmt sted, la batteriet stå der og vent i over en time for å varme opp batteriet til riktig temperatur.

- 5) Kjøøl ned laderen når det lades mer enn to batteripakker etter hverandre.
  - 6) Ikke stikk fingrene inn i kontakthullet når du holder laderen eller under andre omstendigheter.
  - 7) Trekk laderen ut av kontakten når den ikke er i bruk.
  - 8) Laderen skal oppbevares mellom 0 og 40 grader, og lad batteripakken i en temperatur som er i nærheten av oppbevaringstemperaturen.
    - Hvis batteripakken lades i en temperatur under 0 grader, vil den fulladede batteripakken gi omtrent 50 % av normal kapasitet. Start ladingen etter én time eller mer i beskrevet temperatur.
  - 9) Ikke lad på et sted med dårlig ventilasjon.
  - 10) Batteripakken eller laderen må ikke tildekkes, f.eks. med en klut eller liknende, mens ladingen pågår.
4. Ladelampen (grønn) vil blinke sakte når batteriet er ladet opp ca. 80 %.
  5. Når ladingen er ferdig, slår den grønne ladelampen seg av.
  6. Hvis temperaturen til batteripakken er 0 °C eller mindre, tar det lenger tid å lade batteripakken helt opp enn standard ladetid. Selv når batteriet er helt oppladet, vil det ha omtrent 50 % av effekten til et fullt oppladet batteri ved normal driftstemperatur.
  7. Ta kontakt med en autorisert forhandler dersom ladelampen (grønn) ikke slår seg av.
  8. Når du setter en ferdigoppladet batteripakke i batteriladeren igjen, vil indikatorlampen lyse. Etter noen minutter slår den grønne ladelampen seg av.
  9. Fjern batteripakken mens utløserknappen for batteripakke holdes oppe. [Fig.10 ⇨]

**MERK:**

Batteripakken er ikke ladet helt opp fra fabrikk. Forsikre deg om å opplade batteriet før det tas i bruk.

Hvordan lade

1. Laderen tilkobles nettstrøm.

**MERK:**

Det kan oppstå gnister når pluggen settes inn i stikkkontakten, men dette er ikke et sikkerhetsproblem.

2. Sett batteripakken godt inn i laderen.
  - (1) Oppstill opprettingsmerkene og sett batteriet i dokken på laderen.

**MERK:**

Ikke alle batteripakkene viser justeringsmerket (Q) (på side 2).

- (2) Skyv batteriet forover i retning som pilen viser. [Fig.10 ➡]
3. Under lading lyser ladelampen hele tiden. Når ladingen er fullført, sørger auto matikk i ladeelektronikken for å forhindre overlading.
  - Lading vil ikke starte hvis batteriet er for varmt (for eksempel rett etter tunge belastninger)  
Den oransjegule ventelampen vil fortsette å blinke inntil at batteriet er avkjølt.  
Lading vil da gjenopptas automatisk.

## LAMPEINDIKATORER

		Ladingen er ferdig. (Ladet helt opp)
		Batteriet er oppladet ca. 80%.
		Lading pågår.
		Laderen koples til vekselstrømskontakten. Klar til lading.
(Grønn)  (Oransje)		Ladestatuslampe Det lyser grønt (til venstre) og oransjegult (til høyre).
		Batteripakke er avkjølt.
		Oppladingen av batteripakke foregår langsomt for å redusere belastning på batteriet.
		Batteripakken er varm.
		Ladingen vil starte når batteripakkens temperatur synker. Dersom temperaturen på batteripakken er $-10^{\circ}\text{C}$ eller under, vil ladelampen (oransje) også begynne å blinke. Oppladingen vil starte igjen når temperaturen på batteripakken stiger.
		Lading ikke mulig. Tett av støv eller feil med batteripakken.

Slått av

Lyser

Blink

NO

### Resirkulering av batteri

#### LEGG MERKE TIL:

For å resirkulere materialer og beskytte miljøet, sørg for å avhende batteriet på et offisielt godkjent sted hvis et slikt finnes i ditt land.

### Brukerinformasjon om innsamling og håndtering av gammelt utstyr og brukte batterier



Slike symboler på produkter, emballasje, og/eller på medfølgende dokumenter betyr at brukte elektriske/elektroniske produkter og batterier ikke må blandes med vanlig husholdningsavfall.

For riktig håndtering og gjenvinning av gamle produkter og brukte batterier, vennligst lever dem til anvendelige innsamlingssteder, i samsvar med nasjonal lovgivning og direktivene 2012/19/EC og 2006/66/EC.



Ved riktig håndtering av disse produktene og batteriene, hjelper du til med å spare verdifulle ressurser og forhindre potensielle negative effekter på menneskers helse og miljøet, som ellers kan oppstå ved uriktig avfallshåndtering.



For mer informasjon om innsamling og gjenvinning av gamle produkter og batterier, vennligst ta kontakt med kommunen, ditt renovasjonsselskap eller stedet der du kjøpte gjenstandene.

Ukorrekt håndtering av dette avfallet kan medføre straffansvar, i overensstemmelse med nasjonal lovgivning.

#### [For forretningsdrivende brukere i EU]

Dersom du ønsker å kaste elektrisk og elektronisk utstyr, vennligst ta kontakt med din forhandler eller leverandør for videre informasjon.



## (Informasjon om håndtering i land utenfor EU)

Disse symbolene gjelder bare innenfor EU. Ønsker du å kaste slike gjenstander, vennligst kontakt dine lokale myndigheter eller forhandler og spør etter riktig fremgangsmåte for håndtering.

### Tilbehør for meisling (EY9HX402E) (vedlegges frakten i henhold til ankomstdestinasjon)

#### ⚠ FORSIKTIG:

- Tilbehøret for meisling er ment brukt sammen med slagdrill EY7880/EY7881. Ved bruk på annet verktøy kan dette forårsake skade.
- Fjerne batteripakken fra verktøyet eller vri bryteren i avlåst-posisjon før tilbehøret for meisling festes eller fjernes. Slike sikkerhetsforanstaltninger reduserer risikoen for å utilsiktet starte verktøyet.
- Påføre smørefettet på verktøyets skjefte før tilbehøret for meisling brukes.
- Tilbehøret for meisling genererer varme og kan ble meget varm og forårsake overflatiske brannskader på huden ved berøring. Bruk ikke tilbehøret for meisling uavbrutt i mer enn 30 minutter.
- For å redusere risikoen for skader, bruk støttehåndtaket på slagdrillen.
- Erstatt tilbehøret for meisling umiddelbart hvis støvbeskyttelsen blir ødelagt for å unngå at støv trenger inn i tilbehøret.

#### Bruk:

- Med hoggjern-/ meisel-anordningen bruk en bit med SDS-Plus mellomstykke i bore+hammer modus til lett meisling (fjerning av keramiske fliser, skraping av forseglingsmaterialer og lignende.)
1. For å feste tilbehøret for meisling fjerner først støttehåndtaket fra slagdrillen. Fest tilbehøret for meisling på verktøyet. Fjerne eventuell slark mellom tilbehøret og verktøyet. Feste tilbehøret skikkelig fast ved å bruke sommerfugl-skruen.

2. Feste støttehåndtaket på tilbehøret for meisling.
3. Feste/ fjerning av bit-en til tilbehøret for meisling  
Les bruksanvisningen til slagdrillen.
4. For å justere vinkelen på bit-en til tilbehøret for meisling blad, vri tilbehøret for meisling slik at bit-en til tilbehøret for meisling fester bedre.

### Støvoppsamlingskopp (EY9X004E) (Tilgjengelig som mulig tilleggsutstyr)

- Borkronen med diameter 20 mm og over kan ikke innskytes gjennom støvoppsamlingskoppen.
- Bruk ikke dette verktøy til skjæring av annet enn betong, mørtel og andre keramiske materialer. Dersom det brukes til å skjære metaller, kan støvoppsamlingskoppen bli skadet av varmen fra metallspen.

NO

1. Sett inn en borbit.
2. Skyv boret gjennom A og fest koppen B ved å tilpasse den til formen av støttehåndtaket. [Fig.11]

#### Bruk [Fig.12]

Bruk støvoppsamlingskoppen tett inntil veggoverflaten under bruk.

#### Fjerne [Fig.13]

Hold i festet av støvoppsamlingskoppen for å fjerne denne. Enheten koples fra etter at støv i støvsamlingskoppen er fjernet.

#### Lagring [Fig.14]

Ikke lagre støvoppsamlingskoppen i komprimert posisjon. Dette kan føre til at det blir umulig å få den tilbake til originalformen.

## V. VEDLIKEHOLD

- Bruk kun en tørr, myk klut til å tørke av en heten.  
Bruk ikke en fuktig klut, tynner, bensin eller andre flyktige løsemidler til rengjøring.
- Hvis verktøyets eller batteripakkens innside skulle komme i kontakt med vann, la det renne av og la det tørke så fort som mulig. Fjern forsiktig all støv eller jernfilspon som samler seg inne i verktøyet. Hvis du opplever problemer ved bruk av verktøyet, vennligst ta kontakt med ditt nærmeste service senter.

## VI. VALGFRITT TILLEGGSTYR

### FORSIKTIG:

For å unngå fare for personskade, benytt tilbehøret for de hensiktene som det er laget for.

### MERK:

Hvis man trenger hjelp for nærmere detaljer angående disse tilbehørene, ta kontakt med Deres servicesenter.

### Tilbehør for meisling

- EY9HX402E

### Støvoppsamlingskopp

- EY9X004E

### Støvoppsamlingsssystem

- EY9X400E

Se bruksanvisningen «EY9X400».

## VII. BRUKSFORSLAG

1. Hvis kraften som trykker ned på biten ikke er sterk nok, vil ikke hammeren kunne slå i hamringsstilling.  
Dette er for å hindre at verktøyet arbeider i hamringsstilling med ingen belastning.  
Trykk ned hardere på biten slik at hammeren arbeider som den skal.  
Vær alltid sikker på at verktøyet skal gis nok krefter.
2. Om vinteren og i situasjoner der temperaturen på verktøyet blir for lav ( 5°C eller lavere), ville slagkraften i hamringsstilling være svakere enn vanlig i begynnelsen.  
Dette er fordi smørefettet blir stivere i lavere temperaturer og friksjonen øker.  
Hvis det skulle skje, la verktøyet operere med ingen belastning i hamringsstilling i 30 sekunder, og gjenta dette 3 ganger. Dette vil ta tilbake slagkraften.

## VIII. SPESIFIKASJONER

**MERK:** Vekt indikasjon

Større enn eller lik 1 kg:

Mindre enn 1 kg:

indikert ved 0,05 kg.

indikert ved 0,01 kg.

### HOVEDENHET

Største bordiameter	Betong	Ø28 mm
	Stål	Ø50 mm (Metallhullsag)
	Tre	Ø33 mm
Motorspenning	28,8 V likestrøm	
Omdreininger (rpm)	Lavt modus	0 – 560 min <sup>-1</sup> (rpm)
	Middels modus	0 – 680 min <sup>-1</sup> (rpm)
	Høyt modus	0 – 840 min <sup>-1</sup> (rpm)
Slaghastighet (bpm)	Lavt modus	0 – 2950 min <sup>-1</sup> (bpm)
	Middels modus	0 – 3600 min <sup>-1</sup> (bpm)
	Høyt modus	0 – 4400 min <sup>-1</sup> (bpm)
Vekt (med batteripakke: EY9L84)	3,85 kg	
Total lengde	368 mm	
Støy, Vibrasjon	Se det vedlagte arket	

### BATTERIPAKKE

NO

Modell nr.	EY9L82	EY9L84
Batterilagring	Li-ion-Batteri	
Batteri	spenning	28,8 V likestrøm
	detalj spec.	3,6 V × 16 celler

### BATTERILADER

Modell nr.	EY0L82	
Merkedata	Se merkeplaten på bunnen av laderen.	
Vekt	0,93 kg	
Ladetid	EY9L82	EY9L84
	Brukbar: 60 min	Brukbar: 60 min
	Fullt ladet: 80 min	Fullt ladet: 90 min

**MERK:** Modell- og tilbehør-utvalg kan variere fra land til land.

Ikke alle varianter som er vist her selges i Norge. Se den nyeste hovedkatalog.

## IX. TILLEGG

### GARANTIVEDLEGG

- Kollaps og skader som skyldes jevn bruk over lengre tid (f.eks. fabrikkarbeid på samlebandet osv.) faller utenfor garantien.

**Alkuperäiset ohjeet: englanti**  
**Alkuperäisten ohjeiden käännös: muut**  
**kielet**

### **⚠ VAROITUS**

**Lue kaikki turvavaroitukset ja kaikki ohjeet. Varoitusten ja ohjeiden noudattamatta jättäminen saattaa aiheuttaa sähköiskun, tulipalon ja/tai vakavan vamman. Säilytä kaikki varoitukset ja ohjeet tulevaa tarvetta varten.**

## **I. KÄYTTÖTARKOITUS**





Tämä työkalu on kiertovasara, jota käytetään betonin poraukseen. Lisäksi työkalussa on pelkkä kiertotila ilman vasarointia. Tila sopii metallin ja puun poraukseen.

## **II. LISÄTURVAOHJEITA**

### **⚠ Vasaran turvavaroitukset**

- Käytä kuulosuojaimia. Altistuminen melulle voi aiheuttaa kuulonmenetyksen.
- Käytä työkalun mukana toimitettua lisäkahvaa (tukikahvaa). Hallinnan menetys saattaa aiheuttaa henkilövahinkoja.
- Pidä kiinni sähkötyökalun eristetystä tartuntapinnasta suorittaessasi toimenpidettä, jossa leikkaava lisävaruste saattaa joutua kosketukseen peitossa olevan sähköjohdon tai oman johtonsa kanssa. Leikkaava lisävaruste, joka on kosketuksessa sähköistetyn sähköjohdon kanssa, saattaa sähköistää työkalun metalliosat, ja aiheuttaa käyttäjälle sähköiskun.

- 1) Työskennellessäsi käytä turvavarusteita, kuten suojalaseja ja tarvittaessa pölyltä suojaavaa kasvosuojainta, liukumattomia saappaita, kypärää ja kuulosuojaimia.
- 2) Jos terä juuttuu kiinni, vapauta heti liipaisin ylikuormituksen estämiseksi, joka saattaa vahingoittaa akkua tai moottoria. Irrota tarttuneet poranterät käyttämällä laitetta vastakkaiseen suuntaan.
- 3) **ÄLÄ** käytä eteenpäin/taaksepäin vipua istukan vielä pyöriessä. Akku kuluu nopeasti ja päälaitte saattaa vahingoittua.
- 4) Latauslaite voi lämmetä latauksen aikana. Tämä on normaalia. **ÄLÄ** lataa akkua pitkään.
- 5) Älä kuormita työkalua pitämällä nopeudensäätökytkintä puolessa välissä (nopeuden säätömuoto) niin, että moottori pysähtyy.
- 6) Vältä käytönaikaiset vammat pitämällä työkalusta vakaasti kiinni koko ajan ja välttämällä sen heiluttamista.
- 7) Varmista, ettei työskentelyalueella ole piilossa olevia kaasu- tai vesiputkia tai sähköjohtoja. Piilossa olevien putkien tai johtojen kanssa kosketuksiin joutuminen voi aiheuttaa sähköiskun tai vesi- tai kaasuvuodon.
- 8) Varmista, että pidät työkappaleesta vakaasti kiinni.
- 9) Tarkista osat vaurioiden varalta.
  - Tarkista suojakansi ja muut osat huolellisesti vaurioiden varalta ennen käyttöä.
  - Varmista, että työkalu ja kaikki sen toiminnot toimivat kunnolla.
  - Tarkista kaikkien liikkuvien osien säädöt sekä kaikki kiinteät osat varmistaaksesi, että ne on asetettu oikein eikä niissä ole vaurioita. Tarkista, että työkalun kaikki osat toimivat normaalisti.
- 10) Kun yrität korjata suojakantaa tai muita osia, noudata käyttöoppaan ohjeita. Siinä tapauksessa, ettei käyttöoppaassa ole ohjeita, vie työkalu myymälään korjattavaksi.
- 11) Jos työkalu kuumenee poikkeuksellisella tavalla käytön aikana, vie se huoltoon ja korjattavaksi.
- 12) Vältäaksesi mahdolliset vahingot pidä kasvot ja kädet kaukana poranterästä ja lastuista.
- 13) Älä käytä käsineitä käyttäessäsi työkalua, sillä ne saattavat takertua poraan, mikä voi aiheuttaa loukkaantumisen.
- 14) Akkujen liittimet, ruuvien lastut ja työkalutarvikkeet, kuten poranterät, ovat erittäin kuumia heti käytön jälkeen. Älä koske niihin, koska niissä on palovammojen riski.

Tunnus	Merkitys
V	Volttia
---	Suora virta
$n_0$	Nopeus ilman kuormaa
... min <sup>-1</sup>	Kierrokset tai iskut per minuutti
Ah	Akun sähkökapasiteetti
	Lue käyttöohjeet ennen käyttöä.
	Vain sisäkäyttöön.
	Pyörintä ja vasara
	Vain pyörintä

### VAROITUS:

- Älä käytä muita kuin Panasonic-akkuja, jotka on suunniteltu tämän ladattavan työkalun käyttöön.
- Panasonic ei ole vastuussa vahingoista tai onnettomuuksista, jotka aiheutuvat kierrätetyn tai väärennetyn akun käytöstä.
- Älä hävitä akkua polttamalla äläkä saata sitä alttiiksi kuumuudelle.
- Älä anna metalliesineiden koskettaa akkuliittimiä.
- Älä kanna äläkä säilytä akkua paikassa, jossa on nauloja tai muita metalliesineitä.
- Älä lataa akkua kuumassa paikassa kuten avotulen lähellä tai auringonpaisteessa. Akku saattaa kuumentua liikaa, syttyä palamaan tai räjähtää.
- Kun akku on irrotettu työkalusta tai laturista, pane aina akun kansi paikalleen. Muuten akun liittimet saattavat mennä oikosulkuun, jolloin seurauksena on tulipalovaara.
- Kun akku on heikentynyt, vaihda se uuteen. Vahingoittuneen akun käytön jatkaminen saattaa aiheuttaa kuumuutta, tulen syytymisen tai akun halkeamisen.

### VAROITUS:

- Voit estää vuodot, ylikuumentumisen, savun muodostumisen, tulipalon ja murtumiset noudattamalla näitä ohjeita, kun käsittelet ladattavia sähkötyökalujamme (työkalun päärunko/akku/laturi).
  - Älä päästä materiaalilastuja tai pölyä laskeutumaan akkuun.
  - Ennen kuin laitat akun säilytykseen työkalusalkkuun, poista kaikki materiaalilastut ja pöly akusta, kiinnitä punainen muovinen "liittinsuojus" ja aseta akku erilleen metallikohteista (ruuvit, naulat, jne.). Takuu ei kata salkussa olevien irrallisten kohteiden aiheuttamia vahinkoja.
- Älä käsittele ladattavia sähkötyökaluja seuraavilla tavoilla.
  - (Savun muodostumisen, tulipalon ja murtumisen vaara)
  - Älä käytä paikoissa tai jätä paikkoihin, joissa se altistuu sateelle tai kosteudelle
  - Älä käytä veteen upotettuna

## III. KOKOAMINEN

### Terän kiinnittäminen tai irrottaminen

#### HUOMAUTUS:

Kun kiinnität tai irrotat terän, irrota akku päälaitteesta tai aseta kytkin keskiasentoon (kytkinlukko).

### 1. Kiinnitys

#### HUOMIO:

Varotoimenpiteet poran kiinnittämiseen

- Kun käytät esimerkiksi vanhaa poranterää, kiinnitys ei välttämättä onnistu, jos kiinnitysosa on vääntynyt.
- Puhdista poranterän kiinnitysosa ja levitä siihen rasvaa.

- (1) Aseta terät asennusaukkoon ja etsi kytketty asento kääntämällä sitä hieman. [Fig.1]
- (2) Paina kytketyssä asennossa terää niin syvään kuin se menee. Varmista terää vetämällä, että se on kiinnitetty.

### 2. Irrottaminen

- Paina kiinnityslaitteen kantta ja vedä terää. [Fig.2]

## Akun kiinnittäminen tai irrottaminen

### Akkupaketin kiinnitys

Akku on suunniteltu asennettavaksi kahden turvallisuutta koskevan toimenpiteen jälkeen. Varmista ennen käyttöä, että akku on kiinnitetty kunnolla perusrunkoon.

### 1. Kiinnitys

- (1) Käännä työkalun runko ylösalaisin.
- (2) Akun liittäminen: [Fig.3 ➔]  
Aseta korostetut kohdistuspisteet kohdakkain ja kiinnitä akku.  
Siirrä akku paikalleen niin, että se lukkiutuu.
- (3) Aseta akkupaketti, kunnes akkupaketin kiinnitysvipu osuu paketin koukku-osaan.  
[Fig.4 ➔]

### HUOMIO:

Ylikuumentumisen varoituslamppu (H) ja akun tason merkkivalo [E] (J) vilkkuvat, jos akku ei ole kunnolla paikoillaan.

### 2. Irrottaminen

- (1) Käännä työkalun runko ylösalaisin.
- (2) Akkupaketin poistaminen: [Fig.5]  
Kun pidät akun kiinnitysvipua alhaalla, tee seuraavaa. (1)  
Paina painiketta (2) ja liu'uta akkupakettia taaksepäin.

## IV. TOIMINTA

### ⚠ VAROITUS!

- Älä hengitä päälaitteesta tai akusta purkautuvaa savua, sillä se saattaa olla haitallista.

## [Päälaitte]

### TÄRKEÄ HUOMAUTUS

Kun työkalu asetetaan säilöön tai sitä kuljetaan, aseta eteenpäin/taaksepäin vipu keskiasentoon (kytkinlukko).

### HUOMAUTUS:

Ole varovainen ja varmista, ettei mikään pääse kosketuksiin työkalun liipaisinkytkimen kanssa.

Jos jokin pääsee kosketuksiin työkalun liipaisinkytkimen kanssa, vaikka eteenpäin/taaksepäin vipu olisi keskiasennossa (lukittuna), pieni määrä sähkövirtaa saattaa virrata laitteessa, mikä saattaa aiheuttaa akun ylimääräistä purkautumista ja sen seurauksena akun vioittumisen.

### Toimintakytkimen ja eteenpäin/taaksepäin vivun toiminta [Fig.6]

1. Paina vipua eteenpäin tai taaksepäin tapahtuvaa pyörimistä varten. Tarkista pyörimissuunta ennen käyttöä.
2. Paina liipaisinta kevyesti ja käynnistä pyörintä hitaasti.
3. Nopeus suurenee liipaisinta painamalla. Työkalu pysähtyy heti, kun liipaisin vapautetaan.
4. Lukitse vipu käytön jälkeen asettamalla se keskiasentoon.

### HUOMAUTUS:

Kun jarru toimii, saattaa kuulua jarrutusääni. Se on normaalia.









### TÄRKEÄ HUOMAUTUS:

Kun työkalua käytetään vetämällä liipaisimesta, ennen pyörimisen alkamista voi olla hetkellinen viive. Tämä ei ole merkki toimintahäiriöstä.

\* Tämä viive ilmenee, kun työkalun piiri käynnistyy liipaisinta painettaessa ensimmäistä kertaa akkupakkauksen asennuksen jälkeen, tai sen jälkeen kun työkalua ei ole käytetty vähintään 1 minuuttiin (tai vähintään 5 minuuttiin, kun LED on päällä). Pyöriminen alkaa ilman viivettä toisen ja myöhempien käyttökertojen aikana.

## Vasaran/poran kytkentävipu (C) / Nopeuden säätöpainike (K)

1. Valittavana on kuusi isku/porauksen kytkentävivun ja nopeuden säätöpainikkeen yhdistelmämuotoa.  
Valitse käyttöön sopiva muoto.
2. Vaihda muotoa sen jälkeen, kun moottori on lakannut pyörimästä.

Kytkevävun asento	Nopeuden säädön merkki- valo	Suosittu käyttötapa
 (Kiertovasaralla)		Tämä voimakas iskumuoto sopii betonin poraukseen. <ul style="list-style-type: none"> <li>• Betonipora</li> </ul>
		Tämä muoto sopii betonin poraukseen poralla, jonka halkaisija on pieni, tai pehmeänpohjaisen materiaalin poraukseen. <ul style="list-style-type: none"> <li>• Pienen halkaisijan omaava betonipora</li> </ul>
		Se säästää nopeutta ja iskuvoimaa, joten se sopii poraukseen poralla, jonka halkaisija on ohut ja joka voi murtua, tai hauraan perusmetallin poraukseen. <ul style="list-style-type: none"> <li>• Pienen halkaisijan betonipora</li> </ul>
 (Vain kierto)		Tämä muoto sopii metallin poraukseen nopealla pyörintällä. <ul style="list-style-type: none"> <li>• Metallipora</li> </ul>
		<ul style="list-style-type: none"> <li>• Metalliaukkosaha</li> </ul>
		<ul style="list-style-type: none"> <li>• Ruostumaton teräspora</li> </ul>

## 3 nopeustilan säätö

Paina nopeuden säätöpainiketta (K).  
Tila vaihtuu aina, kun painiketta painetaan.

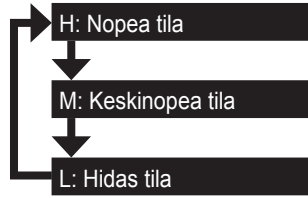

## Nopeudensäätökytkin

Aukon keskustan säätämiseksi vedä kytkintä hieman, jotta pora alkaa pyöriä hitaasti.

## Tukikahva [Fig.7]

Aseta tukikahva haluamaasi asentoon ja kiristä kädensija tiukasti.

### ⚠ TÄRKEÄ HUOMAUTUS:

Kiristä kahva kunnolla ennen käyttöä kuten seuraavassa kuvassa on esitetty vammojen välttämiseksi.

## Syvyysmittari [Fig.8]

Löysennä tukikahva ja säädä syvyysmittari halutulle syvyydelle.

Kiristä tukikahva säädön jälkeen ja kiinnitä syvyysmittari.

## Säätöpaneeli

### (G) LED-valo [Fig.9]

Ennen kuin käytät LED-valoa, vedä aina virtakytkintä kerran.

Paina  LED-valon kytkintä ja katkaisinta. Tämä valo palaa hyvin alhaisella jännitteellä eikä se heikennä työkalun toimintaa käytön aikana eikä vaikuta sen akkukapasiteettiin.

### ⚠ TÄRKEÄ HUOMAUTUS:

- Yhdysrakenteinen LED-valo on suunniteltu pienen työskentelyalueen tilapäiseen valaisuun.
- Älä käytä sitä korvaamaan tavallista taskulamppua, sillä sen kirkkaus ei ole riittävä.

### TÄRKEÄ HUOMAUTUS: ÄLÄ KATSO SÄTEESEEN.

Muiden kuin tässä kuvattujen säätimien tai säätöjen käyttö tai toimenpiteiden suorittaminen saattaa altistaa vaaralliselle säteilylle.

## (I) Akun lataustason ilmaisin





Paina akun lataustason painiketta.

Akun lataustason ilmaisin näyttää akun lataustason kolmessa tilassa, kun painat painiketta.

### HUOMAUTUS:

Ilmaisin ei näytä akun lataustasoa, kun painiketta painetaan seuraavissa tapauksissa.

- Työkalu on kytketty pois päältä.
- Heti akun kiinnittämisen jälkeen
- Päälaitetta tai akun lataustason painiketta ei ole käytetty noin viiteen minuuttiin. Paina akun lataustason painiketta uudelleen sen jälkeen, kun olet painanut liipaisinkytkimen alas.
- Jos akun lämpötila on korkea, pysäytä työskentely ja odota, kunnes akun lämpötila on alhainen.



Ilmaisin	Akun tila
	3 lampua palaa Täyteen ladattu tai korkea lataustaso
	2 lampua palaa Noin 60 % jäljellä
	Yksi lamppu palaa Alhainen taso - Vaatii latauksen pian
	3 lampua vilkkuu Tyhjä - Lataus vaaditaan heti

Tämä akun lataustasotoiminto on vain ohjeellinen. Ilmaisin voi muuttua akun kunnon tai ympäristön lämpötilan mukaan.

Litiumioniakun liiallinen (täydellinen) purkautuminen lyhentää akun käyttöikää huomattavasti. Ruuvinvääntimessä on suojaus, joka estää akun liiallisen purkautumisen.

## Varoitus-toiminnot

### (1) Ylikuumentumisvaroitin



Sammunut (normaali toiminta)      Valaistu: Kuumentunut liikaa (moottori)      Vilkkuu: Kuumentunut liikaa (akku)

Osoittaa, että toiminta on pysäytetty johtuen moottorin tai akun liiallisesta kuumenemisesta.

Moottorin tai akun suojaamiseksi ota huomioon seuraavat seikat, kun suoritat tätä toimenpiteitä.

- Jos moottori tai akku kuumenee, suojaustoiminto käynnistyy ja moottori tai akku lakkaa toimimasta. Säättöpaneelin ylikuumentumisen varoitusvalo palaa tai vilkkuu, kun tämä toiminto on käynnissä.
- Jos ylikuumentumisen suojaustoiminto käynnistyy, anna työkalun jäähtyä tarpeeksi (ainakin 30 minuuttia). Työkalu on valmis käyttöön, kun ylikuumentumisen varoitusvalo on sammunut.
- Vältä työkalun käyttöä tavalla, joka kytkee ylikuumentumisen suojaustoiminnon toistuvasti.
- Jos työkalua käytetään jatkuvasti raskaasti kuormitetussa tilassa tai jos sitä käytetään kuumassa ympäristössä (esim. kesähelteellä), ylikuumentumisen suojaustoiminto saattaa käynnistyä usein.
- Jos työkalua käytetään kylmässä ympäristössä (kuten talvella) tai jos se pysäytetään usein käytön aikana, ylikuumentumisen suojaustoiminto ei kenties käynnisty.

### (2) Jännitteen alenemanvaroitin



3 lampua vilkkuu



Jos työkaluun kohdistuu äkillinen kuorma käytön aikana, joka aiheuttaa moottorin lukittumisen, syväpurkautumisen estoanturi voi laueta, ja akun matalan varaustason lamppu vilkkua. Lampun vilkkuminen loppuu heti, kun moottorin lukittumisen syyhyn puututaan ja liipaisin palautetaan.

### (3) Ylikuormitusvaroitus



Jos työkaluun kohdistuu äkillinen kuorma käytön aikana, joka aiheuttaa moottorin lukittumisen, ylivirtasuojan anturi voi laueta, ja jännitteen aleneman varoituslamppu voi palaa ja vilkkua.

(Sen alaosa palaa ja keskiosa ja yläosa vilkkuvat.)

Lampun palaminen ja vilkkuminen loppuvat heti, kun moottorin lukittumisen syyhyn puututaan ja liipaisin palautetaan.

### [Akku]

#### Akun oikea käyttö [Fig.9]

- Ladattavien akkujen käyttöaika on rajoitettu.
- Älä käytä akkupakettia, joka on lionnut johtimissa, kuten vedessä.
- Jotta li-ioniakku kestää mahdollisimman pitkään, pane se säilöön käytön jälkeen lataamatta sitä.
- Kun käytät akkua, varmista, että työskentelypaikassa on hyvä ilmanvaihto.

#### Turvallisen käytön takaamiseksi

- Akku on suunniteltu asennettavaksi kahden turvallisuutta koskevan toimenpiteen jälkeen. Varmista ennen käyttöä, että akku on asennettu kunnolla pääyksikköön.
- Jos akkua ei ole asennettu kunnolla, kun laite käynnistetään, ylikuumentumisen varoituslamppu ja akun alhaisen varaustason varoituslamppu vilkkuvat osoittaakseen, että turvallinen käyttö ei ole mahdollista, ja pääyksikkö ei pyöri tavalliseen tapaan. Asenna akku työkalun yksikköön niin, että punainen tai keltainen merkki katoaa näkyvistä.

- Käytä vain uudelleenladattavia akkuja Panasonicin uudelleen ladattavissa työkaluissa. Älä yritä muokata akkuja (mukaan luettuna akut, jotka on irrotettu ja osat vaihdettu).
- Älä käytä huonokuntoisia akkuja. Kuumumisen, syttymisen tai räjähdyksen riski.
- Jos akku vuotaa, lopeta käyttö, pidä etäällä avotulesta ja palauta myymälään välittömästi.
- Liitä akku liu'uttamalla siihen asti, etteivät keltainen ja punainen merkki enää näy, ja tarkista, ettei akku putoa paikoiltaan.
  - Ellei näin tehdä, seurauksena voi olla kuoriutumisen.
- Litiumakkujen käyttölämpötila-alue on 0 - 40 astetta.
  - Kahteen miinusasteeseen viilennehtyjen akkujen käyttö, kuten pohjoisilla alueilla, saattaa aiheuttaa laitteen toimintahäiriöitä. Siinä tapauksessa jätä akku vähintään 10 asteen lämpötilaan vähintään tunniksi ennen käyttöä, ja käytä laitetta vasta kun akku on lämmennyt.

### [Akkulaturi]

#### Lataus

##### ⚠ TÄRKEÄ HUOMAUTUS:

- 1) Jos akun lämpötila laskee alle  $-10^{\circ}\text{C}$  ( $14^{\circ}\text{F}$ ), lataus loppuu automaattisesti, jotta saadaan estettyä akun heikkeneminen.
- 2) Käyttöympäristö:  $0^{\circ}\text{C}$  ( $32^{\circ}\text{F}$ ) –  $40^{\circ}\text{C}$  ( $104^{\circ}\text{F}$ ).  
Jos akkua käytetään alle  $0^{\circ}\text{C}$  ( $32^{\circ}\text{F}$ ) lämpötilassa, laitteessa saattaa ilmetä toimintahäiriöitä.
- 3) Käytä laturia lämpötiloissa  $0^{\circ}\text{C}$  –  $40^{\circ}\text{C}$  ja lataa akku akun lämpötilaa vastaavassa lämpötilassa (akun ja latauspaikan lämpötilan välillä ei saa olla yli  $15^{\circ}\text{C}$  lämpötilaeroa.)
- 4) Kun kylmää akkua (alle  $0^{\circ}\text{C}$  ( $32^{\circ}\text{F}$ )) ladataan lämpimässä paikassa, on hyvä antaa akun lämmetä ennen latausta.
- 5) Anna laturin jäähtyä ladatessasi kahta tai useampaa akkua peräkkäin.
- 6) Älä missään tapauksessa työnnä sormiasi latauspesään.
- 7) Irrota laturi verkosta, kun sitä ei käytetä.
- 8) Säilytä laturia 0 – 40 asteen lämpötilassa ja lataa akku säilytyslämpötilan lähellä olevassa lämpötilassa.

- Jos akkua ladataan alle 0 asteen lämpötilassa, koko lataus antaa vain noin 50 % normaalista latauksesta. Aloita lataus vähintään tunnin kuluttua kuvatussa lämpötilassa.
- 9) Älä lataa huonosti ilmastoidussa tilassa.
- 10) Älä peitä akkua tai laturia liinalla tai muulla vastaavalla latauksen ollessa käynnissä.

#### HUOMAUTUS:

Akkua ei ole ladattu kokonaan liikkeessä. Akku on ladattava ennen käyttöä.

#### Lataaminen

1. Kytke laturin pistoke vaihtovirtaverkon pistorasiaan.

#### HUOMAUTUS:

Kipinöitä saattaa syntyä, kun pistoke kytketään virtalähteeseen, mutta tämä ei ole vaarallista.

2. Liitä akku tukevasti laturiin.

- (1) Aseta sovitukset vastakkain ja aseta akku laturin liittimeen.

#### HUOMAUTUS:

Kaikissa akuissa ei ole kohdistusmerkintää (Q) (sivulla 2).

- (2) Siirrä eteenpäin nuolen osoitta maan suuntaan. [Fig.10 ➔]

3. Latauksen merkkivalo palaa latauksen aikana. Kun akku on ladattu, latauksen merkkivalo alkaa vilkkua nopeasti ja laitteen sisäänrakennettu kytkin katkaisee latauksen automaattisesti estäen yli latautumisen.

- Latausta ei tapahdu, jos akku on kuuma (esim. pitkään kestäneen käytön jälkeen). Oranssi valmiustilan lamppu vilkkuu, kunnes akku on jäähtynyt. Lataus alkaa sitten automaattisesti.

4. Latauslamppu (vihreä) vilkkuu hitaasti, kun akku on latautunut noin 80%.

5. Kun lataus on suoritettu loppuun, vihreä latauslamppu sammuu.

6. Jos akun lämpötila on 0°C astetta tai sitä vähemmän, täyteen lataus kestää tavallista kauemmin.

Vaikka akku on ladattu täyteen, sen teho on noin 50% tavallisessa lämpötilassa ladattuun täyteen akkuun verrattuna.

7. Ota yhteys valtuutettuun jälleenmyyjään, jos latauslamppu (vihreä) ei sammuu.

8. Jos kokonaan ladattu akku asetetaan uudelleen laturiin, latauslamppu saattaa syttyä palamaan. Muutaman minuutin kuluttua vihreä latauslamppu sammuu.

9. Poista akku pitäen akkupaketin irrotuspainiketta ylhäällä. [Fig.10 ⇨]

FI

## LAMPUN MERKINNÄT

		Lataus on valmis. (Täysi lataus)
		Akkua on latautunut noin 80%.
		Lataa parhaillaan.
		Laturi on kytketty verkkoon. Valmis lataukseen.
		Lataustilan lamppu Vasen: vihreä Oikea: oranssi näkyy.
		Akkua on viileä. Akkua latautuu hitaasti akun kuormituksen vähentämiseksi.
		Akkupaketti on lämmin. Lataus alkaa, kun akkupaketin lämpötila laskee. Jos akun lämpötila on -10°C astetta tai vähemmän, latauslamppu (oranssi) alkaa myös vilkkua. Lataus alkaa, kun akun tilan lämpötila nousee.
		Akkupaketti on lämmin. Lataus alkaa, kun akkupaketin lämpötila laskee.

Sammuu

Valaistu

Vilkkuu

## Akun kierrätys

### HUOMIO:

Ympäristön suojelemiseksi ja materiaalien kierrättämiseksi akku on vietävä hävitettäväksi erityiseen keräyspisteeseen, jos sellainen on maassasi.

## Tietoja vanhojen laitteiden ja käytettyjen paristojen keräyksestä ja hävittämisestä



Nämä merkinnät tuotteissa, pakkauksissa ja/taiinhiin liitetyissä dokumenteissa tarkoittavat, että käytettyjä sähkö- ja elektroniikkalaitteita sekä paristoja ei tule sekoittaa tavalliseen kotitalousjätteeseen.

Vanhojen tuotteiden ja käytettyjen paristojen asianmukainen käsittely, talteen ottaminen ja kierrätys edellyttävät niiden viemistä tarjolla oleviin keräyspisteisiin kansallisten määräysten sekä direktiivien 2012/19/EC ja 2006/66/EC mukaisesti.

Kun hävität tuotteet ja paristot asianmukaisesti, autat säilyttämään arvokkaita luonnonvaroja sekä ehkäisemään ihmisen terveydelle ja ympäristölle haitallisia vaikutuksia, joita vääränlainen jätteenkäsittely voi aiheuttaa.



Ota yhteys asuinkuntasi viranomaisiin, jätteenkäsittelystä vastaavaan tahoon tai tuotteen ostopaikkaan saadaksesi lisätietoja vanhojen tuotteiden ja paristojen keräyksestä ja kierrätyksestä.

Tuotteiden epäasianmukaisesta hävittämisestä saattaa seurata kansallisessa lainsäädännössä määrätty rangaistus.

### [Yrityksille Euroopan unionissa]

Lisätietoja sähkö- ja elektroniikkalaitteiden hävittämisestä saat jälleenmyyjältä tai tavarantoimittajalta.

### [Tietoja hävittämisestä Euroopan unionin ulkopuolella]

Nämä merkinnät ovat voimassa ainoastaan Euroopan unionin alueella. Ota yhteys paikallisiin viranomaisiin tai jälleenmyyjään saadaksesi tietoja oikeasta jätteenkäsittelymenetelmästä.

FI

## Taltan kiinnitin (EY9HX402E) (sisältyy toimitukseen kohteen mukaan)

### ⚠ TÄRKEÄ HUOMAUTUS:

- Taltan kiinnitin on tarkoitettu käytettäväksi kiertovasaran EY7880/EY7881 kanssa. Sen käyttäminen muussa työkalussa voi aiheuttaa tapaturmavaaran.
- Irrota akku työkalusta tai käännä kytkin poiskytkettyyn tilaan ennen taltan kiinnittimen kiinnitystä tai poistamista. Nämä varotoimet pienentävät työkalun tahattoman käynnistämisen riskiä.
- Levitä taltan kiinnittimen varteen voitelurasvaa ennen käyttöä.
- Taltan kiinnitin muodostaa lämpöä. Se voi kuumentua hyvin kuumaksi ja aiheuttaa iholle palovammoja. Käytä taltan kiinnintä enintään 30 minuuttia kerrallaan.

- Vähennä tapaturmariskiä käyttämällä kiertovasaran tukikahvaa.
- Aseta taltan kiinnitin heti paikoilleen, kun muovinen pölysuojakansi on vaurioitunut, jotta kiinnittimeen ei pääse pölyä.

### Käyttö:

- Käytä talttakärkeä SDS-Plus-tyyppisen istukan kanssa kierto- ja vasarointitilassa kevyessä piikkauksessa (keraamisten laattojen irrotus, tiivistämateriaalin kaavinta jne.).
- Taltan kiinnittimen kiinnitystä varten kiertovasaran tukikahva on irrotettava. Asenna taltan kiinnitin työkaluun. Varmista, että kiinnittimen ja työkalun välissä ei ole välystä. Kiinnitä kiinnitin tukevasti työkaluun siipiruuvilla.
  - Kiinnitä tukikahva taltan kiinnittimeen.
  - Taltan kärjen kiinnitys/irrotus  
Lue kiertovasaran käyttöohje.

4. Taltan kärjen nousukulman säätö  
Voit säätää taltan kärjen nousukulmaa paremmaksi taltan kiinnitintä kiertämällä.

## Pölynkeräyskuppi (EY9X004E) (Saatavana lisävarusteena)

- Halkaisijaltaan yli 20 mm poranteriä ei voi työntää pölynkeräyskupin läpi.
- Älä käytä työkalua muiden kuin betonin, laastin ja muiden keraamisten materiaalien leikkaamiseen. Jos käytät sitä metallimateriaalien leikkaamiseen, kuumat metallilastut saattavat vaurioittaa pölynkeräyskuppia.

1. Asenna poranterä.
2. Kuljeta poran kärki kohdan A läpi ja kiinnitä kuppi kohtaan B sovittamalla tukikahvan muodon mukaisesti. [Fig.11]

### Käyttö [Fig.12]

Pidä pölynkeräyskuppi lähellä seinäpintaa käytön aikana.

### Poisto [Fig.13]

Pidä kiinni pölynkeräyskupin kannasta, kun haluat poistaa sen.

Poista sen jälkeen, kun olet puhdistanut huolellisesti kaikki pölyt pölynkeräyskupista.

### Säilytys [Fig.14]

Älä säilytä pölynkeräyskuppia puristettuna. Jos se pidetään puristettuna, se ei ehkä palaudu enää alkuperäiseen muotoonsa.

## V. HUOLTO

- Puhdista laite pyyhkimällä se pehmeällä, kuivalla kankaalla.  
Älä käytä märkää kangasta tai bensiiniä, tinneriä tai muita haihtuvia aineita puhdistukseen.
- Jos työkalun tai akun sisus kastuu, poista vesi ja kuivata se mahdollisimman pian. Poista varovasti kaikki työkalun sisään kertyvät pöly ja rautapuru. Jos työkalun käytössä ilmenee ongelmia, ota yhteys lähimpään valtuutettuun huoltokeskukseen.

## VI. LISÄVARUSTEET

### ⚠ TÄRKEÄ HUOMAUTUS:

Loukkaantumisvaaran estämiseksi käytä lisäosia tai varusteita ainoastaan niille mainittuihin tarkoituksiin.

### HUOMAUTUS:

Jos tarvitset apua tai tarkempia tietoja näistä lisäosista, pyydämme ottamaan yhteyden paikalliseen huoltokeskukseen.

### Taltan kiinnitin

- EY9HX402E

### Pölynkeräyskuppi

- EY9X004E

### Pölynkeräysjärjestelmä

- EY9X400E

Katso "EY9X400" käyttöohjeet.

## VII. KÄYTTÖEHDOTUS

1. Jos terää ei paineta alas tarpeeksi lujaa, vasara ei kenties pysty toimimaan iskumuodolla.  
Tällä tavalla saadaan estetyksi iskumuodon käyttö ilman kuormaa. Paina terää lujemmin vasaraan niin, että se alkaa toimia. Paina aina tarpeeksi lujaa työskennellessäsi.
2. Talvella tai muulloinkin laitteen lämpötilan ollessa alhainen (5°C tai alhaisempi), iskumuodon toiminta saattaa olla tavallista heikompi alkuvaiheessa.  
Tämä siksi, että voide jäykistyy alhaisessa lämpötilassa ja lisää kitkaa.  
Jos näin käy, käytä iskumuotoa ilman kuormaa noin 30 sekunnin ajan ja toista tämä 3 kertaa. Tämä palauttaa sen iskuvoiman.

## VIII. TEKNISET TIEDOT

**HUOMAUTUS:** Painon ilmaisin

Suurempi tai yhtä suuri kuin 1 kg: ilmaistuna 0,05 kg tarkkuudella.

Alle 1 kg:

ilmaistuna 0,01 kg tarkkuudella.

### PÄÄLAITE

Suurin poraushalkaisija	Betoni	Ø28 mm
	Teräs	Ø50 mm (Metalliaukkosaha)
	Puu	Ø33 mm
Moottorin jännite	28,8 V tasavirta	
Nopeus ilman kuormaa (kierr./min)	Hidas tila	0 – 560 min <sup>-1</sup> (kierr./min)
	Keskinopea tila	0 – 680 min <sup>-1</sup> (kierr./min)
	Nopea tila	0 – 840 min <sup>-1</sup> (kierr./min)
Iskumäärä per minuutti (iskua per min)	Hidas tila	0 – 2950 min <sup>-1</sup> (iskua per min)
	Keskinopea tila	0 – 3600 min <sup>-1</sup> (iskua per min)
	Nopea tila	0 – 4400 min <sup>-1</sup> (iskua per min)
Paino (sis. akkupaketin: EY9L84)	3,85kg	
Kokonaispituus	368 mm	
Ääniä, Tärinää	Katso liite	

### AKKUPAKETTI

Malli Nro.	EY9L82	EY9L84
Akun säilytys	Li-ioniakku	
Akku	jännite	28,8 V tasavirta
	Yksityiskoht. määrittäminen	3,6 V × 16 kennoa

FI

### AKKULATURI

Malli Nro.	EY0L82	
Teho	Katso laturin pohjassa olevaa arvokilpeä.	
Paino	0,93 kg	
Latausaika	EY9L82	EY9L84
	Käytettävissä: 60 min	Käytettävissä: 60 min
	Täysi: 80 min	Täysi: 90 min

**HUOMAUTUS:** Taulukko saattaa sisältää malleja, jotka eivät ole myynnissä Suo messa.

Katso tietoja uusimmasta yleisesitteestä.

## IX. LIITE

### TAKUUN LISÄOSA

- Pitkäaikaisen käytön aiheuttamat hajoamiset ja vahingot (esim. tehdastyö kokoonpanolinjalla jne.) eivät sisälly takuuseen.

**Orijinal talimatlar: İngilizce**  
**Orijinal talimatların tercümesi: Diğer diller**

**⚠ UYARI**

**Tüm güvenlik uyarılarını ve tüm talimatları okuyun. Bu uyarılara ve talimatlara uyulmaması, elektrik çarpması, yangın ve/veya ciddi yaralanmaya neden olabilir. Tüm uyarılar ve talimatları ilerde başvurmak üzere saklayın.**

## I. KULLANIM AMACI

Bu araç, betonda sondaj için bir Döner Çekiçtir. Ek olarak, alet çekiçsiz "sadece dönüş modu" özelliğine sahiptir. Mod, metal delme, ahşap delme için uygundur.



## II. İLAVE GÜVENLİK KURALLARI

**⚠ Çekiç güvenlik uyarıları**

- Kulak koruyucuları takın. Gürültüye maruz kalmak işitme kaybına neden olabilir.
- Aletle birlikte verilen yardımcı tutacağı (destek kolu) kullanın. Kontrol kaybı kişisel yaralanmalara neden olabilir.
- Kesme aksesuarının gizli kabloları veya kendi kablosuna temas edebileceği bir işlem gerçekleştirirken elektrikli aleti yalıtımlı kavrama yüzeylerinden tutun. "Elektrik yüklü" bir tel ile temas eden kesme aksesuarı, elektrikli aletin açıkta kalan metal kısımlarını "elektrik yüklü" hale getirebilir ve operatörü bir elektrik çarparabilir.

- 1) Çalışırken koruyucu gözlük ve gerekli olduğu yerlerde toz maskesi, kaydırmaz koruyucu çizme, başlık ve kulak koruyucu gibi güvenlik ekipmanları kullanın.
- 2) Uç sıkışırsa, pil takımı veya motora zarar verebilecek aşırı yüklemeye durumu önlemek için tetikleyici anahtarı derhal kapalı duruma getirin. Sıkışmış uçları açmak için geriye doğru hareketi kullanın.
- 3) Tetikleyici anahtar açık konumunda olduğunda İleri/Geri kolunu ÇALIŞTIRMAYIN. Pil hızla deşarj olur ve ana ünite hasar görebilir.

- 4) Şarj etme işlemi sırasında, şarj aleti hafif ısınabilir. Bu normal bir durumdur. Pili uzun süre boyunca şarj ETMEYİN.
- 5) Hız kontrol tetiğini motoru durduracak şekilde yarıda (hız kontrol modu) tutarak aleti zorlamayın.
- 6) Kullanım sırasında yaralanmayı önlemek için aleti daima sabit tutun ve sağa sola sallamaktan sakının.
- 7) Çalışacağınız alanda saklı gaz veya su boruları ile elektrik kabloları bulunmadığından emin olun. Saklı borular veya kablolarla temas etmek elektrik çarpmasına ya da su veya gaz kaçaklarına neden olabilir.
- 8) Üzerine çalıştığınız nesneyi mutlaka sabit tutun.
- 9) Hasarlı parça kontrolü yapın.
  - Çalıştırmadan önce koruyucu kapak ve diğer parçalarda hasar olup olmadığını baştan sona kontrol edin.
  - Alet ve tüm fonksiyonlarının düzgün çalıştığından emin olmak için kontrol edin.
  - Hareketli tüm parçaların ayarlarını kontrol edin, sabit tüm parçaların düzgün monte edildiklerinden ve hasarlı olmadıklarından emin olmak için kontrol edin. Aletin tüm parçalarının anormal çalışıp çalışmadıklarını kontrol edin.
- 10) Koruyucu kapak veya diğer parçaları onarmaya çalışırken lütfen kullanma kılavuzundaki talimatları izleyin. Kılavuzda talimat bulunmaması durumunda onarılması için aleti lütfen mağazaya götürün.
- 11) Alet kullanım sırasında olağan dışı şekilde ısınırsa lütfen bakım ve onarım için getirin.
- 12) Olası yaralanmaları engellemek için yüzü ve elleri matkap ucundan ve talaştan uzak tutun.
- 13) Matkaba kaptırılıp yaralanmaya neden olabileceğinden aleti kullanırken eldiven giymeyin.
- 14) Pil terminalleri, vida talaşları ve matkap uçları gibi aletin aksesuarları çalışmaya başladıktan hemen sonra çok sıcak olacaktır. Kendinizi yakma riski olduğundan bunlara dokunmayın.

Simge	Anlam
V	Volt
---	Doğru akım
$n_0$	Yüksüz hız
... min <sup>-1</sup>	Dakika başı devir veya ileri-geri hareket
Ah	Pil takımının elektrik kapasitesi
	Kullanmadan önce kullanma kılavuzunu okuyun.
	Yalnızca kapalı alanda kullanım içindir.
	Darbeli dönüş
	Sadece dönüş

### ⚠ UYARI:

- Yeniden şarj edilebilir bu alet ile birlikte kullanılmak üzere tasarlanmış olan Panasonic pil takımları dışında piller kullanmayın.
- Panasonic geri dönüştürülmüş ya da sahte pil takımlarının kullanımından kaynaklanan hasar ya da kazalardan sorumlu olmayacaktır.
- Pil takımını ateşe atmayın veya aşırı ısıya maruz bırakmayın.
- Metal nesnelere pil takımı terminalleri ile temas etmesine izin vermeyin.
- Pil takımını çivi veya benzer metal nesnelere aynı kap içerisinde taşımayın ya da saklayın.
- Pil takımını alev yanı veya doğrudan güneş ışığı gibi yüksek sıcaklığa sahip konumların yakınında şarj etmeyin. Aksi takdirde, pilde aşırı ısınma olabilir, pil alev alabilir veya patlayabilir.
- Pil takımını aletten veya şarj cihazından çıkardıktan sonra daima pil takımı kapağını takın. Aksi takdirde, pil kontaklarında kısa devre oluşabilir ve yangın riski ortaya çıkabilir.
- Pil Takımında Bozunma Görüldüğünde, Takımı Yeni ile Değiştirin. Hasarlı bir pil takımının kullanılmaya devam edilmesi, ısı üretimine, tutuşmaya veya pilin parçalanmasına neden olabilir.

### ⚠ UYARI:

- Kaçak, aşırı ısınma, duman oluşumu, yangın ve parçalanma olmasını engellemek için şarj edilebilir elektrikli el aletlerimizi kullanırken (aletin ana gövdesi/pil takımı/şarj aleti) bu talimatları takip edin.
- Kesim sonucu oluşan materyal atıklarının veya tozun pil takımına düşmesine izin vermeyin.
- Depolamadan önce pil takımından tüm materyal atıklarının ve tozu temizleyin, kırmızı plastik "terminal kapağını" takın, ardından metal nesnelere (vidalar, çiviler, vb.) ayrı olacak şekilde alet çantasına yerleştirin. Çantada bulunan gevşek nesnelere kaynaklanan hasarlar garanti kapsamında değildir.
- Şarj edilebilir elektrikli el aletlerini aşağıda belirtildiği şekilde kullanmayın.  
(Duman oluşma, yangın veya parçalanma tehlikesi vardır)
- Yağmur veya neme maruz kalan yerlerde kullanmak veya bırakmak
- Suyu daldırarak kullanmak

## III. KURULUM

### Uç Parçasının Takılması veya Çıkarılması

#### NOT:

Bir ucu takarken veya çıkarırken, pil takımını ana üniteden çıkarın veya anahtarı orta konuma (anahtar kilidi) getirin.

### 1. Takma

#### NOT:

Matkabın takılması için önlemler

- Örneğin eski bir matkap ucu kullanıldığında, montaj kısmı deformasyon olduğunda bağlantı mümkün olmayabilir.
- Matkap ucunun montaj bölümünü temizleyin ve gres yağı sürün.

- (1) Montaj deliğine bir parça sokun ve takılı bir konuma getirmek için hafifçe döndürün. [Fig.1]
- (2) Takılı pozisyonda iken, ucu gidebildiği yere kadar itin. Ucu çekilerek sabitlendiğinden emin olun.

### 2. Çıkarma

- Ayna kapağına basın ve ucu çekin. [Fig.2]

## Pil Takımının Takılması veya

### Çıkarılması

#### Pil paketi sabitleme

Pil paketi, güvenlik için iki adımda kurulacak şekilde tasarlanmıştır. Kullanmadan önce pil takımının ana gövdeye doğru şekilde takıldığından emin olun.

### 1. Takma

- (1) Ana üniteyi ters çevirin.
- (2) Pil takımını takmak için: [Fig.4 →] Hizalama işaretlerini ayarlayın ve pil takımını takın. Pil takımını yerine oturana kadar kaydırın.
- (3) Pil paketini, pil paketi sabitleme kolu, paketin kanca kısmına girene kadar takın. [Fig.4 →]

#### NOT:

Pil takımı sıkıca takılmadığında, aşırı ısınma uyarı lambası (H) ve pil seviyesi göstergesi [E] (J) yanıp söner.

### 2. Çıkarma

- (1) Ana üniteyi ters çevirin.
- (2) Pil takımını çıkarmak için: [Fig.5] Batarya sabitleme kolunu basılı tutarken, aşağıdakileri yapın. (1) Düğmeye basın (2) ve pil paketini geriye doğru kaydırın.

## IV. ÇALIŞTIRMA

#### ⚠ UYARI!

- Olası bir zarara karşı ana üniteden veya akü takımından kaynaklanan dumanı solumayın.

## [Ana ünite]

#### DİKKAT

Aleti saklarken veya taşıırken, İleri/Geri kolunu orta konuma getirin (anahtar kilidi).

#### NOT:

Aletin tetik anahtarlarıyla nesnelere temas etmemesini sağlamak için dikkatli olun. İleri/Geri kolu orta konumda (kilitli) olsa bile bir nesnenin aletin tetik anahtarına temas ederse az miktarda elektrik akımı çekilmeye devam edebilir, bu durum pil takımının fazladan boşalmasına ve dolayısıyla bitmesine neden olabilir.

## Anahtar ve İleri/Geri Kolunun Çalıştırılması [Fig.6]

1. İleri veya geri dönüş için kolu itin. Kullanmadan önce kolun yönünü kontrol edin.
2. Aleti yavaşça başlatmak için tetiğe hafifçe basın.
3. Tetiğe basıldıkça hız artar. Tetik bırakıldığında alet anında çalışmayı keser.
4. Kullanmayı bitirdiğinizde kolu ortaya alarak anahtarı kilitleyin.

#### NOT:

Fren çalıştığında, bir kırılma sesi çıkabilir. Bu normal bir durumdur.

#### DİKKAT:









Aleti tetiği çekerek çalıştırdığınızda, dönüş başlamadan önce anlık bir gecikme olabilir. Bu bir arıza olduğu anlamına gelmez.

\* Bu gecikmenin sebebi, bir pil takımını takıldıktan veya alet en az 1 dakika boyunca (LED açıkken en az 5 dakika) kullanılmadığında tetik ilk defa çekildiğinde devre sisteminin başlatılması gerekliliğidir. İkinci ve sonraki çalıştırma işlemlerinde dönüş herhangi bir gecikme olmaksızın başlayacaktır.

## Çekiçleme/delme anahtarlama kolu (C) / Hız ayar düğmesi (K)

1. Çekiçleme/delme anahtarlama kolu ve Hız ayar düğmesi kombinasyonu ile altı mod mevcuttur. Uygulama için uygun modu seçin.
2. Motor dönüşü tamamen durdurulduktan sonra mod değiştirmeyi çalıştırın.



Anahtarlar- ma kolunun konumu	Hız ayarı göster- gesi	Önerilen uygulama
 <p>(Çekiçle dönme)</p>		<p>Bu modda beton delme için uygun olan sert darbe çekiç vardır.</p> <ul style="list-style-type: none"> <li>• Beton matkabı</li> </ul>
		<p>Bu mod, daha küçük çaplı matkapla delme veya yumuşak taban malzemesine delme için uygundur.</p> <ul style="list-style-type: none"> <li>• Küçük çaplı beton matkabı</li> </ul>
		<p>Hız ve darbe kuvvetinden tasarruf ederek kırılmaya meyilli ince bir matkapla veya kırılğan bir ana metal üzerinde delme ile sondaj için uygundur.</p> <ul style="list-style-type: none"> <li>• Daha küçük çaplı beton matkabı</li> </ul>
 <p>(Yalnızca dönüş)</p>		<p>Bu mod, yüksek hızlı dönüşlü metal delme için uygundur.</p>
		<ul style="list-style-type: none"> <li>• Metal matkabı</li> <li>• Metal delik testeresi</li> </ul>
		<ul style="list-style-type: none"> <li>• Paslanmaz çelik matkap</li> </ul>

### 3 hız modu ayarı

Hız ayar düğmesine (K) basın.  
Düğmeye her basıldığında mod değişir.

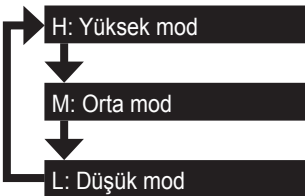

### Değişken hız kontrol tetiği

Bir deliğin merkezini ayarlamak için, matkap dönüşünü yavaşça başlatmak için tetiği hafifçe çekin.

### Destek kolu [Fig.7]

Destek tutamacını en sevdiğiniz konuma yerleştirin ve kolu sıkıca sıkın.

#### ⚠ İKAZ:

Yaralanmayı önlemek için, aşağıda gösterildiği gibi kullanmadan önce daima kolu sıkıca sıkı olduğunuzdan emin olun.

### Derinlik mastarı [Fig.8]

Destek kolunu gevşetin ve derinlik göstergesini en sevdiğiniz derinlikte ayarlayın.

Ayarladıktan sonra, destek kolunu sıkın ve derinlik mastarını sabitleyin.

### Kontrol Paneli

#### (G) LED ışığı [Fig.9]

LED ışığını kullanmadan önce, daima güç anahtarını bir kez çekin.

LED ışığı açma düğmesine  basın.

Işık çok düşük akımla yanar ve kullanım sırasında aletin performansını veya pil kapasitesini olumsuz yönde etkilemez.

#### ⚠ DİKKAT:

- Dahili LED ışığı, küçük çalışma alanını geçici bir şekilde aydınlatmak üzere tasarlanmıştır.
- Yeterli parlaklığa sahip olmadığından, bunu normal bir fener gibi kullanmayın.

#### DİKKAT: IŞINLARA BAKMAYIN.

Burada belirtilen dışında kontrol birimleri ya da ayarlar veya prosedür performansı kullanılması tehlikeli düzeyde radyasyona maruz kalmanıza neden olabilir.

### (I) Pil Seviyesi Göstergesi

Pil seviyesi düğmesine basın.



Düğmeye basılırken pil seviyesi göstergesi pil seviyesini üç seviyede gösterir.

#### NOT:

Gösterge aşağıdaki durumlarda düğmeye basıldığında pil seviyesini göstermez.

- Alet kapalıyken.
- Pil takımını taktıktan hemen sonra.

- Ana ünite veya pil seviyesi düğmesi yaklaşık beş dakika süreyle çalıştırılmazsa. Tetik anahtarına bastıktan sonra pil seviyesi düğmesine tekrar basın.
- Pil sıcaklığı yüksekse çalışmayı durdurun ve pil sıcaklığı düşene kadar bekleyin.

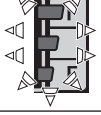
Gösterge	Pil durumu
	3 lamba yanar Tam dolu veya yüksek şarj seviyesi
	2 lamba yanar Kalan yaklaşık %60
	Bir lamba yanar Düşük seviye - Kısa süre sonra şarj edilmesi gerekir
	3 lamba yanıp söner Boş - Hemen şarj edilmesi gerekir

Pil seviyesi işlevi sadece kılavuzluk amaçlıdır ve gösterge pilin durumu veya ortam sıcaklığından dolayı değişebilir.

Lityum-iyon pillerin şarjında aşırı (tam) boşalma olması, bu pillerin hizmet ömürlerini büyük oranda azaltır. Pil takımının şarjının aşırı bitmesini önlemek için tahrik biriminde bir pil koruma özelliği bulunmaktadır.

## Uyarı İşlevleri

### (1) Aşırı Isınma Uyarısı

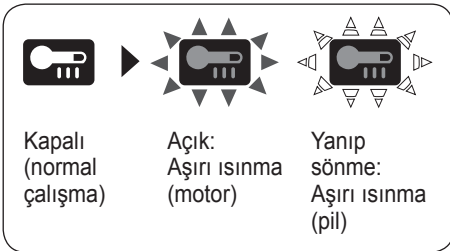

İşlemin motor ya da pilde aşırı ısınma olması nedeniyle durdurulduğunu belirtir.

Motoru veya pili korumak için, bu işlemi yaparken aşağıdaki hususlara dikkat edin.

- Motor ya da pil ısındığında, koruma işlevi etkinleştirilir ve motor ya da pil çalışmayı keser. Kumanda paneli üzerindeki aşırı ısınma uyarı lambası yandığında veya yanıp söndüğünde bu özellik etkinleştirilmiş demektir.
- Aşırı ısınma koruması işlevi etkinleştirdiğinde, aletin iyice soğumasını bekleyin (en az 30 dakika). Aşırı ısınma lambası söndüğünde, alet kullanıma hazır demektir.
- Aleti aşırı ısınmadan korunma özelliği hızlıca etkinleşecek şekilde kullanmaktan kaçınınız.
- Alet yüksek yüklü koşullarda veya sıcaklığın yüksek olduğu koşullarda (yaz mevsimi gibi) sürekli olarak çalıştırıldığında, aşırı ısınmadan koruma özelliği sık sık etkinleşebilir.
- Alet sıcaklığın düşük olduğu koşullarda (kış mevsimi gibi) kullanılıyorsa ya da kullanım sırasında sıklıkla durduruluyorsa, aşırı ısınmadan koruma özelliği etkinleşmeyebilir.

### (2) Gerilim Azalma Uyarısı



3 lamba yanıp söner

Aletin kullanım sırasında ani bir yüke maruz kalması ve bu nedenle motorun kilitlemesi halinde, aşırı pil boşalmasını önleme sensörü tetiklenebilir ve düşük pil uyarı lambası yanıp sönebilir. Motorun kilitlemesine neden olan durum ile ilgilendiğinizde ve tetiği çalıştırdığınızda lamba yanıp sönmeyi kesecektir.

### (3) Aşırı Yük Uyarısı



Aletin kullanım sırasında motorun kilitletmesine neden olacak ani bir yüke maruz kalması halinde, aşırı akım önleme sensörü tetiklenebilir ve gerilim azalma uyarı lambası yanıp sönebilir.

(Alt kısım yanar, orta ve üst kısım yanıp söner.)

Motorun kilitletmesine neden olan durumu hallettiğinizde ve tetiğe basıp bıraktığınızda lamba yanıp sönmeyi keser.

## [Pil Takımı]

### Pil Takımının Uygun Kullanımı için [Fig.9]

- Şarj edilebilir pillerin ömrü sınırlıdır.
- Su gibi iletkenlere batırılmış pil paketini kullanmayın.
- Pil ömrünün en üst düzeye çıkabilmesi için, kullanımı sonrasında Li-iyon pil takımını şarj etmeden saklayın.
- Pil takımını çalıştırırken, çalışma alanının iyi şekilde havalandırıldığından emin olun.

### Güvenli kullanım için

- Batarya paketi güvenlik için iki adımda takılacak şekilde tasarlanmıştır. Kullanmadan önce batarya paketinin ana üniteye doğru bir şekilde takıldığından emin olun.
- Eğer batarya paketi düğme açıldığında sıkıca bağlanmamışsa, aşırı ısınma uyarı lambası ve batarya zayıf uyarı lambası güvenli çalışmanın mümkün olmadığını göstermek için yanıp sönecektir ve ana ünite normal olarak dönmecektir. Batarya paketini kırmızı veya sarı etiket kaybolana kadar aletin ünitesine bağlayın.
- Sadece Panasonic yeniden şarj edilebilir aletlerine yönelik olan yeniden şarj edilebilir pil takımlarını kullanın. Üzerinde değişiklik yapılmış bir pil takımlarını (sökülmüş ve parçaları değiştirilmiş pil takımları dahildir) kullanmayın.
- Bozulmuş pil takımlarını kullanmayın. Isı oluşumu, tutuşma ve patlama riskleri mevcuttur.
- Pilden sıvı sızması durumunda kullanımı durdurun, ateşten uzak durun ve aleti derhal mağazaya geri götürün.
- Pil takımını sarı ve kırmızı etiketler görülmecek şekilde kaydırarak takın ve yerinden çıkmadığını kontrol edin.
  - Buna uyulmaması kızgınlığa yol açabilir.

- Lityum iyon pil takımı için kullanım sıcaklık aralığı 0 ile 40 derece arasındır.
  - Soğuk kuzey bölgeleri gibi yerlerde sıfır derecenin altında soğutulmuş bir pil takımının kullanılması cihazın anormal çalışmasına yol açabilir. Bu gibi durumlarda, pil takımını kullanmadan önce 10 derece veya daha fazla sıcaklıktaki bir yerde bir saat veya daha fazla bekletin ve pil takımını ısındıktan sonra cihazı kullanın.

## [Pil Şarj Cihazı]

### Şarj Etme

#### ⚠ DİKKAT:

- 1) Pil takımının sıcaklığı yaklaşık  $-10^{\circ}\text{C}$ 'nin ( $14^{\circ}\text{F}$ ) altına düşüğünde, şarj etme işlemi, pilin bozulmasını önlemek için otomatik olarak durdurulacaktır.
- 2) Ortam sıcaklığı aralığı  $0^{\circ}\text{C}$  ( $32^{\circ}\text{F}$ ) ile  $40^{\circ}\text{C}$ 'dir ( $104^{\circ}\text{F}$ ).  
Pil takımı, pil sıcaklığı  $0^{\circ}\text{C}$ 'nin ( $32^{\circ}\text{F}$ ) altında sıcaklıkta kullanıldığında, alet doğru şekilde çalışmayabilir.
- 3) 0 ile  $40^{\circ}\text{C}$  arası sıcaklıklarda şarj cihazını kullanın ve akünün bulunduğu ortamdakilerle aynı sıcaklık değerinde şarj işlemini gerçekleştirin. (Akü ve şarj lokasyonunun sıcaklık değerleri arasında  $15^{\circ}\text{C}$ 'den daha fazla bir fark bulunmaması gerekmektedir.)
- 4) Soğuk bir pil takımını ( $0^{\circ}\text{C}$ 'nin ( $32^{\circ}\text{F}$ ) altında) sıcak bir yerde şarj ettiğinizde, pil takımını alanda bırakarak ortam sıcaklığına gelmesi için bir saatten uzun süre bekleyin.
- 5) Arka arkaya ikiden fazla pil takımını şarj edeceğinizde, şarj cihazının soğumasını bekleyin.
- 6) Şarj cihazını tutarken ya da başka bir koşulda, parmaklarınızı kontak deliğine sokmayın.
- 7) Şarj cihazını kullanılmadığı zamanlarda prizden çıkarın.
- 8) Şarj aletini 0 ile 40 dereceler arasında saklayın ve pil takımını saklama sıcaklığına yakın bir sıcaklıkta şarj edin.
  - Pil takımı 0 derecenin altında bir sıcaklıkta şarj edilirse, tam bir şarj normal şarjın %50'si civarında olacaktır. Şarjı belirtilen sıcaklıkta 1 veya daha fazla saat sonra başlatın.
- 9) Havalandırması iyi olmayan yerlerde şarj etmeyin.
- 10) Şarj sırasında pil takımını veya şarj cihazını bir bez veya benzeri ile örtmeyin.

**NOT:**

Pil takımınız, satın aldığınızda tamamen şarj edilmiş şekilde sunulmayacaktır. Kullanım öncesinde pili şarj ettiğinizden emin olun.

**Nasıl şarj edilir**

1. Şarj cihazını AC prizine takın.

**NOT:**

Fiş AC güç kaynağına takıldığında kıvılcımlar oluşabilir ancak bu güvenlik anlamında bir sorun değildir.

2. Batarya paketini şarj cihazına sıkıca bağlayın.
  - (1) Hizalama işaretlerini hizalayın ve bataryayı şarj cihazı üzerindeki yuvanın üzerine yerleştirin.
3. Şarj sırasında şarj lambası yanacaktır. Şarj tamamlandığında, dahili bir elektronik anahtar aşırı şarj etmeyi önlemek için otomatik olarak tetiklenecektir.

- Şarj pil takımı sıcaksa başlamayacaktır (örneğin, ağır kullanımdan hemen sonra). Turuncu bekleme lambası batarya soğuyuncaya kadar yanıp sönecektir. Ardından şarj otomatik olarak başlayacaktır.
4. Şarj lambası (yeşil) batarya yaklaşık %80 şarj olduğunda yavaşça yanıp sönmeye başlayacaktır.
5. Şarj tamamlandığında yeşil renkteki şarj lambası sönecektir.
6. Batarya paketinin sıcaklığı 0 °C veya altındaysa, batarya paketinin tamamen şarj edilmesi standart şarj süresinden daha uzun sürer. Batarya tamamen şarj edildiğinde bile, normal çalışma sıcaklığında tamamen şarj edilmiş bir pilin gücünün yaklaşık %50'sine sahip olacaktır.
7. Şarj lambası (yeşil) sönmezse yetkili bir satıcıya danışın.
8. Eğer tamamen şarj edilmiş bir batarya paketi şarj cihazına tekrar takılırsa, şarj lambası yanar. Birkaç dakika sonra, yeşil renkteki şarj lambası söner.
9. Pil takımını serbest bırakma düğmesini basılı tutarak pil takımını çıkarın. [Fig.10 ⇨]

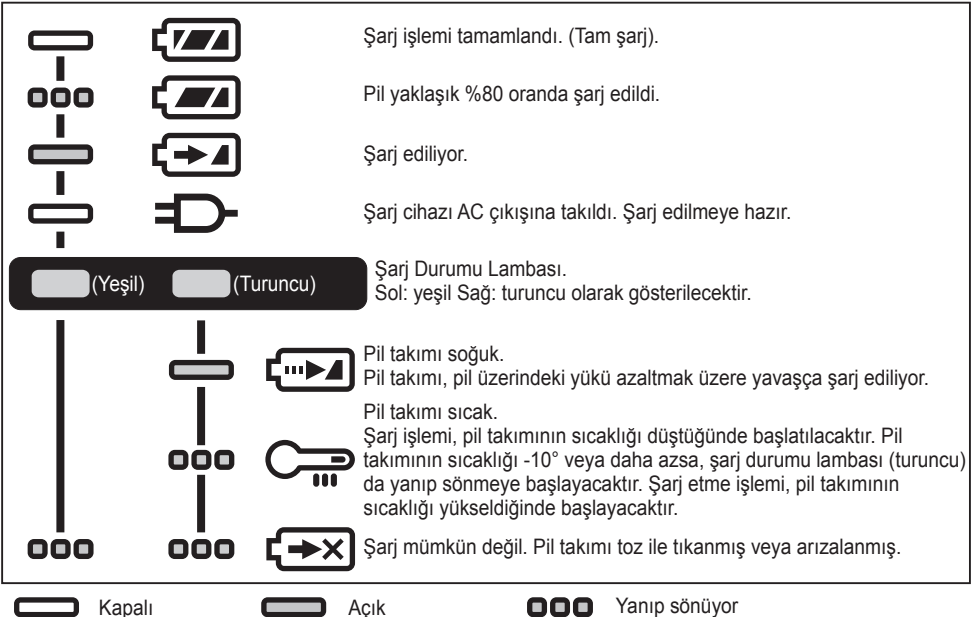
**LAMBA GÖSTERGELERİ**

## Pil Geri Dönüşümü

### DİKKAT:

Çevrenin korunması ve materyallerinin geri dönüştürülmesi için, pilleri, ülkenizde mevcutsa resmi olarak belirlenmiş bir yere attığınızdan emin olun.

## Eski Ekipmanın ve kullanılmış Pillerin Toplanması ve Atılması Konusunda Kullanıcılar için Bilgiler



Ürünler, ambalaj ve/veya birlikte verilen belgelerdeki bu simgeler, kullanılmış elektrikli ve elektronik ürünler ile pillerin genel ev atıkları ile birlikte atılmaması gerektiğini ifade eder.

Uygun şekilde işlem yapmak ve eski ürünler ile kullanılmış pillerin geri dönüştürülmesini sağlamak için lütfen bu nesnelere yerel düzenlemeleriniz ve 2012/19/EC ile 2006/66/EC Direktiflerine uygun şekilde ilgili toplama noktalarına götürün.

Bu ürün ve pillerin doğru şekilde atılmasını sağlayarak, değerli kaynaklarımızın korunmasını sağlayacak ve atıkların uygunsuz şekilde işleme alması sonucu insan sağlığı ile çevre üzerinde görülebilecek olumsuz etkileri önlemiş olacaksınız.



Eski ürün ve pillerin toplanması ve geri dönüştürülmesi hakkında daha fazla bilgi için lütfen belediyenize, atık tasfiye hizmetleri biriminize ya da öğeleri satın aldığınız satış noktasına başvurun.

Yerel düzenlemelere göre, atıkların uygun şekilde tasfiye edilmemesi durumlarında ceza uygulanıyor olabilir.

### [Avrupa Birliği dahilindeki ticari kullanıcılar için]

Elektrikli ve elektronik ekipman tasfiyesi hakkında daha fazla bilgi için lütfen bayinize ya da tedarikçinize ile irtibata geçin.

### [Avrupa Birliği dışındaki Ülkelerde Tasfiye İşlemleri ile İlgili Bilgiler]

Bu simgeler yalnızca Avrupa Birliği'nde geçerlidir. Bu öğeleri tasfiye etmek istiyorsanız lütfen yerel makamlar veya bayinize ile görüşün ve doğru tasfiye yönteminin ne olduğunu öğrenin.

## Keski Eklentisi (EY9HX402E) (varış noktasına göre gönderiye dahil edilecektir)

### ⚠ İKAZ:

- Keski eklentisi, Döner çekiç EY7880/ EY7881 ile kullanılmak üzere tasarlanmıştır. Başka bir araçta kullanıldığında, yaralanma riski yaratabilir.
- Pil paketini aletten ayırın veya Keski eklentisini takmadan veya çıkarmadan önce düğmeyi kilitleli konuma getirin. Bu önleyici güvenlik önlemleri, aletin kazara çalıştırılma riskini azaltır.
- Kullanmadan önce Keski eklentisi parçasındaki milin yağlama maddesini yağlayın.
- Keski eklentisi ısı oluşturur. Çok sıcak olabilir ve cilt yanıklarına neden olabilir. Keskiyi 30 dakikadan fazla sürekli olarak çalıştırmayın.

- Yaralanma riskini azaltmak için, Döner çekiç üzerindeki Destek kolunu kullanın.
- Ek parçanın içine giren tozu önlemek için Toz koruma lastik kapağı kırıldığında Delme aparatını hemen değiştirin.

### Kullanımı:

- Dönme + Çekiç modunda SDS-Plus tipi saplı bir Keski ucu ile, Hafif hizmet kesmek için kullanılır (seramik karo çıkartma, sızdırmazlık malzemesi vb.)
1. Keski eklentisini takmak için Destek sapını Döner çekiçten çıkarın. Keski aparatını alet üzerine takın. Ek ile alet arasında oynama olmadığından emin olun. Kelebek vidası kullanarak eklentiyi sıkıca alet üzerine sabitleyin.
  2. Keski eklentisine Destek kolunu takın.
  3. Keski ucunu takın/sökün Döner çekiç talimat kılavuzunu okuyun.

4. Keski ucunun bıçak açısını ayarlamak için  
Daha iyi ayar için Keski ucunun bıçak açısını ayarlamak üzere Keski ekini döndürün.

### **Toz Toplama Kabı (EY9X004E) (İsteğe bağlı aksesuar olarak mevcuttur)**

- Çapı 20 mm olan matkap uçları toz toplama kabından geçirilemez.
- Aleti beton, harç ve diğer seramik malzemelerden başka kesim için kullanmayın. Metal malzemeleri kesmek için kullanılırsa, toz toplama kabı metal yonga ısısıyla hasar görebilir.

1. Bir matkab ucunu takın.
2. Matkap ucunu A'dan geçirin ve destek sapının şekliyle eşleşerek B kapağını sabitleyin. [Fig.11]

### **Çalıştırma [Fig.12]**

Çalışma sırasında toz toplama kabını duvar yüzeyi ile yakın temas halinde tutun.

### **Sökme [Fig.13]**

Sökmek için toz toplama kabının tabanını tutun.  
Toz toplama kabındaki tozu iyice temizledikten sonra lütfen çıkarın.

### **Depolama [Fig.14]**

Toz toplama kabını sıkıştırılmış bir konumda saklamayın. Sıkıştırılmış bir konumda tutulursa, orijinal şekle geri dönmek imkansız olabilir.

## **V. BAKIM**

- Aleti silmek için sadece kuru ve yumuşak bez kullanın.  
Temizlemek için nemli bez, tiner, benzin veya benzeri uçucu solventler kullanmayın.
- Aletin iç kısmı ya da pil takımının suya maruz kalması halinde en kısa zamanda suyu süzün ve kurumaya bırakın. Alet içerisinde biriken toz ve demir tozlarını dikkatli bir şekilde çıkarın. Aleti çalıştırırken herhangi bir sorun ile karşılaşırsanız bir tamir dükkanına danışın.

## **VI. İSTEĞE BAĞLI AKSESUARLAR**

### **⚠ İKAZ:**

Yaralanma riskini önlemek için, sadece belirtilen amaç için aksesuar veya eki kullanın.

### **NOT:**

Bu aksesuarlarla ilgili daha fazla bilgi için yardıma ihtiyacınız varsa, yerel servis merkezimize danışın.

### **Keski Eki**

- EY9HX402E

### **Toz Toplama Kabı**

- EY9X004E

### **Toz Toplama Sistemi**

- EY9X400E  
"EY9X400" çalışma kılavuzuna bakın.

## **VII. KULLANIM ÖNERİSİ**

1. Ucu aşağı itilmesi için yeterli güç yoksa, çekiç çekiçleme modunda darbe yapamaya-bilir.  
Bu, çekiçleme modunun yük olmadan çalışmasını önlemek içindir. Çekiçe takmak ve patlamasına neden olmak için biraz daha sert bastırın.  
Çalışırken her zaman yeterli kuvvete bastığınızdan emin olun.
2. Kışın veya ünitenin sıcaklığının düşük olduğu diğer durumlarda (5 ° C veya altı), çekiçleme modunun üflemesi başlangıç aşamasında normalden daha zayıf olabilir. Bunun nedeni, yağın düşük sıcaklıklarda sertleşmesi ve sürtünmenin artmasıdır. Böyle bir durumda, yaklaşık 30 saniyelikine yük olmadan çekiçleme modunda çalışma yapın ve bunu 3 kez tekrarlayın. Bu üfleme gücünü yeniden kazanacaktır.

## VIII. ÖZELLİKLER

**NOT:** Ağırlık göstergesi

1 kg'dan fazla veya eşit:

0,05 kg. ile gösterilir

1 kg'dan az:

0,01 kg. ile gösterilir

### ANA CİHAZ

Maksimum Delme Çapı	Beton	Ø28 mm
	Çelik	Ø50 mm (Metal delik testeresi)
	Ahşap	Ø33 mm
Motor voltajı	28,8 V DC	
Yüksüz Hız (dev/dk)	Düşük mod	0 – 560 dk <sup>-1</sup> (dev/dk)
	Orta mod	0 – 680 dk <sup>-1</sup> (dev/dk)
	Yüksek mod	0 – 840 dk <sup>-1</sup> (dev/dk)
Dakikada Darbe Oranı (bpm)	Düşük mod	0 – 2950 dk <sup>-1</sup> (bpm)
	Orta mod	0 – 3600 dk <sup>-1</sup> (bpm)
	Yüksek mod	0 – 4400 dk <sup>-1</sup> (bpm)
Ağırlık (pil paketi ile: EY9L84)	3,85 kg	
Genel uzunluk	368 mm	
Gürültü, Titreşim	Dahil edilen sayfaya bakınız	

### PİL PAKETİ

Model No.	EY9L82	EY9L84
Depolama pili	Liyon Pili	
Pil	voltaj	DC 28,8 V
	ayrıntı özelliği	3,6 V × 16 hücre

TR

### PİL ŞARJ ALETİ

Model	EY0L82	
Elektriksel derece	Şarj cihazının altındaki derecelendirme plakasına bakın.	
Ağırlık	0,93 kg	
Şarj süresi	EY9L82	EY9L84
	Kullanılabilir: 60 dk	Kullanılabilir: 60 dk
	Dolu: 80 dk	Dolu: 90 dk

**NOT:** Bu grafik bölgenizde mevcut olmayan modelleri içerebilir.

Lütfen en son genel kataloğa bakınız.

## IX. EK

### GARANTİ DESTEĞİ

- Uzun zamandan beri süregelen (örn., montaj hattındaki çalışma) ve kullanım dolayısıyla ortaya çıkan tüm arıza ve hasarlar garanti kapsamı dışındadır.

Manufacturer:  
Panasonic Corporation  
1006, Kadoma, Osaka 571-8501, Japonya

Importer for Turkey:  
Panasonic Eco Solutions Elektronik San Tic A.Ş  
Abdurrahmangazi Mah. Ebubekir Cad. No: 44  
34887 Sancaktepe İstanbul/Türkiye



**Oryginalna instrukcja: angielski**  
**Tłumaczenie oryginalnej instrukcji: Inne języki**

### **⚠ OSTRZEŻENIE**

**Należy zapoznać się ze wszystkimi ostrzeżeniami i instrukcjami. Nieprzestrzeganie ostrzeżeń i instrukcji może prowadzić do porażenia prądem, pożaru oraz/lub poważnych uszkodzeń ciała.**

**Wszystkie ostrzeżenia i instrukcje należy zachować do wykorzystania w przyszłości.**

## **I. PRZEZNACZENIE**

Niniejsze urządzenie jest młotem udarowo-obrotowym przeznaczonym do wykonywania otworów w betonie. Dodatkowo urządzenie wyposażone jest w „tryb pracy wyłącznie obrotowej”, bez udaru. Ten tryb jest odpowiedni do wiercenia w metalu i drewnie.

## **II. DODATKOWE ZASADY BEZPIECZEŃSTWA**

### **⚠ Ostrzeżenia bezpieczeństwa dotyczące młota**

- Zakładać środki ochrony słuchu. Narażenie na hałas grozi utratą słuchu.
- Stosować uchwyt dodatkowy (uchwyt pomocniczy) dostarczony wraz z narzędziem.

Utrata kontroli grozi obrażeniami.





- Trzymać elektronarzędzie za izolowane powierzchnie przeznaczone specjalnie do chwytu podczas pracy w pobliżu ukrytych przewodów elektrycznych lub gdy zachodzi ryzyko kontaktu z własnym przewodem zasilania.

Kontakt końcówki roboczej z przewodem pod napięciem może spowodować przepływ prądu do metalowych elementów obudowy narzędzia i porażenie operatora prądem elektrycznym.

- 1) Podczas pracy korzystać z wyposażenia ochronnego, jak okulary ochronne i, jeśli to konieczne, maski przeciwpyłowej, obuwie antypoślizgowe, kask i ochraniające słuchu.
- 2) W przypadku zakleszczenia końcówki, należy natychmiast zwolnić język spustowy w celu wyłączenia narzędzia, aby nie doszło do przeciążenia, co może prowadzić do uszkodzenia akumulatora lub silnika. Aby poluzować zakleszczone końcówki, wystarczy skorzystać ze wstecznego kierunku obrotów.
- 3) NIE wolno korzystać z przełącznika prawo/lewo przy naciśniętym języku spustowym. Akumulator bardzo szybko ulegnie rozładowaniu i może dojść do uszkodzenia urządzenia zasadniczego.
- 4) W trakcie ładowania, ładowarka może się nieznacznie nagrzewać. Jest to normalne. NIE wolno ładować akumulatora przez długi okres czasu.
- 5) Nie wolno obciążać narzędzia trzymając język spustowy z regulacją prędkości wciśnięty do połowy (tryb regulacji prędkości) tak, że silnik staje.
- 6) Aby zapobiec obrażeniom ciała podczas użytkowania narzędzia, należy je przez cały czas trzymać stabilnie i nie wymachiwać nim.
- 7) Należy upewnić się, że w miejscu, gdzie będą prowadzone prace, nie przebiegają ukryte rury gazowe lub wodociągowe, albo przewody elektryczne. Zetknięcie narzędzia z ukrytymi rurami lub przewodami grozi porażeniem elektrycznym albo wyciekami wody lub ulatnianiem gazu.
- 8) Należy zapewnić stabilność obrabianego przedmiotu.
- 9) Kontrolować narzędzie pod kątem uszkodzonych części.
  - Przed przystąpieniem do eksploatacji skontrolować osłonę zabezpieczającą i pozostałe części pod kątem ewentualnych uszkodzeń.
  - Sprawdzić koniecznie prawidłowe działanie narzędzia i wszystkich jego funkcji.
  - Sprawdzić wyregulowanie wszystkich ruchomych i nieruchomych części, aby mieć pewność, że są prawidłowo zamocowane i nie noszą śladów uszkodzeń. Sprawdzić wszystkie części narzędzia pod kątem nietypowego funkcjonowania.

PL

- 10) Przy próbie naprawy osłony zabezpieczającej lub innych części postępować zgodnie ze wskazówkami podanymi w instrukcji obsługi. W przypadku gdy instrukcja nie zawiera żadnych wskazówek, narzędzie należy dostarczyć z powrotem do punktu zakupu, aby zlecić naprawę.
- 11) Jeżeli podczas pracy narzędzie mocno nagrzewa się, należy zlecić jego serwis i naprawę.
- 12) W celu uniknięcia potencjalnych obrażeń, twarz i ręce należy chronić przed wiertłem i wiórami.
- 13) Narzędzia nie należy obsługiwać w rękawicach, gdyż mogą one zostać pochwycone przez wiertło, co grozi obrażeniami.
- 14) Styki akumulatora, wióry spiralne oraz osprzęt narzędzia, na przykład wiertła, mają bardzo wysoką temperaturę bezpośrednio po zakończeniu pracy. Nie wolno ich dotykać z uwagi na ryzyko poparzenia.

Symbol	Znaczenie
V	Wolty
==	Prąd stały
n <sub>0</sub>	Prędkość bez obciążenia
... min <sup>-1</sup>	Liczba obrotów lub oscylacji na minutę
Ah	Pojemność elektryczna akumulatora
	Przed użyciem przeczytać instrukcję obsługi.
	Tylko do użytku w pomieszczeniach.
	Wiercenie udarowe
	Tylko obroty

### OSTRZEŻENIE

- Nie wolno stosować innych akumulatorów niż akumulatory marki Panasonic przeznaczone do pracy w narzędziach akumulatorowych.
- Firma Panasonic nie ponosi żadnej odpowiedzialności za szkody lub wypadki spowodowane użyciem regenerowanych lub podrabianych akumulatorów.
- Akumulatorów nie wolno wrzucać do ognia. Należy je chronić przed zbyt wysoką temperaturą.
- Należy uważać, aby metalowe przedmioty nie dotykały styków akumulatora.

### OSTRZEŻENIE

- Akumulatora nie wolno przenosić ani przechowywać w tym samym pojemniku razem z gwoźdźmi lub podobnymi przedmiotami metalowymi.
- Akumulatora nie wolno ładować w miejscu, gdzie panują wysokie temperatury, na przykład w pobliżu ognia lub w miejscu bezpośrednio nasłonecznionym. W przeciwnym razie akumulator może ulec przegrzaniu, zapalić się lub eksplodować.
- Po wyjęciu akumulatora z narzędzia lub ładowarki zawsze należy zakładać osłonę akumulatora. W przeciwnym razie może dojść do zwarcia styków akumulatora, co grozi pożarem.
- Popsuty akumulator należy wymienić na nowy. Dalsze użytkowanie uszkodzonego akumulatora grozi generowaniem ciepła, zapłonem lub rozerwaniem akumulatora.
- Aby nie doszło do wycieku elektrolitu, przegrzania, emisji dymu, pożaru i rozerwania, w trakcie obsługi naszych elektronarzędzi akumulatorowych (narzędzie zasadnicze/akumulator/ładowarka) należy postępować zgodnie z poniższymi zaleceniami.
  - Akumulator należy zabezpieczyć przed osiadającymi skrawkami materiału lub kurzem.
  - Przed odstawieniem akumulatora na przechowanie należy oczyścić go ze skrawków materiału i kurzu, założyć plastikową „osłonę styków” w kolorze czerwonym, po czym umieścić akumulator w skrzynce narzędziowej w taki sposób, aby nie stykał się z metalowymi przedmiotami (śruby, gwoździe itp.). Uszkodzenia spowodowane przez przedmioty znajdujące się luzem w skrzynce nie podlegają gwarancji.
- Narzędzi akumulatorowych nie wolno używać w następujący sposób. (Może bowiem dojść do emisji dymu, pożaru lub rozerwania)
  - Używać lub pozostawiać w miejscach narażonych na opady deszczu lub wilgoć
  - Używać po zanurzeniu w wodzie

# III. MONTAŻ

## Mocowanie lub wyciąganie końcówki

### UWAGA:

Przed przystąpieniem do mocowania lub wyciągania końcówki należy odłączyć akumulator od urządzenia zasadniczego lub ustawić przełącznik w środkowej pozycji (blokada przełącznika).

### 1. Mocowanie

#### UWAGA:

Środki ostrożności związane z zakładaniem wiertła

- W przypadku użycia np. starej końcówki do wiercenia jej założenie może nie być możliwe w przypadku zdeformowania części montażowej.

- Należy wyczyścić część montażową końcówki do wiercenia i nałożyć na nią smar.

- (1) Umieścić końcówkę w otworze montażowym i lekko przekręcić, aby uzyskać pozycję ustaloną. [Fig.1]
- (2) W pozycji ustalonej wepchnąć końcówkę w otwór do oporu. Sprawdzić, czy końcówka jest dobrze zamocowana pociągając ją.

### 2. Wyciąganie

- Nacisnąć osłonę zacisku i pociągnąć za końcówkę. [Fig.2]

## Mocowanie lub wyciąganie akumulatora

### Mocowanie akumulatora

Akumulator należy instalować z uwzględnieniem dwóch poniższych zasad bezpieczeństwa. Przed użyciem upewnić się, że akumulator jest prawidłowo zainstalowany w urządzeniu zasadniczym.

### 1. Mocowanie

- (1) Odwrócić urządzenie zasadnicze „do góry nogami”.
- (2) W celu zamocowania akumulatora: [Fig.3 ➡] Wyrównać widoczne znaczniki i podłączyć akumulator. Wsunąć akumulator do oporu, aż wskoczy na swoje miejsce.

- (3) Wsunąć akumulator tak, aby dźwignia mocowania akumulatora znalazła się w zaczepie na akumulatorze.

[Fig.4 ➡]

### UWAGA:

Gdy akumulator nie jest dobrze włożony, świeci lampka ostrzegawcza przegrzania (H) i kontrolka poziomu naładowania akumulatora [E] (J).

### 2. Wyciąganie

- (1) Odwrócić urządzenie zasadnicze „do góry nogami”.
- (2) Wymywanie akumulatora: [Fig.5] Naciskając w dół dźwignię mocowania akumulatora wykonać poniższe czynności. (1) Nacisnąć przycisk (2) i wysunąć akumulator w dół.

# IV. OBSŁUGA

## ⚠ OSTRZEŻENIE!

- Z uwagi na potencjalną szkodliwość, nie wolno wdychać dymu z urządzenia zasadniczego ani akumulatora.

## [Urządzenie zasadnicze]

### PRZESTROGA

Przed odstawieniem na przechowanie lub przeniesieniem narzędzia, dźwignię prawo/lewo należy ustawić w pozycji środkowej (blokada przełącznika).

### UWAGA:

Należy zachować ostrożność, aby z językiem spustowym przełącznika nie stykały się żadne przedmioty. Jeżeli jakiś przedmiot styka się z językiem spustowym przełącznika, nawet gdy dźwignia prawo/lewo znajduje się w pozycji środkowej (zablokowana), wówczas z akumulatora może nadal być pobierana niewielka ilość prądu elektrycznego, co grozi nadmiernym rozładowaniem akumulatora i w konsekwencji jego awarią.

## Obsługa przełącznika i dźwigni prawo/lewo [Fig.6]

1. Popchnąć dźwignię w odpowiednim kierunku, aby przełączyć obroty na prawe lub lewe. Przed przystąpieniem do pracy sprawdzić ustawienie dźwigni.
2. Delikatnie naciskać język spustowy przełącznika, aby powoli uruchomić narzędzie.
3. Wraz ze zwiększaniem siły nacisku wzrasta prędkość. Zwolnienie języka spustowego przełącznika powoduje natychmiastowe zatrzymanie narzędzia.
4. Po zakończonej pracy przełącznik należy zablokować ustawiając dźwignię w pozycji środkowej.











### UWAGA:

Gdy zadziała hamulec, może być słyszalny odgłos hamowania. Jest to normalne.

### PRZESTROGA:

Między momentem pociągnięcia za język spustowy a załączeniem obrotów może występować pewne opóźnienie. Nie świadczy to o usterce.

\* Wspomniane opóźnienie występuje, gdy obwód elektroniczny narzędzia uruchamiany jest po pociągnięciu za język spustowy po raz pierwszy po zainstalowaniu akumulatora lub po przerwie w pracy dłuższej niż 1 minuta (albo co najmniej po 5 minutach, gdy świeci dioda LED). Obroty uruchamiane są bezzwłocznie w przypadku drugiego i kolejnych uruchomień.

Położenie pokrętki przełączania między kuciem/wierceniem	Wskaźnik nastawy prędkości	Zalecane zastosowanie
  (Tryb obrotowy z udarem)		W tym trybie włączony jest silny udar przydatny do wiercenia w betonie. <ul style="list-style-type: none"> <li>• Wiercenie w betonie</li> </ul>
		Ten tryb jest przydatny do wiercenia w betonie wiertłem o mniejszej średnicy lub do wiercenia w miękkim materiale. <ul style="list-style-type: none"> <li>• Wiercenie w betonie wiertłem o małej średnicy</li> </ul>
		Dzięki zmniejszonej prędkości i sile udaru można wierceć cienkim wiertłem podatnym na pęknięcie lub wierceć w kruchych metalach. <ul style="list-style-type: none"> <li>• Wiercenie w betonie wiertłem o mniejszej średnicy</li> </ul>
  (Wyłącznie obrotowy tryb pracy)		Ten tryb jest przydatny do wiercenia w metalu z dużą prędkością obrotową. <ul style="list-style-type: none"> <li>• Wiercenie w metalu</li> <li>• Wycinanie otworów w metalu</li> <li>• Wiercenie w stali nierdzewnej</li> </ul>
		
		

## Pokrętło przełączania między kuciem/wierceniem (C)/Przycisk nastawy prędkości (K)

1. Pokrętło przełączania między kuciem/wierceniem i przycisk nastawy prędkości pozwalają łącznie uzyskać sześć różnych trybów pracy. Należy wybrać tryb pracy odpowiedni do konkretnego zastosowania.
2. Tryb pracy należy zmieniać po całkowitym zatrzymaniu się obrotów silnika.

### Wybór jednego z 3 trybów prędkości

Nacisnąć przycisk nastawy prędkości (K). Tryb zmienia się po każdym naciśnięciu przycisku.



### Przycisk spustowy regulacji prędkości obrotowej

W celu wyznaczenia środka otworu lekko naciśnij przycisk spustowy, co spowoduje rozpoczęcie wiercenia z niską prędkością obrotową.

### Uchwyt pomocniczy [Fig.7]

Umieść uchwyt pomocniczy w żądanym położeniu i dokręć go dobrze.

#### OSTRZEŻENIE:

Pamiętaj, aby zawsze dokręcać dobrze uchwyt, zgodnie z poniższą ilustracją, aby uniknąć obrażeń.

### Wskaźnik głębokości [Fig.8]

Poluzuj uchwyt pomocniczy i ustaw żądaną głębokość wiercenia na wskaźniku głębokości. Po zakończeniu regulacji dokręć uchwyt pomocniczy mocując wskaźnik głębokości.

### Panel sterowania

#### (G) Latarka LED [Fig.9]

Przed użyciem latarki LED należy jeden raz nacisnąć wyłącznik zasilania. Nacisnąć przycisk włączania latarki LED. Latarka zużywa niewielką ilość prądu, co nie ma negatywnego wpływu na działanie narzędzia lub pojemność akumulatora.

#### PRZESTROGA:

- Wbudowana lampka LED jest przeznaczona do chwilowego oświetlenia niewielkiego obszaru roboczego.
- Nie należy korzystać z niej jak ze zwykłej latarki, gdyż nie ma ona wystarczającej jasności.

#### **PRZESTROGA:** NIE PATRZEĆ W WIĄZKĘ ŚWIATŁA.

Używanie elementów sterujących lub regulacyjnych albo wykonywanie procedur innych niż tu podane grozi ekspozycją na niebezpieczne promieniowanie.

### (I) Wskaźnik poziomu naładowania akumulatora

Nacisnąć przycisk poziomu naładowania akumulatora.

Po wciśnięciu tego przycisku wskaźnik poziomu naładowania akumulatora pokaże stan akumulatora w formie trzech poziomów.

#### **UWAGA:**

W następujących przypadkach wskaźnik nie pokaże poziomu naładowania akumulatora przez naciśnięcie tego przycisku.

- Przy braku zasilania narzędzia.
- Bezpośrednio po podłączeniu akumulatora
- Urządzenie zasadnicze lub przycisk poziomu naładowania akumulatora nie były obsługiwane przez ok. pięć minut. Po naciśnięciu języka spustowego przycisk poziomu naładowania akumulatora.
- Przy wysokiej temperaturze akumulatora należy przerwać pracę i poczekać aż temperatura akumulatora obniży się.

Wskaźnik	Stan akumulatora
	Podświetlone 3 lampki W przypadku pełnego naładowania lub wysokiego poziomu naładowania
	Podświetlone 2 lampki Poziom naładowania 60%
	Podświetlona 1 lampka Niski poziom - Wkrótce będzie potrzebne naładowanie
	Migające 3 lampki Rozładowany - Wymagane natychmiastowe naładowanie

Wspomniana funkcja poziomu naładowania akumulatora stanowi jedynie wskazanie orientacyjne, które może ulec zmianie w zależności od stanu akumulatora lub temperatury zewnętrznej.

Nadmierne (całkowite) rozładowywanie akumulatorów litowo-jonowych w sposób dramatyczny skraca ich okres eksploatacji. Wkrętarce wyposażono w funkcję ochrony akumulatora zapobiegającą nadmiernemu rozładowywaniu akumulatora.

## Funkcje ostrzegania

### (1) Ostrzeżenie o przegrzaniu

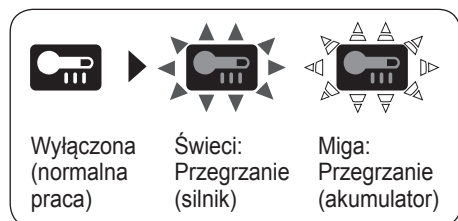

Sygnalizuje wstrzymanie operacji z uwagi na przegrzanie silnika lub akumulatora.

Z uwagi na ochronę silnika lub akumulatora, przy wykonywaniu tej operacji należy koniecznie zwrócić uwagę na następujące aspekty.

- Jeżeli temperatura silnika lub akumulatora wzrośnie, zostanie uruchomiona funkcja ochrony i silnik lub akumulator przestaną pracować. Lampka ostrzegawcza przegrzania na panelu sterowania świeci lub miga, gdy opisywana funkcja jest aktywna.
- Po uruchomieniu funkcji ochrony przed przegrzaniem należy odczekać aż narzędzie porządnie ostygnie (co najmniej 30 minut). Gdy lampka ostrzegawcza przegrzania zgaśnie, narzędzie jest gotowe do użycia.
- Należy unikać takich sposobów użytkowania narzędzia, które powodują częste załączanie funkcji ochrony przed przegrzaniem.
- Jeżeli narzędzie będzie używane przez dłuższy czas przy dużym obciążeniu lub w warunkach wysokich temperatur (na przykład latem), funkcja ochrony przed przegrzaniem może się często załączać.

- Jeżeli narzędzie będzie używane w warunkach niskich temperatur (na przykład zimą) lub robione będą częste przerwy w pracy, wówczas funkcja ochrony przed przegrzaniem może się w ogóle nie załączyć.

### (2) Ostrzeżenie o zmniejszeniu napięcia



Migające 3 lampki

Jeżeli narzędzie zostanie poddane nagłemu obciążeniu podczas eksploatacji, które spowoduje zablokowanie silnika, wówczas może zostać aktywowany czujnik zapobiegający nadmiernemu rozładowaniu i może migać lampka ostrzegawcza niskiego poziomu naładowania akumulatora. Lampka przestanie migać po ustaleniu przyczyny zablokowania silnika i kilkakrotnym naciśnięciu języka spustowego.

### (3) Ostrzeżenie o przeciążeniu



Jeżeli narzędzie zostanie poddane nagłemu obciążeniu podczas eksploatacji, które spowoduje zablokowanie silnika, wówczas może zostać aktywowany czujnik zapobiegający nadmiernemu prądowi oraz może świecić i migać lampka ostrzegawcza zmniejszenia napięcia.

(Dolna jej część jest podświetlona, a środkowa i górna miga.)

Lampka przestanie świecić i migać po ustaleniu przyczyny zablokowania silnika i kilkakrotnym naciśnięciu języka spustowego.

## [Akumulator]

### Prawidłowa eksploatacja akumulatora [Fig.9]

- Okres eksploatacji akumulatorów jest ograniczony.
- Nie używać akumulatora zamoczonego w cieczy przewodzącej, jak np. woda.



- Optymalny okres eksploatacji można uzyskać przechowując akumulator litowo-jonowy po pracy w stanie nienaładowany.
- Miejsce pracy podczas korzystania z akumulatora powinno być dobrze wentylowane.

### Bezpieczne użytkowanie

- Akumulator należy instalować z uwzględnieniem dwóch poniższych zasad bezpieczeństwa. Przed użyciem upewnić się, że akumulator jest prawidłowo zainstalowany w urządzeniu zasadniczym.
- Jeżeli akumulator nie jest dobrze podłączony, po ustawieniu przełącznika w pozycji włączenia zacznie migać lampka ostrzegawcza przegrzania oraz lampka ostrzegawcza niskiego poziomu naładowania akumulatora sygnalizujące, że nie można bezpiecznie wykonać operacji i urządzenie zasadnicze nie będzie obracać się w zwykły sposób. Akumulator należy wsunąć do narzędzia do oporu, aż zniknie etykieta w kolorze czerwonym lub złotym.
- Korzystać wyłącznie z akumulatorów wielokrotnego użytku do narzędzi Panasonic. Nie korzystać z akumulatorów modyfikowanych (w tym akumulatorów, które były rozebrane i, w których części były wymieniane).
- Nie używać zużytych akumulatorów. Istnieje ryzyko przegrzania, zapłonu lub wybuchu.
- Jeśli z akumulatora wycieka płyn, należy wstrzymać użycie, trzymać narzędzie z dala od ognia i zwrócić niezwłocznie do sklepu.
- Zamocować akumulator, wsuwając go w odpowiednie miejsce, aż złote i czerwone oznaczenia nie będą widoczne. Upewnić się, iż akumulator jest dobrze zamocowany.
  - Niewykonanie tego może spowodować porażenie.
- Zakres temperatur użytkowania dla akumulatorów litowo-jonowych to od 0 do 40 stopni.
  - Użycie akumulatorów schłodzonych poniżej zera, np. w chłodniejszych obszarach północnych, może spowodować nieprawidłowe funkcjonowanie urządzenia. W takich przypadkach należy pozostawić akumulator w miejscu o temperaturze 10 lub więcej stopni na jedną lub więcej godzin przed użyciem i używać urządzenia dopiero po rozgrzaniu akumulatora.

## Ładowarka

### Ładowanie

#### ⚠ PRZESTROGA:

- 1) Jeżeli temperatura akumulatora spadnie mniej więcej poniżej  $-10^{\circ}\text{C}$ , ładowanie zostanie automatycznie przerwane, aby zapobiec degradacji akumulatora.
- 2) Zakres temperatur otoczenia jest między  $0^{\circ}\text{C}$  a  $40^{\circ}\text{C}$ .  
Korzystanie z akumulatora w temperaturze poniżej  $0^{\circ}\text{C}$  może objawiać się nieprawidłowym działaniem narzędzia.
- 3) Z ładowarki należy korzystać w temperaturze między  $0^{\circ}\text{C}$  a  $40^{\circ}\text{C}$  i ładować akumulator w temperaturze zbliżonej do temperatury akumulatora. (Różnica między temperaturą akumulatora a temperaturą otoczenia w miejscu ładowania nie powinna przekraczać  $15^{\circ}\text{C}$ .)
- 4) W przypadku ładowania zimnego akumulatora (poniżej  $0^{\circ}\text{C}$ ) w ciepłym miejscu, należy pozostawić akumulator w tym miejscu i odczekać co najmniej jedną godzinę, aby akumulator ogrzał się do temperatury otoczenia.
- 5) W przypadku ładowania więcej niż dwóch akumulatorów pod rząd, ładowarkę należy schłodzić.
- 6) Trzymając ładowarkę lub przy innych okazjach, nie wolno wkładać palców do otworu ze stykami.
- 7) Nieużywaną ładowarkę należy odłączyć od zasilania.
- 8) Ładowarkę należy przechowywać w temperaturze od 0 do 40 stopni, natomiast akumulator ładować w temperaturze zbliżonej do temperatury przechowywania.
  - W przypadku ładowania akumulatora w temperaturze poniżej 0 stopni, pełne ładowanie zapewni tylko około 50% normalnego czasu pracy. Rozpocząć ładowanie po 1 godzinie lub dłuższym czasie w zalecanej temperaturze.
- 9) Nie ładować akumulatora w miejscu słabo wietrzonym.
- 10) W trakcie ładowania nie wolno zakrywać akumulatora albo ładowarki ściereczką lub czymś podobnym.

**UWAGA:**

W momencie zakupu akumulator nie jest w pełni naładowany. Przed użyciem akumulator należy koniecznie naładować.

Sposób ładowania

1. Podłączyć ładowarkę do gniazda prądu zmiennego.

**UWAGA:**

Przy podłączaniu ładowarki do źródła prądu zmiennego mogą pojawić się iskry. Nie stanowi to jednak problemu, jeśli chodzi o bezpieczeństwo.

2. Dobrze zainstalować akumulator w ładowarce.
  - (1) Wyrównać znaczniki i umieścić akumulator we wnęce w ładowarce.

**UWAGA:**

Nie na wszystkich akumulatorach występują znaczniki (Q) (na stronie 2).

- (2) Wsunąć w kierunku strzałki. [Fig.10 ➡]
3. Podczas ładowania świeci lampka ładowania. Po zakończeniu ładowania, wewnętrzny elektroniczny układ przełączający zostanie automatycznie aktywowany, aby nie doszło do przeładowania.
    - Ładowanie nie rozpocznie się dopóki akumulator jest gorący (na przykład bezpośrednio po zakończeniu uciążliwej operacji).  
Do momentu obniżenia się temperatury akumulatora będzie migać lampka oczekiwania w kolorze pomarańczowym.  
Wówczas ładowanie rozpocznie się automatycznie.
  4. Gdy akumulator jest naładowany mniej więcej w 80%, zacznie powoli migać lampka ładowania (zielona).
  5. Po zakończeniu ładowania, lampka ładowania w kolorze zielonym gaśnie.
  6. Jeżeli temperatura akumulatora wynosi 0°C lub mniej, czas całkowitego naładowania akumulatora jest dłuższy niż standardowy czas ładowania akumulatora.  
Nawet jeśli akumulator jest całkowicie naładowany, będzie on miał zaledwie mniej więcej 50% mocy w porównaniu z całkowicie naładowanym akumulatorem w warunkach normalnej temperatury roboczej.

7. Jeżeli lampka ładowania (zielona) nie gaśnie, należy zasięgnąć porady w autoryzowanym punkcie sprzedaży.
8. Po ponownym włożeniu do ładowarki całkowicie naładowanego akumulatora, zapali się lampka ładowania. Po kilku minutach lampka ładowania w kolorze zielonym zgaśnie.
9. Akumulator można wyciągnąć trzymając wciśnięty przycisk zwolnienia blokady akumulatora. [Fig.10 ⇨]



## SYGNALIZACJA WIZUALNA

		Ładowanie zostało zakończone. (Całkowite naładowanie.)
		Akumulator jest naładowany w około 80%.
		Trwa ładowanie.
		Ładowarka jest podłączona do gniazda prądu zmiennego. Gotowość do ładowania.
	(zielona)	Lampka stanu operacji ładowania. Lewa: zielona Prawa: będzie świecić w kolorze pomarańczowym.
	(pomarańczowa)	
		Akumulator jest zimny. Akumulator jest ładowany powoli, aby zmniejszyć obciążenie akumulatora.
		Akumulator jest ciepły. Ładowanie rozpocznie się, gdy temperatura akumulatora spadnie.
		Jeżeli temperatura akumulatora wynosi $-10^{\circ}$ lub mniej, lampka stanu operacji ładowania (pomarańczowa) również zacznie migać. Ładowanie rozpocznie się, gdy temperatura akumulatora wzrośnie.
		Ładowanie nie jest możliwe. Zapchany kurzem lub niesprawny akumulator.



Wyłączona



Świeci



Miga

### Recykling akumulatorów

#### UWAGA:

Z uwagi na ochronę środowiska i recykling materiałów, należy przekazać do utylizacji do oficjalnie wyznaczonego zakładu, jeżeli takowy istnieje w danym kraju.

### Informacje dla użytkowników dotyczące zbiórki i utylizacji starego sprzętu oraz zużytych baterii i akumulatorów



Przedstawione symbole umieszczane na produktach, opakowaniach i/lub dołączonej dokumentacji informują, że zużytych urządzeń elektrycznych lub elektronicznych, jak również baterii/akumulatorów nie należy wyrzucać razem z odpadami z gospodarstw domowych.



Zgodnie z krajowym ustawodawstwem oraz Dyrektywami 2012/19/EC i 2006/66/EC, stare produkty, zużyte baterie i akumulatory należy przekazywać do stosownych punktów odbioru, które gwarantują prawidłową utylizację, odzysk i recykling.



Prawidłowa utylizacja opisywanych produktów i akumulatorów pomaga zachować cenne zasoby i uniknąć negatywnego wpływu na zdrowie i środowisko, jaki może mieć niewłaściwe postępowanie z odpadami.

Więcej informacji na temat odbioru i recyklingu starych produktów, akumulatorów oraz baterii można uzyskać po skontaktowaniu się z lokalnymi władzami miejskimi, przedsiębiorstwem świadczącym usługi usuwania odpadów lub sklepem, w którym zakupiono dane pozycje.

Nieprawidłowa utylizacja odpadów zagrożona jest karami przewidzianymi w krajowym ustawodawstwie.

PL

## [Informacje dla firm w obrębie Unii Europejskiej]

W razie konieczności pozbycia się urządzeń elektrycznych lub elektronicznych należy skontaktować się z punktem sprzedaży lub z dostawcą w celu uzyskania dalszych informacji.

## [Informacje dotyczące utylizacji w krajach spoza Unii Europejskiej]

Te symbole obowiązują tylko w Unii Europejskiej. W razie potrzeby pozbycia się tych pozycji należy skontaktować się z miejscowymi władzami lub ze sprzedawcą celem uzyskania informacji o prawidłowym sposobie utylizacji.

### Przystawka do dłutowania (EY9HX402E) (dołączana do zestawu w przypadku niektórych krajów dostawy)

#### OSTRZEŻENIE:

- Przystawka do dłutowania jest przeznaczona do użycia z młotem udarowo-obrotowym EY7880/EY7881. Użycie jej z innym narzędziem grozi obrażeniami.
- Odłączyć akumulator od narzędzia lub ustawić wyłącznik w zablokowanym położeniu wyłączonym przed założeniem lub odłączeniem przystawki do dłutowania. Tego typu środki ostrożności zmniejszają ryzyko przypadkowego uruchomienia narzędzia.
- Przed użyciem nałożyć smar na wał przystawki do dłutowania.
- Przystawka do dłutowania wytwarza ciepło podczas pracy. Mocno się nagrzewa i może spowodować oparzenia skóry. Nie używać przystawki do dłutowania dłużej niż 30 minut jednorazowo.
- Aby zmniejszyć ryzyko obrażeń należy stosować uchwyt pomocniczy założony do młota udarowo-obrotowego.
- W przypadku uszkodzenia gumowej osłony przeciwpyłowej wymienić niezwłocznie przystawkę do dłutowania, aby uniknąć przedostawania się pyłu do wnętrza przystawki.

#### Eksploatacja:

- Stosować końcówkę do dłutowania z mocowaniem typu SDS-Plus, w trybie pracy obrotowej + udarowej, do dłutowania lekkiego (usuwanie płytek ceramicznych, materiału uszczelniającego itp.).

1. Sposób mocowania przystawki do dłutowania  
Zdjąć uchwyt pomocniczy z młota udarowo-obrotowego. Zamontować przystawkę do dłutowania na narzędziu. Należy pamiętać, aby usunąć luz między przystawką a narzędziem. Zabezpieczyć dobrze przystawkę w narzędziu za pomocą śruby motylkowej.
2. Założyć uchwyt pomocniczy do przystawki do dłutowania.
3. Założyć/wyjąć końcówkę do dłutowania  
Zapoznać się z instrukcją obsługi młota udarowo-obrotowego.
4. Sposób regulowania kąta ostrza końcówki do dłutowania  
Obrócić przystawkę do dłutowania, dopasowując kąt ostrza końcówki do dłutowania.

### Nasadka do zbierania pyłu (EY9X004E) (dostępna jako wyposażenie opcjonalne)

- Końcówki do wiercenia o średnicy większej niż 20 mm nie da się przełożyć przez nasadkę do zbierania pyłu.
- Nie używać narzędzia do obróbki materiałów innych niż beton, tynk i inne materiały ceramiczne. W przypadku obróbki metalu nasadka do zbierania pyłu może ulec uszkodzeniu od gorących wiórów metalowych.

1. Założyć końcówkę do wiercenia.
2. Przełożyć końcówkę do wiercenia przez A i założyć nasadkę w punkcie B dopasowując ją do kształtu uchwyty pomocniczego. [Fig.11]

### Podczas pracy [Fig.12]

Trzymać nasadkę do zbierania pyłu w bliskim kontakcie z powierzchnią ściany.

### Zdejmowanie [Fig.13]

Przytrzymać podstawę nasadki do zbierania pyłu w celu jej zdjęcia.

Nasadkę należy zdejmować po dokładnym usunięciu zgromadzonego wewnątrz pyłu.

### Podczas przechowywania [Fig.14]

Nie przechowywać nasadki do zbierania pyłu w położeniu ściśniętym. Nasadka przechowywana w położeniu ściśniętym może nie powrócić do oryginalnego kształtu.

## V. KONSERWACJA

- Do czyszczenia urządzenia używać wyłącznie suchej, miękkiej szmatki. Do czyszczenia nie wolno używać wilgotnej szmatki, rozcieńczalników, benzyny ani innych lotnych rozpuszczalników.
- W przypadku przedostania się wody do wnętrza narzędzia lub akumulatora, należy ją jak najszybciej usunąć, a narzędzie pozostawić aż wyschnie. Dokładnie usunąć kurz lub opiłki żelaza zgromadzone wewnątrz narzędzia. W przypadku jakichkolwiek problemów z obsługą narzędzia, należy zasięgnąć porady w punkcie napraw.

## VI. WYPOSAŻENIE OPCJONALNE

### OSTRZEŻENIE:

Aby uniknąć ryzyka obrażeń akcesoria lub przystawki należy używać wyłącznie zgodnie z ich opisanym przeznaczeniem.

### UWAGA:

W celu uzyskania dalszych informacji dotyczących tych akcesoriów należy skontaktować się z lokalnym centrum serwisowym.

### Przystawka do dławowania

- EY9HX402E

### Nasadka do zbierania pyłu

- EY9X004E

### System zbierania kurzu

- EY9X400E  
Patrz instrukcja obsługi narzędzia "EY9X400".

## VII. ZALECENIA EKSPLOATACYJNE

1. Młot może nie działać w trybie udarowym bez wywierania odpowiedniego nacisku na końcówkę. W ten sposób zapobiega się pracy udarowej bez obciążenia. Należy wywierać większy nacisk na końcówkę, aby uruchomić udar. Podczas pracy należy pamiętać o tym, aby dociskać narzędzie z odpowiednią siłą.
2. W zimie lub w innych sytuacjach, w których temperatura urządzenia jest niska (5°C lub mniej), uderzenie w trybie udarowym może być słabsze niż zwykle, w początkowym okresie pracy. Dzieje się tak z powodu większej gęstości smaru w niskich temperaturach, co zwiększa tarcie. W takim przypadku należy uruchomić tryb udarowy bez obciążenia przez około 30 sekund i powtórzyć tę czynność trzykrotnie. Pozwoli to przywrócić normalną moc udaru.

## VIII. DANE TECHNICZNE

**UWAGA:** Wskazania dotyczące wagi

Powyżej lub równe 1 kg:

wskazywane jako 0,05 kg.

Poniżej 1 kg:

wskazywane jako 0,01 kg.

### URZĄDZENIE ZASADNICZE

Maksymalna średnica wiercenia	Beton	Ø28 mm
	Stal	Ø50 mm (Wycinanie otworów w metalu)
	Drewno	Ø33 mm
Napięcie zasilania silnika	28,8 V DC	
Prędkość obrotowa (rpm) bez obciążenia	Tryb niskiej prędkości obrotowej	0 – 560 min <sup>-1</sup> (rpm)
	Tryb średniej prędkości obrotowej	0 – 680 min <sup>-1</sup> (rpm)
	Tryb wysokiej prędkości obrotowej	0 – 840 min <sup>-1</sup> (rpm)
Liczba uderzeń na minutę (bpm)	Tryb niskiej prędkości obrotowej	0 – 2950 min <sup>-1</sup> (bpm)
	Tryb średniej prędkości obrotowej	0 – 3600 min <sup>-1</sup> (bpm)
	Tryb wysokiej prędkości obrotowej	0 – 4400 min <sup>-1</sup> (bpm)
Masa (z akumulatorem: EY9L84)	3,85 kg	
Długość całkowita	368 mm	
Hałas, drgania	Informacje na dołączonej karcie	

### AKUMULATOR

Nr modelu	EY9L82	EY9L84
Typ akumulatora	Akumulator Li-ion	
Akumulator	napięcie	28,8 V DC
	szczegółowe dane	3,6 V × 16 ogniw

## ŁADOWARKA DO AKUMULATORA

Model	EY0L82	
Parametry elektryczne	Patrz tabliczka znamionowa od spodu na ładowarce.	
Masa	0,93 kg	
Czas ładowania	EY9L82	EY9L84
	Stan zdalny do pracy: 60 minut	Stan zdalny do pracy: 60 minut
	Pełne naładowanie: 80 minut	Pełne naładowanie: 90 minut

**UWAGA:** Tabela może obejmować modele niedostępne w danym regionie.  
Patrz najnowszy katalog ogólny.

## IX. DODATEK

### DODATEK GWARANCYJNY

- Awarie i uszkodzenia spowodowane intensywnym zgodnym użytkowaniem (np. w fabryce na linii montażowej itp.) nie podlegają gwarancji.

**Původní pokyny: Anglicky**  
**Překlad původních pokynů: Další jazyky**

### **⚠ VAROVÁNÍ**

**Přečtěte si veškerá bezpečnostní upozornění a všechny pokyny. Při nedodržení všech níže uvedených pokynů může dojít k úrazu elektrickým proudem, požáru nebo vážnému ublížení na zdraví.**

**Veškerá bezpečnostní upozornění a pokyny si uložte k pozdějšímu nahlédnutí.**

## **I. ÚČEL POUŽITÍ**

Toto je rotační kladivo pro vrtání do betonu. Toto nářadí je navíc vybaveno „režimem vrtání“ bez přiklepu. Tento režim je vhodný pro vrtání do dřeva nebo kovu.

## **II. DODATEČNÉ BEZPEČNOSTNÍ POKYNY**





### **⚠ Bezpečnostní pokyny pro kladivo**

- Používejte ochranu zraku. Vystavení nadměrnému hluku může způsobit ztrátu sluchu.
- Používejte pomocnou rukojeť (podpůrné madlo), která je dodávána s nářadím. V případě ztráty kontroly může dojít ke zranění.
- Pokud při práci může sekací nástroj přijít do kontaktu se skrytou elektroinstalací nebo vlastním napájecím kabelem, držte nářadí za izolované úchopové plochy. V případě kontaktu sekacího nástroje s kabelem pod napětím se mohou dostat pod napětí kovové části nástroje a mohou způsobit úraz uživatele elektrickým proudem.

- 1) Při práci používejte ochranné prostředky, např. ochranné brýle, a případně protiprachovou masku, protiskluzovou bezpečnostní obuv, přilbu a chrániče sluchu.
- 2) Pokud se bit zasekne, okamžitě uvolněte spoušť, aby se předešlo přetížení, které by mohlo poškodit blok baterie nebo motor. Zaseknuté bity uvolněte zpětným pohybem.

- 3) NEMANIPULUJTE páčkou Dopředu/ dozadu, pokud je spoušť stisknutá. Baterie se rychle vybije a může dojít k poškození hlavní jednotky.
- 4) Při nabíjení se může nabíječka mírně zahřívát. Dochází k tomu běžně. NENABÍJEJTE baterii dlouho.
- 5) Nezatěžujte nástroj držením spouště ovládání rychlosti napůl (režim ovládání rychlosti) tak, že se motor zastaví.
- 6) V zájmu předcházení zraněním držte nástroj vždy pevně a nedělejte s ním nekontrolované pohyby.
- 7) Ujistěte se, že v místě, kde budete pracovat, není žádné skryté vodovodní či plynové potrubí, ani elektrické vodiče. Styk se skrytým potrubím či vodiči může mít za následek zasažení elektrickým proudem nebo únik vody či plynu.
- 8) Předměty, se kterými pracujete, je nutné pevně držet.
- 9) Kontrolujte, zda nedošlo k poškození součástí.
  - Před použitím důkladně zkontrolujte, zda není poškozen ochranný kryt a ostatní součásti.
  - Zkontrolujte, zda nástroj a všechny jeho funkce fungují správně.
  - Zkontrolujte seřízení všech pohyblivých částí a zkontrolujte všechny upevněné části, zda jsou nasazeny správně a zda nejsou poškozeny. Zkontrolujte, zda některá ze součástí nástroje nevykazují nenormální funkčnost.
- 10) Při opravách ochranného krytu či dalších částí postupujte podle pokynů v uživatelské příručce. Pokud příručka příslušné pokyny neuvádí, odneste přístroj do obchodu a nechte jej opravit.
- 11) Pokud se za provozu nástroj neobvykle zahřeje, odneste jej do servisu k opravě.
- 12) V zájmu předcházení možným zraněním nepřibližujte obličej ani ruce k vrtacímu bitu ani k odvrtnému materiálu.
- 13) Nástroj nepoužívejte v rukavicích, protože by je mohl zachytit vrták a způsobit zranění.

- 14) Konektory baterie, odvrtný materiál a příslušenství, jako jsou například vrtací bity, jsou bezprostředně po práci velmi zahřáté. Nesahejte na ně, hrozí popálení.

Symbol	Význam
V	Volt
---	Stejnoseměrný proud
n <sub>0</sub>	Neutrální rychlost
... min <sup>-1</sup>	Otáčky či pohyby za minutu
Ah	Elektrická kapacita bloku baterie
	Před použitím si přečtěte Návod k obsluze.
	Pouze k použití v interiéru.
	Otáčení s příklepem
	Pouze otáčení

### UPOZORNĚNÍ

- Používejte pouze bloky baterií Panasonic, které jsou určeny k použití s tímto dobíjecím nástrojem.
- Společnost Panasonic neodpovídá za škody ani nehody způsobené použitím recyklovaného nebo padělaného bloku baterií.
- Nevhazujte blok baterie do ohně ani jej nevystavujte nadměrným teplotám.
- Zamezte styku kovových předmětů s konektory bloku baterie.
- Nepřenášejte ani neskladujte blok baterie ve stejném obalu jako hřebíky či jiné kovové předměty.
- Nenabíjejte blok baterie na místě s vysokou teplotou, například u ohně nebo na přímém slunci. V opačném případě se může baterie přehřát, vzplanout či explodovat.
- Po vyjmutí bloku baterie z nástroje nebo z nabíječky vždy nasadte kryt bloku. V opačném případě může dojít ke krátkému spojení kontaktů baterie, což může způsobit požár.
- Až se projeví degradace bloku baterie, vyměňte jej za nový. Další používání poškozeného bloku baterie může vést k zahřívání, vznícení nebo k roztržení baterie.

### UPOZORNĚNÍ

- V zájmu zabránění únikům, přehřívání, vzniku kouře, vzniku požáru či roztržení baterie postupujte při manipulaci s našimi dobíjecími elektrickými nástroji (hlavní část nástroje, blok baterie, nabíječka) podle těchto pokynů.
  - Nenechte odvrtný materiál ani prach, aby padal na blok baterie.
  - Před uložením odstraňte zbytky materiálů a prachu z bloku baterie, nasadte červený plastový „kryt koncovky“ a umístěte mimo dosah kovových předmětů (šroubů, hřebíků apod.) do pouzdra na nástroj. Na poškození způsobená ztrátou předmětů v pouzdru se nevztahuje záruka.
- Neprovádějte s dobíjecími elektrickými nástroji následující činnosti. (Hrozí vznik kouře, požáru či roztržení.)
  - Nepoužívejte ani nepochávejte na dešti či v dosahu vlhkosti
  - Nepoužívejte po ponoření do vody

## III. MONTÁŽ

### Nasazení a sejmutí bitu

#### POZNÁMKA:

Při upevňování nebo odstraňování bitu odpojte blok baterie od hlavní jednotky nebo umístěte přepínač do střední polohy (zámek spouště).

### 1. Nasazení

#### POZNÁMKA:

Zásady pro nasazování vrtáku

- Například starý vrták nemusí být možné nasadit, pokud je poškozena jeho upínací část.
  - Očistěte upínací část vrtáku a promažte jej.
- (1) Zasuňte vrták do upínacího otvoru a mírně jej otočte, aby zapadl do záběrové polohy. [Fig. 1]
  - (2) V záběrové poloze zatlačte vrták co nejhlouběji. Zkuste za vrták zatáhnout, abyste se přesvědčili, že je správně nasazen.

## 2. Vyjmutí

- Stiskněte kryt sklíčidla a vytáhněte vrták. [Fig.2]

## Připojení a odpojení bloku baterie

### Přípevnění bateriového bloku

Z bezpečnostních důvodů se bateriový blok připevňuje dvěma kroky. Před použitím zkontrolujte, zda je bateriový blok správně nainstalován na hlavním těle.

## 1. Nasazení

- (1) Otočte hlavní jednotku vzhůru nohama.
- (2) Připojení bloku baterie: [Fig.3 ➔] Vyrovnajte vyznačené body a nasadte blok baterie. Zasuňte blok baterie uzamkněte.
- (3) Zasuňte bateriový blok, dokud nezapadnou upevňovací západky bateriového bloku. [Fig.4 ➔]

### POZNÁMKA:

Pokud bateriový blok není vložen správně, bliká výstražný indikátor přehřívání (H) a indikátor stavu baterie [E] (J).

## 2. Vyjmutí

- (1) Otočte hlavní jednotku vzhůru nohama.
- (2) Pokyny pro vyjmutí bateriového bloku: [Fig.5] Stiskněte a podržte upevňovací páčku baterie a postupujte podle následujících pokynů. (1) Stiskněte tlačítko (2) a posuňte bateriový blok směrem dozadu.

CS

# IV. PROVOZ

### ⚠ UPOZORNĚNÍ!

- Nevdechujte kouř vycházející z hlavní jednotky nebo bloku baterie, protože může být škodlivý. .

## [Hlavní jednotka]

### UPOZORNĚNÍ

Při skladování či přenášení nástroje nastavte páčku Dopředu/dozadu do středové polohy (zámek spouště).

### POZNÁMKA:

Dávejte pozor, aby žádný předmět nepřišel do styku se spouští.

Pokud nějaký předmět do styku se spouští přijde, může i při nastavení páčky Dopředu/dozadu do středové polohy (zamčeno) stále procházet slabý elektrický proud, což může vést k nadměrnému vybíjení bloku baterie a jeho následným poruchám.

## Ovládání spouště a páčky Dopředu/ dozadu [Fig.6]

1. Nastavte páčku na otáčení dopředu nebo dozadu. Před použitím zkontrolujte směr páčky.
2. Lehkým stisknutím spouště uvedete nástroj do pomalého chodu.
3. Zesilováním stisku spouště se rychlost zvýší. Nástroj se zastaví okamžitě po uvolnění spouště.
4. Po dokončení úkonu uzamkněte spoušť nastavením páčky do středové polohy.

### POZNÁMKA:

Při aktivaci brzdy je slyšet zvuk brzdění. Dochází k tomu běžně.

### UPOZORNĚNÍ:

Při ovládání nástroje mačkáním spouště může docházet k chvilkové prodlevě před začátkem otáčení. Neznamená to poruchu.









\* K prodlevě dochází při sepnutí obvodů nástroje po stisknutí spouště poprvé po instalaci bloku baterie nebo poté, co nebyl nástroj v provozu alespoň 1 minutu (nebo alespoň 5 minut, svítí-li LED dioda). Při druhém a dalších spuštěních začne otáčení bez prodlevy.

## Přepínač příklepu/vrtání (C)/tlačítko nastavení otáček (K)

1. V kombinaci s přepínačem příklep/vrtání a s přepínačem rychlosti je dispozici je šest režimů. Vyberte režim vhodný pro použití.



2. Před změnou režimu počkejte, než se motor zcela zastaví.

Poloha přepínací páky	Indikátor nastave- ní otáček	Doporučené použití
 (Vrtání s příklepem)		Tento režim nabízí intenzivní přiklep pro vrtání do betonu. <ul style="list-style-type: none"> <li>• Vrtání do betonu</li> </ul>
		Tento režim je vhodný pro vrtání do betonu vrtákem menšího průměru nebo pro vrtání do tenkého materiálu. <ul style="list-style-type: none"> <li>• Vrták do betonu malého průměru</li> </ul>
		Tento režim šetří otáčky a sílu příklepu. Je vhodný pro vrtání tenkým vrtákem, u kterého hrozí prasknutí, nebo pro vrtání křehkého materiálu. <ul style="list-style-type: none"> <li>• Vrták do betonu menšího průměru</li> </ul>
 (Pouze vrtání)		Tento režim je vhodný pro vrtání kovu při vysokých otáčkách. <ul style="list-style-type: none"> <li>• Vrtání kovu</li> <li>• Řezání otvoru v kovu</li> <li>• Vrtání nerezové oceli</li> </ul>
		
		

### Nastavení 3 režimů otáček

Stiskněte tlačítko nastavení otáček (K). Opakovaným stisknutím tlačítka se mění nastavení.



### Přepínač otáček

Chcete-li nastavit střed otvoru, mírně přitáhněte přepínač pro spuštění pomalých otáček.

### Pomocná rukojeť [Fig.7]

Umístěte pomocnou rukojeť do preferované polohy a pevně ji utáhněte.

#### ⚠ UPOZORNĚNÍ:

Aby se zabránilo zranění, před použitím vždy řádně utáhněte rukojeť podle obrázku.

### Hloubkoměr [Fig.8]

Povolte pomocnou rukojeť a nastavte hloubkoměr na požadovanou hloubku.

Po nastavení utáhněte pomocnou rukojeť a nastavte pevnou hloubku.

### Ovládací panel

#### (G) Indikátor LED [Fig.9]

Před použitím indikátoru LED vždy jednou zatáhněte za vypínač.

Stiskněte  indikátor LED na tlačítku.

Indikátor se rozsvítí při velmi nízkém proudu.

Nicméně nemá žádný negativní vliv na výkonost nářadí ani na kapacitu baterie.

#### ⚠ UPOZORNĚNÍ:

- Integrované LED osvětlení je určeno k dočasnému osvětlení malého pracovního prostoru.
- Vzhledem k nižšímu jasu není vhodné jako náhrada svítily.

#### UPOZORNĚNÍ: NEDÍVEJTE SE DO PAPERU.

Využití ovládacích prvků či nastavení či postupů jiných než zde uvedených může mít za následek vystavení nebezpečnému záření.

#### (I) Indikátor stavu baterie



Stiskněte tlačítko stavu baterie.

Po stisknutí tlačítka uvádí indikátor stavu baterie na třech úrovních.

## POZNÁMKA:

Indikátor nebude ukazovat stav baterie při stisknutém tlačítku v následujících případech.

- Nástroj je vypnutý.
- Ihned po připojení bloku baterie
- Hlavní jednotka nebo tlačítko stavu baterie byly nečinnné po dobu přibližně pěti minut. Stiskněte tlačítko stavu baterie znovu po stisknutí spouště.
- Je-li teplota baterie vysoká, vypněte přístroj a počkejte, než teplota klesne.

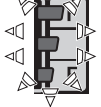

Indikátor	Stav baterie
	Svítlí 3 kontrolky Baterie je zcela nebo téměř úplně nabitá
	Svítlí 2 kontrolky Zbývá přibližně 60 %
	Svítlí jedna kontrolka Téměř vybitá baterie - Potřeba brzkého nabití
	Blikají 3 kontrolky Baterie vybitá - Potřeba okamžitého nabití

Tato funkce úrovně nabití baterie je pouze vodítkem a indikace se může změnit na základě stavu baterie nebo teploty prostředí.

Nadměrné (úplné) vybití lithium-iontových baterií výrazně zkracuje jejich životnost. Pohon je vybaven funkcí ochrany baterie určené k zamezení nadměrnému vybití bloku baterie.

## Funkce výstrahy

### (1) Upozornění na přehřátí

		
Vypnuto (normální funkce)	Osvětleno: Přehřátí (motor)	Bliká: Přehřátí (baterie)

Upozorňuje na pozastavení provozu kvůli přehřátí motoru či baterie.

V zájmu ochrany motoru či baterie postupujte při tomto úkonu podle následujících pokynů.

- Pokud se motor či baterie zahřeje, spustí se ochranná funkce a motor či baterie se vypne. Kontrolka přehřátí na ovládacím panelu po spuštění této funkce svítí nebo bliká.
- Pokud se spustí funkce ochrany proti přehřátí, nechte nástroj dostatečně vychladnout (alespoň 30 minut). Nástroj bude možné znovu používat po zhasnutí kontrolky přehřátí.
- Nepoužívejte nástroj tak, aby to způsobovalo opakované spuštění funkce ochrany před přehřátím.
- Při nepřetržitém provozu nástroje ve vysoké zátěži nebo v horku (například v létě) se může funkce ochrany proti přehřátí spouštět často.
- Při provozu v chladu (například v zimě) nebo při častém zastavování během používání se funkce ochrany proti přehřátí nemusí spouštět vůbec.

### (2) Upozornění na snížené napětí



Blikají 3 kontrolky

Pokud je za chodu nástroj náhle zatížen, způsobí to zablokování motoru, může se také aktivovat snímač ochrany proti nadměrnému vybití a může začít blikat kontrolka nízkého nabití baterie. Kontrolka blikat přestane, až odstraníte příčinu zablokování motoru a promáčknete spoušť.

### (3) Upozornění na nadměrnou zátěž



Pokud je za chodu nástroj náhle zatížen, způsobí to zablokování motoru, může se také aktivovat snímač ochrany proti přepětí a může začít svítit a blikat kontrolka poklesu napětí. (Dolní část svítí a střední a horní bliká.) Kontrolka svítit a blikat přestane, až odstraníte příčinu zablokování motoru a promáčknete spoušť.

### [blok baterie]

#### Správné používání bloku baterie [Fig.9]

- Dobíjecí baterie mají omezenou životnost.
- Pokud jsou vodiče bateriového bloku namočené v kapalině, například ve vodě, nepoužívejte je.
- Optimální životnosti dosáhnete tak, že po použití uskladníte blok baterie Li-ion bez nabíjení.
- Při používání bloku baterie je nutné dostatečné odvětrávání prostor.

#### Bezpečné použití

- V zájmu bezpečnosti je blok baterií určen k instalaci dvěma pohyby. Blok baterie musí být před použitím správně připevněn k hlavní jednotce.
- Není-li blok baterie pevně přichycen, začne po stisknutí spouště blikat kontrolka přehřátí a kontrolka vybití baterie, které vás upozorní, že není možný bezpečný provoz, a hlavní jednotka se nezačne normálně otáčet. Připojte blok baterie k jednotce nástroje tak, aby červená či žlutá etiketa nebyly vidět.
- Používejte pouze dobíjecí akumulátory určené pro akumulátorová nářadí Panasonic. Nepoužívejte upravené akumulátory (včetně akumulátorů, které byly rozebrány a jejich části vyměněny).
- Nepoužívejte poškozené akumulátory. Hrozí riziko nadměrného zahřívání, vznícení a výbuchu.

- Pokud z akumulátoru uniká kapalina, přestaňte nářadí používat, chraňte jej před otevřeným plamenem a okamžitě vraťte v místě prodeje.
- Akumulátor upevněte nasunutím, aby žlutý a červený štítek nebyl viditelný, a zkontrolujte, zda je zajištěn v dané poloze.
  - Pokud tak neučiníte, může dojít k popálení.
- Rozmezí teploty použití pro lithium-iontové akumulátory je 0 až 40 °C.
  - Použití akumulátorů ochlazených pod bod mrazu, například v chladnějších severských oblastech, může mít za následek abnormální fungování přístroje. V takových případech nechejte akumulátor před použitím v místě o teplotě max. 10 °C po dobu jedné hodiny nebo déle a přístroj používejte až po zahřátí akumulátoru.

### [nabíječka baterie]

#### Nabíjení

#### UPOZORNĚNÍ:

- 1) Pokud teplota bloku baterie klesne pod přibližně -10 °C, nabíjení se automaticky zastaví, aby se zabránilo degradaci baterie.
- 2) Rozmezí okolních teplot je mezi 0 °C a 40 °C.  
Používá-li se blok baterií při teplotě baterie nižší než 0 °C, nemusí nástroj fungovat správně.
- 3) Nabíječku používejte při teplotách mezi 0 °C a 40 °C a nabíjejte baterii při podobné teplotě, jakou má samotná baterie. (Mezi teplotou baterie a teplotou v místě nabíjení nesmí být větší rozdíl než 15 °C.)
- 4) Při dobíjení studeného (pod 0 °C) bloku baterie v teplejším prostředí nechte zde blok baterie alespoň jednu hodinu, aby se zahřál na okolní teplotu.
- 5) Při nabíjení více než dvou baterií po sobě nechte nabíječku vychladnout.
- 6) Při manipulaci s nabíječkou ani jindy nestrkejte prsty do otvoru kontaktů.
- 7) Pokud nabíječku nepoužíváte, vypojte ji ze sítě.
- 8) Nabíječku skladujte v rozmezí teplot 0 až 40 °C a akumulátor nabíjejte při teplotě blízké teplotě skladování.

- Pokud se akumulátor nabíjí při teplotě nižší než 0 °C, plné nabití bude asi jen 50 % normálního nabití. Nabíjení zahajte minimálně po 1 hodině při předepsané teplotě.
- 9) Akumulátor nedobíjete ve špatně větraném místě.
  - 10) Během nabíjení nepřikrývejte akumulátor ani nabíječku látkou nebo podobným materiálem.

#### **POZNÁMKA:**

V okamžiku nákupu není blok baterie plně nabitý. Před použitím je nutné jej nabít.

#### Jak nabíjet

1. Zapojte nabíječku do zásuvky střídavého proudu.

#### **POZNÁMKA:**

Při zasouvání zástrčky do zásuvky střídavého proudu může dojít k jiskření, z hlediska bezpečnosti se však nejedná o problém.

2. Zapojte blok baterie pevně do nabíječky.
  - (1) Vyrovnajte rovníčkové značky a umístěte baterii do dokovacího otvoru nabíječky.















#### **POZNÁMKA:**

Rovníčkové značky (Q) není vyznačena na všech blocích baterie (na straně 2).

- (2) Zasuňte blok baterie po směru šipky. [Fig.10 ➡]
3. Při nabíjení se rozsvítí kontrolka nabíjení. Po dokončení nabíjení se automaticky sepne interní elektronický spínač, který zabrání přehřívání.
  - Nabíjení nezačne, pokud je blok baterie horký (například bezprostředně po vysoké zátěži v provozu). Oranžová kontrolka pohotovostního režimu bude blikat, dokud baterie nevychladne. Poté začne nabíjení automaticky.
4. Po nabití baterie z přibližně 80 % začne kontrolka nabíjení (zelená) pomalu blikat.
5. Po úplném nabití zelená kontrolka nabíjení zhasne.
6. Je-li teplota baterie 0 °C či méně, plné nabití bloku baterie trvá delší dobu než normálně. I při plném nabití bude mít baterie přibližně jen 50 % energie, kterou by měla po plném nabití za normální provozní teploty.

7. Pokud kontrolka nabíjení (zelená) nezhasne, obraťte se na autorizovaného dealera.
8. Vložíte-li do nabíječky plně nabitou baterii, kontrolka nabíjení se rozsvítí. Po několika minutách zelená kontrolka nabíjení zhasne.
9. Podržte tlačítko uvolnění bloku baterie a blok baterie vyjměte. [Fig.10 ⇨]

## UKAZATELE

		Nabíjení je dokončeno. (plné nabití.)
		Baterie je nabitá přibližně z 80 %.
		Nabíjí se.
		Nabíječka je zapojena do zásuvky střídavého proudu. Připraveno k nabíjení.
 (Zelená) (Oranžová)		Kontrolka stavu nabíjení. Vlevo se rozsvítí zeleně, vpravo oranžově.
		Blok baterie je chladný. Blok baterie se nabíjí pomaleji za účelem snížení zátěže baterie.
		Blok baterie je zahřátý. Nabíjení začne, až teplota bloku baterie poklesne. Je-li teplota bloku baterie $-10^{\circ}$ nebo nižší, začne blikat také kontrolka stavu nabíjení (oranžová). Nabíjení začne, až teplota bloku baterie stoupne.
		Nabíjení není možné. Ucpání prachem nebo porucha bloku baterie.

 Nesvítí

 Osvětleno

 Bliká

### Recyklace baterie

#### POZOR:

Z důvodu ochrany životního prostředí a dalšího využití materiálu je nutné baterie likvidovat na oficiálně stanoveném místě, pokud se ve vaší zemi taková nacházejí.

### Informace pro uživatele ohledně sběru a likvidace starých zařízení a použitých baterií



Tyto symboly na výrobcích, obalech a/nebo v doprovodné dokumentaci znamenají, že použité elektrické a elektronické výrobky a baterie se nesmí likvidovat společně s běžným odpadem z domácností.

Správné nakládání s těmito výrobky a použitými bateriemi a jejich sběr a recyklaci zajistí příslušná sběrná místa v souladu s národní legislativou a směrnicemi 2012/19/ES a 2006/66/ES.



Správnou likvidací těchto výrobků a baterií pomůžete šetřit cennými zdroji a předcházet případným nepříznivým vlivům na lidské zdraví a životní prostředí, k čemuž by jinak při nesprávném zacházení s odpadem mohlo dojít.

Další informace o sběru a recyklaci starých výrobků a baterií vám sdělí místní úřad, komunální služba nebo prodejní místo, kde jste příslušné položky nakoupili.

Za nesprávnou likvidaci tohoto odpadu může být v souladu se státní legislativou udělena pokuta.

#### [Pro komerční uživatele v Evropské unii]

Chcete-li likvidovat elektrická či elektronická zařízení, vyžádejte si další informace u svého dealera nebo dodavatele.

CS

## [Informace o likvidaci v zemích mimo Evropskou unii]

Tyto symboly platí pouze v Evropské unii. Chcete-li tyto položky zlikvidovat, obraťte se na místní úřady nebo dealera o správný postup likvidace.

### Sekací adaptér (EY9HX402E) (bude obsažen v balení v závislosti na destinaci)

#### UPOZORNĚNÍ:

- Sekací adaptér je určen k použití s vrtacím kladivem EY7880/EY7881. V případě použití s jiným nářadím může dojít ke zranění.
- Před nasazením nebo vyjmutím sekacího adaptéru odpojte bateriový blok od nářadí nebo přemístěte vypínač do uzamčené polohy. Tato preventivní opatření omezují nebezpečí náhlého spuštění nářadí.
- Před použitím naneste mazivo na osu sekacího adaptéru.
- Sekací adaptér se zahřívá. Může se zahřát na vysokou teplotu a způsobit popáleniny. Sekací adaptér používejte bez přestávky maximálně 30 minut.
- Aby se omezilo nebezpečí zranění, používejte pomocnou rukojeť na příklepovém kladivu.
- Když praskne protiprachová krytka, ihned vyměňte sekací adaptér, aby se zabránilo vniknutí prachu do adaptéru.

#### Používání:

- Používejte se sekáčem se stopkou typu SDS-Plus v režimu vrtání+příklep pro nenáročné sekání (odstraňování keramických dlaždic, těsnícího materiálu atd.)

1. Nasazení sekacího adaptéru  
Sejměte pomocnou rukojeť z příklepového kladiva. Namontujte na nářadí sekací adaptér. Zajistěte, aby mezi adaptérem a nářadím nebyla žádná vůle. Řádně adaptér upevněte na nářadí pomocí křídlové matice.
2. Nasadte pomocnou rukojeť na sekací adaptér.
3. Vložení/vyjmutí sekáče  
Přečtete si návod k použití příklepového kladiva.
4. Úprava úhlu ostří sekáče  
Otáčením sekacího adaptéru upravte úhel ostří sekáče pro lepší nastavení.

### Protiprachová krytka (EY9X004E) (K dispozici jako volitelné příslušenství)

- Protiprachovou krytkou nelze protáhnout vrtáky o průměru 20 mm a více.
- Toto nářadí používejte pouze k sekání betonu, malty a jiných keramických materiálů. V případě sekání kovových materiálů může dojít k poškození protiprachové krytky teplem z kovových pilin.

1. Vložte vrták.
2. Protáhněte vrták bodem A a upevněte krytku v bodě B zorientováním s tvarem pomocné rukojeti. [Fig.11]

#### Provoz [Fig.12]

Během používání udržujte protiprachovou krytku v těsném kontaktu s povrchem stěny

#### Sejmutí [Fig.13]

Chcete-li protiprachovou krytku sejmut, uchopte její spodní část.

Odstraňte z protiprachové krytky veškerý prach a krytku znovu nasadte.

#### Skladování [Fig.14]

Protiprachovou krytku neskladujte ve stlačené poloze. Pokud je protiprachová krytka skladována ve stlačené poloze, nemusí se vrátit do původního tvaru.

## V. ÚDRŽBA

- K otírání jednotky používejte pouze suchý měkký hadřík.  
K čištění nepoužívejte vlhké hadříky, ředidla, benzin ani jiná těkavá rozpouštědla.
- V případě, že dovnitř nástroje nebo bloku baterie pronikne voda, nechte vodu co nejdříve vytéct a baterii vyschnout. Opatrně odstraňujte veškerý prach nebo železné částice, které se uvnitř nástroje hromadí. V případě problémů s funkcí nástroje se obraťte na opravnu.

## VI. VOLITELNÉ PŘÍSLUŠENSTVÍ

### UPOZORNĚNÍ:

Aby se zabránilo zranění, používejte příslušenství nebo adaptér pouze k uvedenému účelu.

### POZNÁMKA:

Potřebujete-li pomoc a další informace ohledně tohoto příslušenství, obraťte se na místní servisní středisko.

### Sekací adaptér

- EY9HX402E

### Protiprachová krytka

- EY9X004E

### System pro odsávání prachu

- EY9X400E

Viz návod k použití „EY9X400“.

## VII. DOPORUČENÍ K POUŽÍVÁNÍ

1. Pokud nástroj není stlačován dostatečnou silou, kladivo v režimu zatloukání nefunguje.  
Tato funkce zabraňuje, aby nářadí fungovalo v režimu zatloukání bez zátěže. Aby se kladivo aktivovalo a začalo pracovat, přitlačte na nástroj.  
Při práci vždy přitlačujte nářadí dostatečnou silou.
2. V zimě nebo v jiných situacích, kdy je nízká teplota nářadí (5°C nebo méně), může být přiklep režimu zatloukání zpočátku slabší, než obvykle.  
To je způsobeno tím, že při nízkých teplotách tuhne mazivo a zvyšuje se tření. Pokud k tomu dojde, nechte nářadí běžet v režimu zatloukání bez zátěže přibližně 30 sekund. Tento postup opakujte 3krát. Tím se obnoví síla přiklepu.

## VIII. SPECIFIKACE

**POZNÁMKA:** Údaj o hmotnosti

Vyšší nebo rovná 1 kg:

Méně než 1 kg:

udávána po 0,05 kg.

udávána po 0,01 kg.

### HLAVNÍ JEDNOTKA

Maximální průměr otvoru vrtání	Beton	Ø28 mm
	Ocel	Ø50 mm (Řezání otvoru v kovu)
	Dřevo	Ø33 mm
Napětí motoru	28,8 Vstejnsměr.	
Otáčky bez zátěže (rpm)	Pomalý režim	0 – 560 min <sup>-1</sup> (rpm)
	Střední režim	0 – 680 min <sup>-1</sup> (rpm)
	Vysoký režim	0 – 840 min <sup>-1</sup> (rpm)
Počet přiklepů za minutu (bpm)	Pomalý režim	0 – 2950 min <sup>-1</sup> (bpm)
	Střední režim	0 – 3600 min <sup>-1</sup> (bpm)
	Vysoký režim	0 – 4400 min <sup>-1</sup> (bpm)
Hmotnost (s bateriovým bokem: EY9L84)	3,85 kg	
Celková délka	368 mm	
Hluk, vibrace	Viz přiložený list	

### BATERIOVÝ BLOK

Číslo modelu	EY9L82	EY9L84
Uchovávací baterie	Baterie li-ion	
Baterie li-ion	napětí	DC 28,8 V
	detailní spec.	3,6 V × 16 článků

### NABÍJEČKA BATERIE

Model	EY0L82	
Elektrická charakteristika	Viz typový štítek na spodní straně nabíječky.	
Hmotnost	0,93 kg	
Doba nabíjení	EY9L82	EY9L84
	Užitná: 60 min	Užitná: 60 min
	Plná: 80 min	Plná: 90 min

**POZNÁMKA:** Tato tabulka může obsahovat modely, které nejsou k dispozici ve vaší oblasti.

Nahlédněte do nejnovějšího obecného katalogu.

## IX. PŘÍLOHA

### DODATEK K ZÁRUČE

- Poruchy či poškození způsobené soustavným používáním (například práce na montážní lince atd.) záruka nekryje.



**Az eredeti használati utasítás nyelve: angol**  
**Az eredeti használati utasítás fordítása:**  
**egyéb nyelvek**

### **⚠ FIGYELMEZTETÉS**

**Olvassa el az összes munkavédelmi figyelmeztetést és utasítást. A figyelmeztetések és az utasítások figyelmen kívül hagyása elektromos áramütést, tüzet és/vagy súlyos sérülést okozhat.**

**Őrizze meg a figyelmeztetéseket és utasításokat tartalmazó összes dokumentumot, mert később is szükség lehet rájuk.**

## **I. RENDELTETÉSSZERŰ HASZNÁLAT**

Ez a szerszám útvezető kalapács, betonfúrás-hoz. A szerszámnak van egy „csak forgás üzemmódba”, ütés nélkül. Ez az üzemmód fém és fa fúrására alkalmas.





## **II. KIEGÉSZÍTŐ BIZTONSÁGI SZABÁLYOK**

### **⚠ Kalapácsra vonatkozó biztonsági figyelmeztetések**

- Viseljen fülvédőket. A hangnak való kitettség halláskárosulást okozhat.
- Használja a szerszámmal szállított pótfogantyút (tartó fogantyú). Amennyiben elveszti uralmát, ez személyes sérülést okozhat.
- Tartsa a szerszámot a szigetelt felületről fogva, amikor olyan műveletet végez, ahol a vágószerszám elvághat rejtett vezetékeket vagy saját kábelét. Amennyiben a vágószerszám „élő” dróthoz ér, a szabadon levő szigetelt fémrészeket szintén „élővé” teheti és a kezelőt elektromos sokk érheti.

- 1) Munkavégzés közben viseljen biztonsági felszereléseket, például védőszemüveget, és szükség szerint porvédő maszkot, csúszásmentes munkavédelmi lábbelit, sisakot és fülvédőt.
- 2) Ha a fúró-/csavarozófej elakad, a túlterhelés és ezáltal az akkumulátoregység vagy a motor sérülésének elkerülése érdekében azonnal engedje el az indítókapcsolót. A fúró-/csavarozófej elakadásának megszüntetése érdekében váltson forgási-rányt.
- 3) NE működtesse az irányváltó kart az indítókapcsoló benyomott állapotában. Az akkumulátor gyorsan lemerül, és a fő egység is megsérülhet.
- 4) Töltés közben a töltő kissé felmelegedhet. Ez normális jelenség. NE töltsé az akkumulátort hosszú ideig.
- 5) Ne terhelje a szerszámgépet azáltal, hogy az indító- és fordulatszám-szabályozó kapcsolót félig benyomott helyzetben (fordulatszám-szabályozó üzemmód) tartja, hogy a motor leálljon.
- 6) A használat közbeni sérülések elkerülése érdekében tartsa mindig erősen a szerszámgépet, ne engedje ide-oda mozogni.
- 7) Győződjön meg róla, hogy nincsenek-e rejtett gáz-, víz- vagy elektromos vezetékek a munkavégzés helyén. Ha a rejtett vezetékekhez ér, az elektromos áramütéshez, víz- vagy gázszivárgáshoz vezethet.
- 8) Tartsa erősen a munkadarabot, amin dolgozik.
- 9) Ellenőrizze az alkatrészek épségét.
  - Használat előtt alaposan ellenőrizze a védőburkolat és más alkatrészek épségét.
  - Ellenőrzéssel győződjön meg a szerszámgép és összes funkciójának megfelelő működéséről.
  - Ellenőrizze az összes mozgó alkatrész beállítását, illetve valamennyi rögzített alkatrész megfelelő felfogatását és épségét. Ellenőrizze a szerszámgép minden alkatrészének megfelelő működését.
- 10) Ha a védőburkolat vagy más alkatrészek javításába kezdene, kövesse a felhasználói kézikönyv utasításait. Olyan esetekben, amelyekre vonatkozóan nem található utasítás a kézikönyvben, a javítás céljából vigye vissza a szerszámgépet az üzletbe.
- 11) Ha a szerszámgép túlságosan felmelegszik használat közben, akkor vigye szer- vizbe, és javíttassa meg.

- 12) Az esetleges sérülések elkerülése érdekében tartsa távol az arcát és a kezét a fűrőfejtől és a forgácsoktól.
- 13) A szerszámgép használata közben ne viseljen kesztyűt, mert az beleakadhat a fűrőba, ami sérülést okozhat.
- 14) Az akkumulátor érintkezői, a csavarozás során keletkező forgácsok és a szerszámgép tartozékai, pl. a fűrőfejek közvetlenül a használat után igen forrók lehetnek. Ne érintse meg őket, mert égési sérülést szenvedhet.

Szimbólum	Jelentés
V	Volt
— — —	Egyenáram
$n_0$	Üresjáratú fordulatszám
... min <sup>-1</sup>	Percenkénti fordulat- vagy rezgésszám
Ah	Az akkumulátoregység elektromos kapacitása
	Használat előtt olvassa el a kezelési utasítást.
	A szerszámgép csak zárt térben használható.
	Forgás útvefűréssel
	Csak forgás

### FIGYELMEZTETÉS

- Ehhez az újratölthető szerszámgéphez kizárólag a hozzá tervezett Panasonic akkumulátoregységek használhatók, más gyártmány használata tilos.
- A Panasonic semmilyen felelősséget sem vállal az újrahaznosított vagy nem eredeti akkumulátoregységek használatából eredő károkért vagy balesetekért.
- Az akkumulátoregységet ne dobja tűzbe, és ne tegye ki intenzív hőhatásnak.
- Ne engedje, hogy fémtárgyak érjenek az akkumulátoregység érintkezőihez.
- Ne szállítsa vagy tárolja az akkumulátoregységet szegekkel vagy hasonló fémtárgyakkal együtt.
- Ne töltsé az akkumulátoregységet magas hőmérsékletű helyen, pl. tűzhöz közel vagy közvetlen napsugárzásnak kitéve. Ellenkező esetben az akkumulátor túlhevülhet, tüzet foghat vagy felrobbanhat.

### FIGYELMEZTETÉS

- Miután eltávolította az akkumulátoregységet a szerszámgépről vagy a töltőről, mindig tegye vissza a fedelét. Ellenkező esetben az akku érintkezői rövidre záródhatnak, ami tűzveszélyt okoz.
- A tönkrement vagy sérült akkumulátoregységet cserélje újra. A sérült akkumulátoregység további használata hőfejlődést, tüzet vagy az akkumulátor burkolatának megrepedését okozhatja.
- A szivárgás, túlhevülés, füstképződés, tűz és megrepedés megakadályozása érdekében tartsa be az itt olvasható utasításokat a cégünk által gyártott újratölthető szerszámgépek (szerszám fő része / akkumulátoregység / töltő) kezelése során.
  - Ne engedje, hogy forgács vagy por hulljon az akkumulátoregységre.
  - Tárolás előtt távolítsa el a forgácsokat és a port az akkumulátoregységről, illesse a helyére a piros, műanyag „csatlakozófedelet”, és tárolja az akkumulátoregységet a fémtárgyaktól (csavaroktól, szegektől stb.) elkülönítve a szerszám dobozban. A szerszám dobozban lazán elhelyezett szerszámok okozta károokra nem vonatkozik a jótállás.
- Az újratölthető elektromos szerszámgépek kezelésekor tartsa be az alábbi tiltásokat. (Füstképződés, tűz és megrepedés veszélye áll fenn)
  - Ne használja és ne hagyja őket esőnek vagy nedvességnek kitett helyeken
  - Ne használja őket víz alatt

## III. ÖSSZESZERELÉS

### Fűrő-/csavarozófej befogása vagy eltávolítása

#### MEGJEGYZÉS:

Fűrő-/csavarozófej befogása vagy eltávolítása esetén vegye le az akkumulátoregységet a fő egységről, vagy állítsa a kapcsolót középpállásba (reteszelt helyzet).

### 1. Csatlakoztatás

#### MEGJEGYZÉS:

Élővívgyátasság a fűrő csatlakozásakor

- Amennyiben például régi fúrót használ, ha a csatoló része elkopott, megtörténhet, hogy a csatolás nem lehetséges.
- Tisztítsa meg a fűrőfej csatoló részét és zsírozza be azt.

- (1) Helyezzen be egy fejet a csatlakozó üregbe és enyhén elfordítva keresse meg a rögzített helyzetét. [Fig. 1]
- (2) A rögzített helyzetben nyomja be a fejet amennyire lehet. Húzza meg, hogy meggyőződjön róla hogy a fej rögzítve van.

## 2. Eltávolítás

- Nyomja le a tokmányt fedelét és húzza ki a fejet. [Fig.2]

## Az akkumulátoregység csatlakoztatása és eltávolítása

### Akkumulátor elzáró

Az akkumulátoregységet úgy tervezték, hogy a biztonság érdekében két lépésben kelljen behelyezni. Használat előtt győződjön meg arról, hogy az akkumulátoregység megfelelően csatlakozik-e a fő egységhez.

## 1. Csatlakoztatás

- (1) Fordítsa fel a fő egységet.
- (2) Az akkumulátoregység rögzítése: [Fig.3 ➡]  
A megjelölt pontokat egymáshoz illesztve csatlakoztassa az akkumulátoregységet.  
Csúsztassa az akkumulátoregységet a helyére, amíg be nem reteszel.
- (3) Helyezze be az akkumulátoregységet amíg az akkumulátor rögzítőreteszei beakadnak az egység horgaiba. [Fig.4 ➡]

### MEGJEGYZÉS:

A túlelegetedést jelző lámpa (H) és az akkumulátorszint jelző [E] (J) villogni fog amikor az akkumulátoregységet ütközésig behelyezte.

## 2. Eltávolítás

- (1) Fordítsa fel a fő egységet.

- (2) Az akkumulátoregység eltávolításához: [Fig.5]  
Miközben lenyomva tartja az akkumulátorrögzítő kart, tegye a következőket. **(1)**  
Nyomja meg a gombot **(2)** és csúsztassa hátrafele az akkumulátoregységet.

## IV. KEZELÉS

### ⚠ FIGYELMEZTETÉS!

- Ne lélegezze be a fő egységből vagy az akkumulátoregységből kiáramló füstöt, mert káros lehet.

### [Fő egység]

### FIGYELEM

A szerszám gép tárolása vagy szállítása során állítsa az irányváltó kart középállásba (reteszelt helyzet).

### MEGJEGYZÉS:

Vigyázzon, nehogy bármi hozzáérjen a szerszám gép indítókapcsolójához. Ha bármi a szerszám gép indítókapcsolójához ér, akár az irányváltó kar középállásában is (reteszelt helyzet), akkor az elektromos áram kis mennyiségben továbbra is átfolyik a kapcsolón, ami az akkumulátoregység túlzott merüléséhez és későbbi meghibásodásához vezethet.

### A kapcsoló és az irányváltó kar működése [Fig.6]

1. Állítsa a kart a jobbra vagy balra forgásnak megfelelő helyzetbe. Használat előtt ellenőrizze a kar helyzetét.
2. A szerszám gép lassú elindításához enyhén nyomja be az indítókapcsolót.
3. Az indítókapcsolót beljebb nyomva a fordulatszám növekszik. Az indítókapcsolót elengedve a szerszám gép azonnal leáll.
4. Ha végzett a művelettel, a kart középső állásba állítva reteszelje a kapcsolót.

### MEGJEGYZÉS:

A fék működése közben jellegzetes zaj hallható. Ez normális jelenség.











## FIGYELEM:

Ha a szerszámgépet az indítókapcsoló meghúzásával működteti, akkor előfordulhat, hogy a fűrő- vagy csavarozófej minimális késéssel kezd forogni. Ez nem üzemmódot jelez.

\* Ez a szünet a szerszámgép elektronikájának bekapcsolódásakor jelentkezik, ha az akkumulátoregység behelyezése vagy legalább 1 perces (illetve ha a LED világít, akkor legalább 5 perces) üzemszünet után először húzzák meg az indítókapcsolót. A kapcsoló második alkalommal történő működtetésekor, továbbá azt követően a forgás azonnal megindul.

## Ütés/fúrás váltókar (C) / Sebességállító gomb (K)

1. Hat elérhető üzemmód létezik a Ütés/fúrás váltókar és a Sebességállító gomb segítségével. Válassza ki a megfelelő üzemmódot.
2. Az üzemmódváltást csak azután hajtsa végre, miután a motor forgása teljesen leállt.

A váltókar helyzete	Sebességállító jelző	Ajánlott alkalmazás
  (Forgás kalapáccsal)		Erre az üzemmódra a kemény ütésű kalapács a jellemző, ami betonfúrásra alkalmas. • Betonfűrő
		Ez az üzemmód betonfúrásra alkalmas kis átmérőjű fűrőkkel, vagy puha alapú anyagokba való fúrásra. • Kis átmérőjű betonfűrő
		Az ütés erejének és sebességnek csökkentésével megfelelő vékony fűrővel való fúrás-hoz, amely hajlamos a kiszakadásra, vagy fémalapú fúrásra. • Kisebb átmérőjű betonfűrő
  (Csak forgás)		Ez az üzemmód megfelelő fémfúrásra nagy sebességgel. • Fémfűrő • Fém lyukvágó • Rozsdamentes acélfűrő
		
		

## 3 sebességű üzemmód beállítás

Nyomja meg a sebességállító gombot (K). Az üzemmód minden gombnyomásra változik.

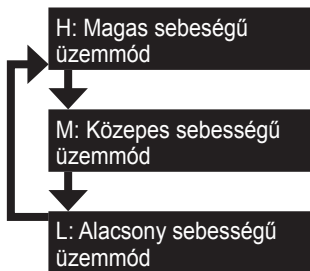

### Változó sebességű vezérlőkapcsoló

A lyuk közepének beállításához húzza meg enyhén a kapcsolót, hogy lassú forgást indítson el.

### Tartó fogantyú [Fig.7]

Helyezze a tartó fogantyút a kedvenc helyzetébe és szorítsa meg a fogantyút.

#### ⚠ FIGYELEM:

Mindig győződjön meg, hogy a sérülések elkerülése végett, használat előtt megszorította a fogantyút, amint azt alább láthatja.

### Mélységpálca [Fig.8]

Lazítsa meg a tartó fogantyút és állítsa be a mélységpalcát a kívánt mélységre. Beállítás után szorítsa meg a tartó fogantyút és rögzítse a mélységpalcát.

### Vezérlőpanel

#### (G) LED fény [Fig.9]

A LED fény használata előtt mindig húzza meg egyszer az árammegszakítót. Nyomja meg a  LED fényt a gombon. A fény nagyon kis erősséggel világít és nem befolyásolja károsan a szerszám teljesítményét vagy az akkumulátor teljesítményét használat közben.

#### ⚠ FIGYELEM:

- A beépített LED-lámpa a kis munkaterület átmeneti megvilágítására szolgál.
- Ne használja normál zseblámpa helyett, hiszen nem világít elég erősen.

#### **FIGYELEM:** NE NÉZZEN MEREVEN A FÉNYSUGÁRBA.

A kezelő- és beállítószervek jelen útmutatóban megadottaktól eltérő használata, illetve az itt leírt eljárások be nem tartása veszélyes sugárterhelést okozhat.

### (I) Akkumulátor töltésjelzője





Nyomja meg az akkumulátor töltésjelzőjének gombját.

A gombot nyomva tartva az akkumulátor töltésjelzője három fokozatban jelzi az akkumulátor töltöttségét.

#### MEGJEGYZÉS:

A töltésjelző a következő esetekben a gomb megnyomásakor nem javítja az akkumulátor töltésszintjét.

- A készülék ki van kapcsolva.
- Közvetlenül az akkumulátoregység csatlakoztatása után.
- A fő egységet vagy az akkumulátor töltésjelzőjének gombját kb. öt perccig nem használták. Az indítókapcsoló megnyomása után nyomja meg ismét az akkumulátor töltésjelzőjének gombját.
- Ha az akkumulátor hőmérséklete magas, állítsa le a szerszámgépet, és várja meg, amíg az akkumulátor lehül.

Jelzőfény sor		Akkumulátor állapota
	3 lámpa világít	Teljesen feltöltve vagy magas töltöttségi szint
	2 lámpa világít	Kb. 60%-ig feltöltve
	Egy lámpa világít	Alacsony akkumulátorszint - Hamarosan töltés szükséges
	3 lámpa villog	Lemerült - Azonnali töltés szükséges

Ez az akkumulátor töltésszint funkció csak tájékoztató jellegű; a kijelzés az akkumulátor állapotától és a környezeti hőmérséklettől függően változhat.

A lítium-ion akkumulátorok túlzott (teljes) lemerülése drasztikusan csökkenti az élettartamukat. Ezt a fűró-csavarozó gépet az akkumulátoregység túlzott lemerülésének megakadályozása érdekében akkumulátorvédelmi funkcióval látták el.

## Figyelmeztető funkciók

### (1) Túlmelegedésre vonatkozó figyelmeztetés

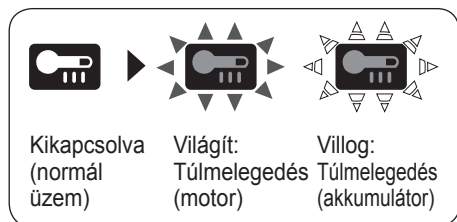

Azt jelzi, hogy a működés a motor vagy az akkumulátor túlmelegedése miatt leállt.

A motor vagy az akkumulátor védelme érdekében feltétlenül vegye figyelembe a következőket, mielőtt munkához lát.

- Ha a motor vagy az akkumulátor túlmelegszik, akkor működésbe lép a védelmi funkció, és kikapcsolja a motort vagy az akkumulátort. Ha ez a funkció aktív, akkor a kezelőpanel túlmelegedésre figyelmeztető lámpája világít vagy villog.
- Ha bekapcsol a túlmelegedés elleni védelmi funkció, akkor hagyja alaposan (legalább 30 percig) lehűlni a szerszámgépet. A szerszámgép akkor áll készen a használatra, ha a túlmelegedésre figyelmeztető lámpa kialudt.
- Ne használja a szerszámgépet olyan módon, ami a túlmelegedés ellen védő funkció ismételt bekapcsolását okozza.
- Ha a szerszámgépet folyamatosan nagy terheléssel vagy magas hőmérsékleten (pl. nyáron) használják, akkor előfordulhat, hogy gyakran bekapcsol a túlmelegedés elleni védelmi funkció.
- Ha a szerszámgépet hidegben (pl. télen) használják, vagy a munka során gyakran leállítják, akkor előfordulhat, hogy a túlmelegedés elleni védelmi funkció nem kapcsol be.

### (2) Feszültségcsökkenésre vonatkozó figyelmeztetés



3 lámpa villog

Ha a motor a szerszámgép hirtelen megterhelése miatt megszorul, akkor működésbe léphet a túlzott kisülés elleni védelem érzékelője, és villogni kezdhet az akkumulátor alacsony töltésszintjére figyelmeztető lámpa. A lámpa akkor hagyja abba a villogást, miután megszüntette a motor megszorulását kiváltó okot, és ki-, majd újból bekapcsolta az indítókapcsolót.

### (3) Túlterhelésre vonatkozó figyelmeztetés



Ha a motor a szerszámgép hirtelen megterhelése miatt megszorul, akkor működésbe léphet a túláramvédelem érzékelője, és villogni kezdhet a feszültségcsökkenésre figyelmeztető lámpa. (Az alsó rész világít, a középső és a felső rész pedig villog.)

A lámpa akkor hagyja abba a villogást és villogást, miután megszüntette a motor megszorulását kiváltó okot, és ki-, majd újból bekapcsolta az indítókapcsolót.

## [Akkumulátoregység]

### Az akkumulátoregység megfelelő használatával kapcsolatos tudnivalók [Fig.9]

- Az újratölthető akkumulátorok élettartama korlátozott.
- Ne használja az akkumulátoregységet vezető közegbe, például vízbe merítve.
- Az optimális élettartam érdekében a lítium-ion akkumulátoregységet használat után feltöltetlen állapotban kell tárolni.
- Az akkumulátoregység használatakor ügyeljen a munkahely jó szellőzésére.

## Tudnivalók a biztonságos használat érdekében

- Az akkumulátoregységet úgy tervezték, hogy a biztonság érdekében két lépésben kelljen behelyezni. Használat előtt győződjön meg arról, hogy az akkumulátoregység megfelelően csatlakozik-e a fő egységhez.
- Ha az akkumulátoregység nem elég szorosan csatlakozik a kapcsoló bekapcsolt állapotában, akkor a túlmelegedésre figyelmeztető lámpa és az akkumulátor alacsony töltésszintjére figyelmeztető lámpa villogással jelzi, hogy a szerszámgép nem használható biztonságosan, és a fő egység nem fog normálisan forogni. Az akkumulátoregységet a piros vagy a sárga címke eltűnéséig tolja be a szerszámgép fő egységébe.
- A Panasonic tölthető szerszámokhoz csak újratölthető akkumulátorokat használjon. Ne használjon módosított akkumulátorokat (és olyan akkumulátorokat sem, amelyeket szét szereltek és egyes cellákat kicseréltek).
- Ne használjon tönkrement akkumulátorokat. Hőfejlődés, gyulladás és robbanás veszélye áll fenn.
- Ha az akkumulátorból szivárog a folyadék, akkor ne használja tovább, nyílt lángtól tartsa távol és azonnal vigye vissza az üzletbe.
- Az akkumulátort úgy helyezze be, hogy a sárga és a piros címke már ne látszódjon, és ellenőrizze, hogy a ne essen ki a helyéről.
  - Ezek elmulasztása felforrósodást eredményezhet.
- A lítium-ion akkumulátorok felhasználási hőmérséklet-tartománya 0 és 40 fok között van.
  - A nulla fok alá hűlt akkumulátorok használata – például északi vidékeken – az eszköz rendellenes működését eredményezheti. Ilyen esetben használat előtt hagyja az akkumulátort legalább 10 fokos helyen legalább egy órára, majd akkor használja az eszközt, ha az akkumulátor felmelegedett.

## [Akkumulátortöltő]

### Töltés

#### FIGYELEM:

- 1) Ha az akkumulátoregység hőmérséklete kb.  $-10\text{ }^{\circ}\text{C}$  alá esik, akkor a töltés az akku károsodásának megelőzése érdekében automatikusan leáll.

- 2) A környezeti hőmérséklet-tartomány  $0\text{ }^{\circ}\text{C}$  és  $40\text{ }^{\circ}\text{C}$  közé esik.  
Ha az akkumulátoregységet úgy használják, hogy az akkumulátor hőmérséklete  $0\text{ }^{\circ}\text{C}$  alatt van, akkor előfordulhat, hogy a szerszámgép nem működik megfelelően.
- 3) A töltőt  $0\text{ }^{\circ}\text{C}$  és  $40\text{ }^{\circ}\text{C}$  közötti hőmérsékleten használja, és az akkumulátort annak saját hőmérsékletéhez hasonló hőmérsékleten töltsse. (Ne legyen  $15\text{ }^{\circ}\text{C}$ -nál nagyobb különbség az akkumulátor és a töltés helyének hőmérséklete között.)
- 4) Hideg ( $0\text{ }^{\circ}\text{C}$  alatti hőmérsékletű) akkumulátoregység meleg helyen történő töltésekor tegye az akkumulátoregységet az érintett helyre, és várjon több mint egy órát, amíg felmelegszik a környezet hőmérsékletére.
- 5) Ha egymás után kettőnél több akkumulátoregységet tölt, akkor hűtse le a töltőt.
- 6) Soha ne dugja ujjait az érintkezőnyílásba; ne is ezeknél fogja meg a töltőt.
- 7) Válassza le a töltőt a hálózatról, ha nem használja.
- 8) A töltőt  $0$  és  $40$  fok közötti hőmérsékleten tárolja, és az akkumulátort a tárolási hőmérséklethez közeli hőmérsékleten töltsse.
  - Ha az akkumulátort  $0$  fok alatti hőmérsékleten tölti, akkor a teljes töltés a normál kapacitásnak csak mintegy az  $50\%$ -át adja. A töltést legalább  $1$  óra elteltével, az előírt hőmérsékleten kezdje meg.
- 9) Rosszul szellőző helyen ne végezzen töltést.
- 10) Ne takarja le semmilyen ruhával vagy hasonló anyaggal az akkumulátoregységet és a töltőt, miközben a töltés folyamatban van.

#### MEGJEGYZÉS:

Az akkumulátoregység a vásárláskor nincs teljesen feltöltve. Használat előtt feltétlenül töltsse fel az akkumulátort.

#### A töltés módja

1. Csatlakoztassa a töltőt a hálózati aljzathoz.

#### MEGJEGYZÉS:

Előfordulhat, hogy a hálózati aljzathoz történő csatlakoztatáskor szikrák keletkeznek, de ez a biztonság szempontjából nem probléma.



2. Illesse az akkumulátoregységet határozot-  
tan a töltőbe.
  - (1) Állítsa egymáshoz a pozíciójelöléseket,  
és helyezze az akkumulátort a töltő  
dokkolójára.

**MEGJEGYZÉS:**  
Nem minden akkumulátoregységen  
látható pozíciójelölés (Q) (a 2. oldalon).

  - (2) Csúsztassa előre a nyíl irányába.  
[Fig.10 →]
3. Töltés közben a töltésjelző lámpa világít. A  
töltés befejezésekor egy beépített elektroni-  
kus kapcsoló automatikusan működésbe  
lép a túltöltés megakadályozása érdekében.
  - A töltés nem indul el, ha az akkumuláto-  
regység meleg (pl. közvetlenül intenzív  
használat után).  
Az akku lehűléséig a készenléti üzemmó-  
dot jelző narancsszínű lámpa villog.  
Ezt követően a töltés automatikusan  
megkezdődik.
4. A töltésjelző lámpa (zöld) lassú villogással  
jelzi, ha az akkumulátor elérte a kb. 80%-os  
töltöttséget.
5. A töltés befejeződésekor a zöld töltésjelző  
lámpa kikapcsol.
6. Ha az akkumulátoregység hőmérséklete  
0 °C vagy alacsonyabb, akkor a teljes  
feltöltéshez a szokásosnál több időre van  
szükség.  
Az akku még teljesen feltöltött állapotban is  
csak egy normál üzemi hőmérsékleten  
működik, teljesen feltöltött akkumulátor  
teljesítményének kb. 50%-át nyújtja.
7. Ha nem alszik ki a (zöld) töltésjelző lámpa,  
akkor forduljon hivatalos márkakereskedő-  
höz.
8. Ha egy teljesen feltöltött akkumulátoregysé-  
get visszahelyeznek a töltőbe, akkor a  
töltésjelző lámpa világítani kezd. Néhány  
perc múlva a zöld töltésjelző lámpa kikap-  
csol.
9. Az akkumulátoregység eltávolítása közben  
tartsa felfelé az egység kioldógombját.  
[Fig.10 ⇨]

## FÉNYJELZÉSEK

		A töltés kész. (Teljesen feltöltve.)
		Az akku kb. 80%-ig feltöltve.
		A töltés folyamatban.
		A töltő csatlakozik a hálózati aljzathoz. Töltésre kész.
		Töltési állapotot jelző lámpa. Balra zöld, jobbra pedig narancssárga jelzés jelenik meg.
		Hideg az akkumulátoregység. Az akkumulátor terhelésének csökkentése érdekében az akkumuláto- regység lassan töltődik.
		Meleg az akkumulátoregység. A töltés az akkumulátoregység lehűlése után indul. Ha az akkumuláto- regység hőmérséklete -10 °C vagy alacsonyabb, akkor a töltési állapotot jelző lámpa (narancssárga) szintén villogni kezd. A töltés az akkumulátoregység felmelegedése után indul.
		A töltés nem lehetséges. Por miatti eltömődés vagy az akkumuláto- regység hibája.

Kikapcsolt

Világít

Villog



## Az akkumulátor újrahasznosítása

### FIGYELEM:

A környezet védelme és az anyagok újrahasznosítása érdekében az akkut feltétlenül hivatalosan kijelölt helyen ártalmatlanítsa, amennyiben van ilyen az országában.

## Tájékoztató a felhasználók számára az elhasznált készülékek és akkumulátorok gyűjtésére és ártalmatlanítására vonatkozóan



A termékeken, csomagoláson és/vagy a mellékelt dokumentumokon ezek a szimbólumok azt jelentik, hogy az elhasznált elektromos és elektronikus termékeket, illetve akkumulátorokat el kell különíteni a közönséges háztartási hulladéktól.

Az elhasznált termékek és akkumulátorok megfelelő kezelése és újrahasznosítása érdekében vigye őket megfelelő gyűjtőhelyekre az adott ország előírásainak, továbbá a 2012/19/EK, valamint 2006/66/EK irányelveknek megfelelő módon.

Ezen termékek és akkumulátorok megfelelő ártalmatlanításával segít megőrizni az értékes erőforrásokat és megelőzni az emberi egészségre és a környezetre gyakorolt, a nem megfelelő hulladékkezelés előidézte káros hatásokat.



Az elhasznált termékek és akkumulátorok gyűjtésére és újrahasznosítására vonatkozó információkkal kapcsolatban forduljon a helyi önkormányzathoz, az illetékes hulladékkezelő szolgáltatóhoz vagy ahhoz az értékesítési ponthoz, ahol a terméket vásárolta.

Az adott ország előírásai értelmében az ilyen hulladék nem megfelelő ártalmatlanítása büntetést vonhat maga után.

### [Az Európai Unióban honos üzleti felhasználók számára]

Ha elektromos és elektronikus készülékeket kíván ártalmatlanítani, további tájékoztatásért forduljon az illetékes forgalmazóhoz vagy beszállítóhoz.

### [Ártalmatlanításra vonatkozó információk az Európai Unió kívüli országok számára]

Ezek a szimbólumok csak az Európai Unión belül érvényesek. Ha ártalmatlanítani kívánja ezeket a termékeket, akkor a megfelelő eljárás tekintetében érdeklődjön a helyi hatóságoknál vagy a forgalmazónál.

## Véső tartozék (EY9HX402E) (Szállításkor tartozék a célnak megfelelően)

### ⚠ FIGYELEM:

- A véső tartozékot az EY7880/EY7881 útvefűróval való használatra szánták. Más szerszámmal való használat esetén sérülésveszélyt jelenthet.
- Csatolja le az akkumulátoregységet a szerszámról, vagy tegye a kapcsolót a lezárt helyzetbe, mielőtt a véső tartozékot behelyezi vagy eltávolítja. Az ilyen megelőző intézkedések csökkentik a szerszám véletlen elindulását.
- Használat előtt zsírozza be a véső tartozék tengelyét.

- A véső tartozék hőt szabadít fel. Nagyon felforrósodhat és égési sebeket okozhat. Ne használja a véső tartozékot több mint 30 percig folyamatosan.
- A sérülésveszély csökkentése érdekében használja az útvefűró tartó fogantyúját.
- Ha a porvédő sapka elszakadt, azonnal cserélje le a véső tartozékot, a pornak a tartozék belsejébe kerülésének elkerülése érdekében.

### Használat:

- Használjon vésőfejet SDS-Plus típusú tokmányban a forgó+kalapács üzemmódban kismértékű terhelésű vésésnél (kerámialapok eltávolítása, szigetelőanyag levétele, stb.)

HU

1. A véső tartozék felszerelése  
Távolítsa el a tartó fogantyút az útvefűrőről. Szerelje fel a véső tartozékot a szerszámmra. Győződjön meg, hogy nincs játék a tartozék és a szerszám között. Rögzítse szorosan a tartozékot a szerszámon a pillangócsavar segítségével.
2. Helyezze a tartó fogantyút a véső tartozéokra.
3. Helyezze be/távolítsa el a vésőfejet  
Olvassa el az útvefűró használati utasítását.
4. A vésőfej szögének állításához  
Fordítsa el a véső tartozékot, hogy a jobb beállításhoz állítson a vésőfej élének szögén.

### Porgyújtó sapka (EY9X004E) (Opcionális tartozékként elérhető)

- A fűrőfejek, amelyeknek átmérője 20 mm fölött van, behelyezhetők a porgyújtó sapkán keresztül.
- Ne használja a szerszámot másra, mint beton, vakolat vagy más kerámia anyag vágására. Amennyiben fémek vágására használja, a porgyújtó sapka sérülhet a fémsorja hőjétől.

1. Helyezzen be egy fűrőfejet.
2. Csúsztassa át a fűrőfejet az A-n és rögzítse a sapkát B-ben, a tartó fogantyú formájához igazítva. [Fig.11]

### Működtetés [Fig.12]

Működtetés közben tartsa a porgyújtó sapkát közel a fal felületéhez.

### Eltávolítás [Fig.13]

Tartsa meg a porgyújtó sapka alját eltávolításhoz.

Kérjük azután távolítsa el, miután megszabadult a portól a porgyújtó sapkából.

### Tárolás [Fig.14]

Ne tárolja a porgyújtó sapkát összenyomott helyzetben. Amennyiben összenyomott helyzetben tárolja, megtörténhet, hogy nem lehet az eredeti formájába visszahozni.

## V. KARBANTARTÁS

- A készülék letörlésére csak száraz, puha kendőt használjon.  
Ne használjon a tisztításhoz nedves ruhát, hígítót, benzint, vagy más illékony oldószert.
- Ha a szerszámgép vagy az akkumulátoregység belsejét víz éri, mielőbb öntse ki azt, és hagyja megszáradni az érintett részeket.  
Gondosan távolítsa el a szerszámgép belsejében összegyűlt port és vasreszeléket. Ha a szerszámgép használata közben bármilyen problémát tapasztal, kérje szerviz segítségét.

## VI. VÁLASZTHATÓ TARTOZÉKOK

### ⚠ FIGYELEM:

A sérülésveszély elkerülése végett a tartozékokat csak az adott célra használja.

### MEGJEGYZÉS:

Amennyiben további segítségre van szüksége a tartozékokról, kérdezze meg a helyi szervizközpontot.

### Véső tartozék

- EY9HX402E

### Porgyújtó sapka

- EY9X004E

### Porgyújtó rendszer

- EY9X400E

Lásd az „EY9X400” használati utasítást.

## VII. FELHASZNÁLÁSI JAVASLAT

- Amennyiben nincs elég erő a fej lenyomására, megtörténhet hogy a kalapácsnak nem tud ütni kalapács módban.  
Ez azért van, hogy megelőzze a kalapács mód működését terhelés nélkül. Nyomja lefele jobban a fejet, hogy leterhelje e kalapácsot és ütésre készítse.  
Munka közben mindig győződjön meg, hogy megfelelő erővel nyomja lefele.
- Télen, vagy más olyan helyzetben, amikor a készülék hőmérséklete alacsony (5°C vagy kevesebb), a kalapács mód ütése a normálnál gyengébb lehet a munka elején.  
Ennek oka, hogy a zsír megkeményedik alacsony hőmérsékleten, növelve ezzel a súrlódást.  
Ha ez megtörténik, használja a kalapács üzemmódot terhelés nélkül 30 másodpercig és ismételje ezt meg 3 alkalommal. Ez visszaállítja az ütés erejét.

## VIII. MŰSZAKI ADATOK

**MEGJEGYZÉS:** A tömegadatok feltüntetése

1 kg és felett: 0,05 kg-os lépésekben.

1 kg alatt: 0,01 kg-os lépésekben.

### FŐ EGYSÉG

Maximális fúró átmérő	Beton	Ø28 mm
	Acél	Ø50 mm (Fém lyukvágó)
	Fa	Ø33 mm
Motorfeszültség	28,8 V egyenáram	
Sebesség terhelés nélkül (rpm)	Alacsony sebességű üzemmód	0 – 560 min <sup>-1</sup> (rpm)
	Közepes sebességű üzemmód	0 – 680 min <sup>-1</sup> (rpm)
	Magas sebességű üzemmód	0 – 840 min <sup>-1</sup> (rpm)
Ütésszám percenként (bpm)	Alacsony sebességű üzemmód	0 – 2950 min <sup>-1</sup> (bpm)
	Közepes sebességű üzemmód	0 – 3600 min <sup>-1</sup> (bpm)
	Magas sebességű üzemmód	0 – 4400 min <sup>-1</sup> (bpm)
Tömeg (akkumulátoregységgel: EY9L84)	3,85 kg	
Teljes hossz	368 mm	
Zaj, rezgés	Lásd a mellékelt lapot	

HU

## AKKUMULÁTOREGYSÉG

Modell sz.	EY9L82	EY9L84
Tároló akkumulátor	Li-ion akkumulátor	
Akkumulátor	feszültség	DC 28,8 V
	részletes jell.	3,6 V × 16 cella

## AKKUMULÁTORTÖLTŐ

Modell	EY0L82	
Elektromos táplálás	Az adattábla a töltő alján található.	
Tömeg	0,93 kg	
Töltési idő	EY9L82	EY9L84
	Használható: 60 perc	Használható: 60 perc
	Teljes: 80 perc	Teljes: 90 perc

**MEGJEGYZÉS:** Ez a grafikon tartalmazhat olyan modelleket, amelyek nem elérhetők az Ön területén. Kérjük tanulmányozza a legutolsó általános katalógust.

## IX. FÜGGELÉK

### GARANCIÁRA VONATKOZÓ KIEGÉSZÍTÉS

- Tartós (pl. gyári szerelőszalag melletti) használat okozta meghibásodásokra és károokra a garancia nem vonatkozik.



**ONLY FOR Europe**

**Panasonic Testing Centre  
Panasonic Europe Ltd. Hamburg office  
Winsbergring 15,  
22525 Hamburg,  
Germany**

**Panasonic Corporation**  
1006, Kadoma, Osaka 571-8501, Japan  
<http://www.panasonic.com>