



# **Lösungen, die viel bewegen!**

Lieber *tesa* Kunde,

aus dem Hause Beiersdorf kommen einige der erfolgreichsten Markenartikel der Welt. Einer davon ist *tesa*.

*tesa* Produkte haben sich weltweit bewährt, auch unter extremen Bedingungen. Das beruht auf einer engen Partnerschaft zwischen Industrie und Handel sowie kontinuierlicher Forschung nach moderneren und besseren Produkten. Beste Voraussetzungen für eine Partnerschaft mit Ihnen!

*tesa* bietet Ihnen Klebebänder in zuverlässiger Markenqualität für rationelles, wirtschaftliches Fertigen. Moderne, zukunftsorientierte Produktionsstandorte mit eigenen Vertriebsorganisationen in mehr als 50 Ländern sorgen weltweit für Markenpräsenz und schnelle Verfügbarkeit – egal wo und was Sie fertigen.

Fachlich geschulte *tesa* Industrie-Fachberater und -Anwendungstechniker beraten Sie vor Ort und sind auch bei der Optimierung Ihrer Fertigungsprozesse behilflich. Für die professionelle Abwicklung Ihrer Aufträge sorgt das kompetente *tesa* Kundenservice-Team, das Sie auch für alle Fragen 'rund um *tesa* Klebebänder' ansprechen können.

Der Ihnen vorliegende aktuelle Katalog wird Ihnen einen schnellen Überblick über das *tesa* Sortiment 2003 geben. Gegliedert in die Anwendungsbereiche

- **Befestigen und Ansatzverklebung**
- **Abdecken und Schützen**
- **Verpacken**
- **Weitere Anwendungen**

finden Sie schnell das geeignete *tesa* Klebeband für Ihre Anforderungen.

Ist die Verarbeitung von *tesa* Klebebändern von der Rolle bei Ihnen nur schwer möglich, sind wir gerne bereit, Ihnen andere Darreichungsformen anzubieten.

Sollten Sie darüber hinaus Fragen oder Anregungen haben oder Hilfe benötigen, wenden Sie sich bitte an unseren Kundenservice.

***Wir wünschen Ihnen viele neue Ideen und Anregungen durch den *tesa* Katalog und natürlich viel Erfolg!***

***Wie Sie uns erreichen können, steht auf der Katalogrückseite.***



# **■ Inhaltsübersicht**

<b>tesa Produktlinien/Materialdefinitionen</b>		4
<b>tesa Stanzlinge aus tesa Materialien</b>		5-6
<b>Übersicht nach Produktnummern</b>		7-9
<b>Übersicht nach Produktaufbau (Trägermaterialien)</b>		10-11
<b>Befestigen und Ansatzverklebung</b>	einseitige Klebebänder	14-15
	doppelseitige Klebebänder	16-23
	repulpierbare Klebebänder	24-25
	Klischeemontage	26-29
	Lithomontage	30-31
	tesa Power-Strips®	30-31
	Hitzeaktivierbare Folien – HAF	32-33
<b>Abdecken und Schützen</b>	im Malerhandwerk	36-41
	Lackieren und Galvanisieren	40-45
	Beschriften, Gestalten und Schablonenherstellung	44-45
<b>Verpacken</b>	Aufreißstreifen	48-49
	Produktverpackungen	48-49
	Transportverpackungen	50-51
	Spezialverpackungen	52-53
<b>Weitere Anwendungen</b>	Kennzeichnen, Bündeln, Verstärken	56-57
	Gleithilfen, Geräuschkämpfung, Stoppeffekte, Abriebschutz und Veredeln von Oberflächen	58-59
	Kabelsatzwicklung	60-61
	Isolation und Elektroinstallation	62-63
	Gurten von elektronischen Bauelementen	62-63
	Oberflächenschutz bei Weiterverarbeitung und Transport	64-65
<b>Verarbeitungsgeräte</b>	Hand-Abroller	68
	Tisch-Abroller	69
	Automatische Tisch-Abroller	70
	Maschinen	71-73
<b>Technologie des Klebens</b>		76-80
<b>Verarbeitungshinweise</b>		84-86

## **tesa Produktlinien**

Unser Programm gliedert sich in Produktlinien, deren Begriffe auf einen bestimmten Produkttyp hinweisen. Die folgende Aufstellung verdeutlicht, wie vielfältig das *tesa* Angebot ist.

### **tesaband**

Nichtdehbare Klebebänder aus Gewebe. Offene oder geschlossene (beschichtete) Oberfläche, z.T. in diversen Farben.

### **tesafilm**

Klebebänder aus verschiedenen Folien wie z. B. PP, PE, Polyester und PVC.

### **tesafix**

Doppelseitig klebende Bänder mit Trägern aus unterschiedlichen Materialien wie Papier, Folien, Geweben oder Schaumstoff. Auch trägerlos (sog. Transferklebebänder).

### **tesa Power-Strips®**

Doppelseitig stark klebende Bänder und Stanzlinge aus Kautschuk, leicht und schnell entfernbar.

### **tesaflex**

Dehbare Folien-Klebebänder.

### **tesa hitzeaktivierbare Folien (HAF)**

Druck- bzw. wärmehärtende Klebstoff-Folien für hohe Verbundfestigkeit.

### **tesakrepp**

Glatte, schwach und stark gekreppte Klebebänder aus Papier. Von formstabil bis sehr dehnfähig.

### **tesapack**

Speziell für Verpackungszwecke entwickelte Klebebänder aus Folien z.B. PVC, PP, Papier und faserverstärkten Folien.

### **tesaprint**

Klebebänder in unterschiedlichen Stärken und aus unterschiedlichen Trägermaterialien (Folie, Schaumstoff, Papier), für die Klischeeverklebung in der Druckindustrie.

### **tesa Easy Cover®**

Gefaltetes Abdeckmaterial mit Klebeband (Krepp/Gewebe).

### **tesa Bodyguard**

Hochwertige Schutzfolien für frisch lackierte Oberflächen

### **tesa Verarbeitungsgeräte**

Für eine rationelle Verarbeitung von vielen *tesa* Klebebändern



# Was tesa Stanzlinge in der Industrie leisten:

Wirtschaftlich überzeugende Vorteile für Ihre Fertigung: Mit Selbstklebebändern von tesa löst die Industrie schon seit Jahrzehnten Probleme einfach, sicher und rentabel. Wer Klebeband sagt, meint tesa – aus gutem Grund. Obwohl es für fast jede denkbare Anwendung in der Industrie schon ein Klebeband von tesa gibt, ergeben sich immer wieder neue Aufgabenstellungen, die auf noch wirtschaftlichere Fertigungsprozesse abzielen. Hier einige Beispiele der unzähligen Einsatzmöglichkeiten:



Die Schaltkulisse der Mercedes-Benz S-Klasse hält ein Autoleben lang. Durch Einsatz der tesa Stanzlinge ist die Montage der Schaltkulissentteile rationeller und kostengünstiger möglich als mit allen herkömmlichen Verfahren.

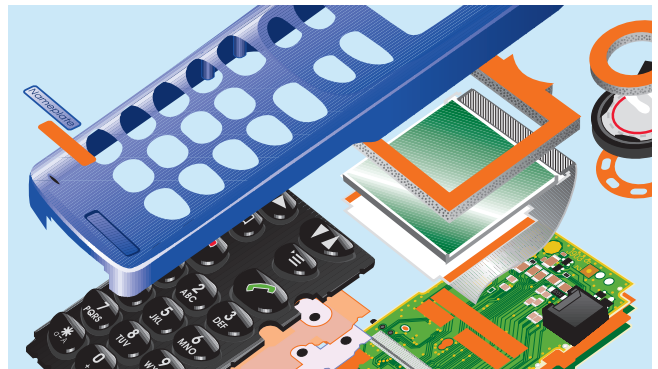

Kleine, kompakte Bauweisen und automatische Verarbeitung in hohen Stückzahlen erfordern innovative Lösungen in der Befestigungs-, Abdeck- und Dichtungstechnik. Mit tesa Stanzlingen liegen diese Lösungen parat. Z.B. für die Herstellung von Mobil-Telefonen.



Damit Ihre Kredit- oder Krankenversicherungskarte sicher bei Ihnen ankommt, befestigen führende Anbieter und Verarbeiter ihre Karten mit tesa Stanzlingen.



Formgenaue Abdeckung bei der Zweifarb-Lackierung: tesa Stanzlinge lassen sich jeder Form anpassen – individuell und schnell.

## Warum tesa Stanzlinge?

*Ein tesa Stanzling schneidet im Vergleich zu herkömmlichen Verfahren besser ab – die Leistung steigt, die Kosten sinken. Das größte Rationalisierungspotential liegt in der schnellen, sicheren und sauberen Applikation:*

- **Schnelle und sichere manuelle oder automatische Verarbeitung**
- **Kürzere Arbeitstakte und Rationalisierung komplexer Fertigungsabläufe**
- **Herstellung aus jedem tesa Material, in nahezu jeder Form**
- **Selbstklebende Ausrüstung aller Materialien, passgenau und formstabil**
- **Umweltentlastung – weniger Verschnitt und Abfall in Ihrer Fertigung**

**Wenn Sie mehr über tesa Stanzlinge wissen möchten, rufen Sie an!  
Telefon und Fax siehe Katalogrückseite!**

## ■ Übersicht nach Produktnummern

Produktnummer	Produktname	Seite
<b>4024 PV2</b>	tesapack HiTack	50
<b>4089 PV6</b>	tesapack	50
<b>4100</b>	tesapack	50
<b>4101 PV2</b>	tesafilm	48
<b>4104</b>	tesafilm	14, 40, 48
<b>4120</b>	tesapack	50
<b>4122</b>	tesapack	50
<b>4124</b>	tesapack	50
<b>4128</b>	tesafilm	64
<b>4129</b>	tesafilm	14, 30
<b>4130</b>	tesafilm	14
<b>4137</b>	tesafilm	14
<b>4139</b>	tesafilm	14
<b>4150</b>	tesafilm	40
<b>4151</b>	tesafilm	30
<b>4154</b>	tesafilm	40
<b>4156 PV1</b>	tesafilm	14, 30
<b>4163/PV2</b>	tesaflex	40, 60, 62
<b>4164 PV1</b>	tesafilm	40
<b>4169 PV3</b>	tesaflex	56
<b>4172</b>	NOPI	38
<b>4173 PV6</b>	tesaflex	60
<b>4174</b>	tesa fineline	40
<b>4186 PV1</b>	tesaflex	62
<b>4195 PV2</b>	tesapack	50
<b>4204</b>	tesafilm	48
<b>4204 PV5/6</b>	tesafilm	48
<b>4205</b>	tesafilm	48
<b>4206</b>	tesafilm	30
<b>4224</b>	tesapack	52
<b>4231</b>	tesafilm	14
<b>4232</b>	tesafilm	14
<b>4235</b>	tesafilm	48
<b>4244/PV2</b>	tesa fineline	40
<b>4247 PV2</b>	tesafilm	50
<b>4263</b>	tesapack	50
<b>4280</b>	tesapack	50
<b>4287</b>	tesapack	40, 52
<b>4288</b>	tesapack	52
<b>4289</b>	tesapack	52
<b>4290</b>	tesapack	52
<b>4298</b>	tesapack	52
<b>4302</b>	tesakrepp	40
<b>4304</b>	tesakrepp	36, 40
<b>4306</b>	tesakrepp Premium	36
<b>4308</b>	tesakrepp	36
<b>4309</b>	tesakrepp	40
<b>4310</b>	tesakrepp	14
<b>4313/PV2</b>	tesapack	50
<b>4316 PV8</b>	tesakrepp	42
<b>4317</b>	tesakrepp	42
<b>4318 PV2</b>	tesakrepp	42

Produktnummer	Produktname	Seite
<b>4319</b>	tesakrepp	36, 42
<b>4322</b>	tesakrepp	36, 42
<b>4324</b>	tesakrepp	42
<b>4328</b>	tesakrepp	48
<b>4329 PV1</b>	tesakrepp	42
<b>4330</b>	tesakrepp	42
<b>4331</b>	tesakrepp	42
<b>4348</b>	NOPI Krepp	38
<b>4349</b>	NOPI Krepp	38
<b>4364 AF84</b>	tesa Easy Cover® Papier	36
<b>4368 AF84</b>	tesa Easy Cover® Folie	36
<b>4369 AF84</b>	tesa Easy Cover® UV, Folie	36
<b>4370</b>	tesa Putz- und Bautenschutzband	36
<b>4371 AF84</b>	tesa Easy Cover® UV extra Folie	36
<b>4376 PV1/2</b>	tesa easy foam	38
<b>4377</b>	tesa Easy Cover® Dispenser für Maler und Lackierer	42
<b>4378</b>	tesa Easy Cover® Auto	42
<b>4430 PV2</b>	tesakrepp	44
<b>4432</b>	tesakrepp	44
<b>4433</b>	tesakrepp	44
<b>4434</b>	tesakrepp	44
<b>4438</b>	tesakrepp UV	36
<b>4441</b>	tesakrepp	24
<b>4443</b>	tesakrepp	44
<b>4447</b>	tesakrepp	24
<b>4541</b>	tesaband	56
<b>4549</b>	tesaband	56, 58
<b>4558 PV1</b>	tesaband	14
<b>4563</b>	tesaband	58
<b>4574</b>	tesapack	52
<b>4579</b>	tesapack	52
<b>4606</b>	tesaband	58, 60
<b>4613</b>	tesa duct-tape	38
<b>4651</b>	tesaband	52, 56
<b>4656 PV1</b>	tesaband	56
<b>4657/PV1</b>	tesaband	42
<b>4660</b>	tesaband	56
<b>4662</b>	tesa duct-tape	38
<b>4668</b>	tesafilm	58
<b>4688</b>	tesaband	56
<b>4838 PV3/4</b>	tesa Maskenband	36
<b>4840</b>	tesa Putzband	38
<b>4841</b>	tesa Putzband stark klebend	38
<b>4843 AF84</b>	tesa Putzband	38
<b>4848</b>	tesa Oberflächenschutzfolie	38, 64
<b>4863</b>	tesaband	58
<b>4900</b>	tesafix	16
<b>4914</b>	tesafix	16

## ■ Übersicht nach Produktnummern

Produktnummer	Produktname	Seite
<b>4917</b>	tesafix	16
<b>4928</b>	tesafix	16
<b>4934</b>	tesafix	16
<b>4950</b>	tesafix	16
<b>4952</b>	tesafix	16
<b>4954</b>	tesafix	16
<b>4957</b>	tesafix	16
<b>4959</b>	tesafix	16
<b>4960</b>	tesafix	18
<b>4961</b>	tesafix	18
<b>4962</b>	tesafix	18
<b>4963</b>	tesafix	18
<b>4964</b>	tesafix	18
<b>4965</b>	tesafix	18
<b>4967</b>	tesafix	18
<b>4968</b>	tesafix	18
<b>4970</b>	tesafix	18
<b>4971</b>	tesafix	18
<b>4972</b>	tesafix	20
<b>4973</b>	tesafix	20, 30
<b>4974</b>	tesafix	20
<b>4976</b>	tesafix	20
<b>4977</b>	tesafix	20
<b>4978</b>	tesafix	20
<b>4980</b>	tesafix	20
<b>4983</b>	tesafix	20
<b>4985</b>	tesafix	20
<b>4986</b>	tesafix	20
<b>4987</b>	tesafix	20
<b>4991 PV2</b>	tesafix	20
<b>6231 wie 4231</b>	tesafilm	14
<b>6232 wie 4232</b>	tesafilm	14
<b>6917 wie 4917</b>	tesafix	16
<b>6959 wie 4959</b>	tesafix	16
<b>6965 wie 4965</b>	tesafix	18
<b>6968 wie 4968</b>	tesafix	18
<b>6972 wie 4972</b>	tesafix	20
<b>7004</b>	tesa Malerkrepp Sensitive Plus	40
<b>7005</b>	tesa Malerkrepp Sensitive Plus	40
<b>7006</b>	tesa Malerkrepp Sensitive Plus	40
<b>7015</b>	tesa Power Twist	30
<b>7017</b>	tesa Power Twist	30
<b>7026</b>	tesa Power Strips® System	30
<b>7028</b>	tesa Power Strips® System	30
<b>7133/PV8</b>	tesafilm	42, 64
<b>7148 PV3</b>	tesaflex	44
<b>7149 wie 4970</b>	tesafix	18
<b>7183 PV1</b>	tesaflex	58
<b>8400</b>	tesa HAF	32
<b>8401</b>	tesa HAF	32

Produktnummer	Produktname	Seite
<b>8402</b>	tesa HAF	32
<b>8403</b>	tesa HAF	32
<b>8410</b>	tesa HAF	32
<b>8410 HS</b>	tesa HAF	32
<b>8412</b>	tesa HAF ACF	32
<b>8420</b>	tesa HAF	32
<b>8420 HS</b>	tesa HAF	32
<b>8440 TC</b>	tesa HAF	32
<b>8490</b>	tesa HAF	32
<b>50 014</b>	tesafix	22
<b>50 530</b>	tesa Bodyguard	64
<b>50 533</b>	tesa Bodyguard	64
<b>50 550</b>	tesa Glassguard	64
<b>50 607</b>	tesafix	22
<b>51 006/PV8</b>	tesaband "sleeve"	60
<b>51 007</b>	tesaband	60
<b>51 008</b>	tesafilm	50
<b>51 100</b>	tesa EasySplice	24
<b>51 106</b>	tesa EasySplice Detect	24
<b>51 107</b>	tesa EasySplice Heat	24
<b>51 108</b>	tesa fineline	44
<b>51 122</b>	tesa fineline	40
<b>51 123</b>	tesa fineline	40
<b>51 128</b>	tesa Soft Strapping	52
<b>51 136</b>	tesafilm	44
<b>51 206</b>	tesafilm	58
<b>51 235</b>	tesafilm	48
<b>51 300</b>	tesakrepp	62
<b>51 316</b>	tesakrepp	62
<b>51 408</b>	tesa Kapton®	44
<b>51 432</b>	tesakrepp	62
<b>51 444</b>	tesakrepp	24
<b>51 445</b>	tesakrepp	24
<b>51 446</b>	tesakrepp	24
<b>51 447</b>	tesakrepp	24
<b>51 448</b>	tesakrepp	24
<b>51 606</b>	tesaband	58, 60
<b>51 608/PV8</b>	tesaband "sleeve"	60
<b>51 609</b>	tesaband	60
<b>51 903</b>	tesafix	22
<b>51 908</b>	tesafix	22
<b>51 912</b>	tesafix	24
<b>51 913</b>	tesafix	24
<b>51 914</b>	tesafix	24
<b>51 915</b>	tesafix	24
<b>51 916</b>	tesafix	24
<b>51 917</b>	tesafix	24
<b>51 960</b>	tesafix	22
<b>51 968</b>	tesafix	22
<b>51 970</b>	tesafix	22
<b>51 990</b>	tesafix	22
<b>52 015</b>	tesa Softprint	26



## ■ Übersicht nach Produktnummern

Produktnummer	Produktname	Seite
<b>52 017</b>	tesa Softprint	26
<b>52 020</b>	tesa Softprint	26
<b>52 021</b>	tesa Softprint	26
<b>52 060</b>	tesa Softprint	26
<b>52 121</b>	tesa Softprint	26
<b>52 220</b>	tesa Softprint	26
<b>52 221</b>	tesa Softprint	26
<b>52 222</b>	tesa Softprint	26
<b>52 307</b>	tesaprint	26
<b>52 310</b>	tesaprint	26
<b>52 315</b>	tesaprint	26
<b>52 320</b>	tesaprint	26
<b>52 325</b>	tesaprint	26
<b>52 330</b>	tesaprint	28
<b>52 332</b>	tesaprint	28
<b>52 338</b>	tesaprint	28
<b>52 345</b>	tesaprint	28
<b>52 350</b>	tesaprint	28
<b>52 380</b>	tesaprint	28
<b>52 382</b>	tesaprint	28
<b>52 500</b>	tesaprint	28
<b>52 502</b>	tesaprint	28
<b>52 504</b>	tesaprint	28
<b>52 506</b>	tesaprint	28
<b>52 508</b>	tesaprint	28
<b>52 916</b>	tesaprint	28
<b>53 314</b>	tesapack	52
<b>53 799</b>	tesaband	56
<b>54 025</b>	tesa Power-Twist System	30
<b>54 026</b>	tesa Power Strips® System	30
<b>54 027</b>	tesa Power-Twist System	30
<b>54 028</b>	tesa Power Strips® System	30
<b>61 008 wie 51008</b>	tesafilm	50
<b>61 908 wie 51908</b>	tesafix	22
<b>61 970 wie 51970</b>	tesafix	22
<b>64 000</b>	tesapack Soft seal	50
<b>64 014</b>	tesapack	50
<b>64 024</b>	tesapack Latex	50
<b>64 034</b>	tesapack HiShear	50
<b>64 044 PV2</b>	tesapack	50
<b>64 054</b>	tesapack TopPrint	50
<b>64 284</b>	tesapack	52
<b>64 286</b>	NOPI	52
<b>64 621</b>	tesafix	22
<b>Abroller, Geräte Maschinen</b>		38, 64, 68-72

# ■ Übersicht nach Produktaufbau (Trägermaterial)

## einseitige Klebebänder

Träger	Produktnummer	Seite
<b>Papier, glatt</b>	4306	36
	4313/PV2	50
	4348	38
	4349	38
	4364 AF84	36
	4368 AF84	36
	4430 PV2	44
	4432	44
	4433	44
	4434	44
	4438	36
	4441	24
	4443	44
	4447	24
	7004	40
	7005	40
	7006	40
	51432	62
	51444	24
	51445	24
	51446	24
	51447	24
	51448	24
	<b>Papier, gekreppt</b>	4302
4304		36, 40
4308		36
4309		40
4310		14
4316 PV8		42
4317		42
4318 PV2		42
4319		36, 42
4322		36, 42
4324		42
4328		48
4329 PV1		42
4330		42
4378		42
51300		62
51316		62
<b>Polyester</b>	4129	14, 30
	4130	14
	4137	14
	4139	14
	4231/6231	14
	4232/6232	14
	7148 PV3	44
	51108	44
	53314	52
	<b>Polypropylen (PP)</b>	4024 PV2
4089 PV6		50
4195 PV2		50
4204 PV5/6		48
4205		48
4206		30
4224		52
4235		48
4263		50
4280		50
4287		40, 52
4288		52
4289		52

## einseitige Klebebänder

Träger	Produktnummer	Seite
<b>Polypropylen (PP)</b>	4290	52
	4298	52
	4574	52
	4579	52
	7133/PV8	42, 64
	50550	64
	51128	52
	51235	48
	64000	50
	64014	50
	64024	50
	64034	50
	64044 PV2	50
	64054	50
	64284	52
	64286	52
<b>PVC, hart</b>	4100	50
	4104	14, 40, 48
	4120	50
	4122	50
	4124	50
	4128	64
	4150	40
	4151	30
	4154	40
	4204	48
4247 PV2	50	
<b>PVC, weich</b>	4163/PV2	40, 60, 62
	4164 PV1	40
	4169 PV3	56
	4172	38
	4173 PV6	60
	4174	40
	4186 PV1	62
	4244/PV2	40
	4840	38
	4841	38
	4843 AF84	38
	7183 PV1	58
	51122	40
51123	40	
<b>Polyethylen (PE)</b>	4668	58
	4848	38, 64
	51008/61008	50
	51136	44
	51206	58
<b>Polyolefin</b>	50530	64
	50533	64
<b>Polyurethan-schaum</b>	4376 PV1/2	38
<b>Hydratzellulose</b>	4101 PV2	48
	4156 PV1	14, 30
<b>Gewebe</b>	4369 AF84	36
	4370	36
	4371 AF84	36
	4541	56
	4549	56, 58
	4558 PV1	14
4563	58	

# Übersicht nach Produktaufbau (Trägermaterial)

## einseitige Klebebänder

Träger	Produktnummer	Seite	
<b>Gewebe</b>	4613	38	
	4651	52, 56	
	4656 PV1	56	
	4657/PV1	42	
	4660	56	
	4662	38	
	4688	56	
	4863	58	
	8490	32	
	51006/PV8	60	
	51007	60	
	53799	56	
	<b>Vlies</b>	51606	58, 60
		51608/PV8	60
51609		60	
<b>Kapton</b>	51408	44	
<b>Polyester-Velours</b>	4606	58, 60	
<b>Polyester-Vlies</b>	4331	42	

## doppelseitige Klebebänder

Träger	Produktnummer	Seite	
<b>PP-Folie</b>	64621	22	
<b>PVC-Folie</b>	4838 PV3/4	36	
	4963	18	
	4968/6968	18	
	4970/7149	18	
	51903	22	
	52307	26	
	52310	26	
	52315	26	
	52320	26	
	52325	26	
	52332	28	
	52338	28	
	52350	28	
	<b>Polyester</b>	4928	16
		4965/6965	18
4967		18	
4972/6972		20	
4973		20, 30	
4980		20	
4983		20	
52916	28		
<b>Gewebe</b>	4934	16	
	4954	16	
	4964	18	
	4974	20	
	51960	22	
	52330	28	
	52345	28	
<b>Vlies</b>	4914	16	
	4959/6959	16	
	4960	18	
	4962	18	
	4987	20	
	8403	32	
<b>Glasfasergelege</b>	50014	22	
	50607	22	
<b>ohne</b>	4900	16	
	4971	18	
	4985	20	
	7015	30	
	7017	30	
	7026	30	
	7028	30	
	8400	32	
	8401	32	
	8402	32	
	8410	32	
	8410 HS	32	
	8412 ACF	32	
	8420	32	
	8420 HS	32	
	8440 TC	32	
	51915	24	
	51916	24	
	54025	30	
	54026	30	
54027	30		
54028	30		

## doppelseitige Klebebänder

Träger	Produktnummer	Seite	
<b>Schaumstoff</b>	4950	16	
	4952	16	
	4957	16	
	4976	20	
	4977	20	
	4978	20	
	52015	26	
	52017	26	
	52020	26	
	52021	26	
	52060	26	
	52121	26	
	52220	26	
	52221	26	
	52222	26	
	52380	28	
	52382	28	
	52500	28	
	52502	28	
	52504	28	
	52506	28	
	52508	28	
	<b>Papier</b>	4961	18
		4986	20
51100		24	
51106		24	
51107		24	
51912		24	
51913		24	
51914		24	
51917		24	
<b>PP-Folie</b>		4917/6917	16
		4991 PV2	20
	51908/61908	22	
	51968	22	
	51970/61970	22	
	51990	22	





## **einseitige Klebebänder**

Produkt	Anwendung	Beschreibung
<b>tesafilm 4104</b>	Abkleben von Klischees. Einsatz beim Endloskleben zur besseren Erkennung des Ansatzes.	Farbiges und transparentes Folienklebeband. Intensive Farbgebung.
<b>tesafilm 4129</b>	Endloskleben von Papier und Folien, Endloskleben von Negativfilmen vor der Entwicklung. Randeinfassen. Abdecken beim Galvanisieren.	Hohe Licht- und Alterungsbeständigkeit, dehnungsfreies Abziehen von der Rolle, hohe Reißfestigkeit.
<b>tesafilm 4130</b>	Endloskleben von Papier bei der Produktion (Schäumen) von Kunstleder. Endloskleben allgemein, Randeinfassen, Randverstärken.	Hohe Licht- und Alterungsbeständigkeit, mit Rückseitenlackierung, leicht abrollbar.
<b>tesafilm 4137</b>	Endloskleben bei Temperatureinwirkung, z. B. Infrarot-Trocknung, Endloskleben kunststoffbeschichteter Tapeten mit geprägter Struktur. Schaltfolie für die berührungslose Abtastung durch Näherungsinitiatoren.	Hohe Licht- und Alterungsbeständigkeit, gute Anfassklebkraft, hohe Scherfestigkeit, Träger aluminisiert, hoher Licht- und Wärmereflexionsgrad, lichtundurchlässig, leicht abrollbar.
<b>tesafilm 4139</b>	Endloskleben von silikonisierten und klebstoffabweisenden Materialien.	Geringe Produktdicke, mit gekreppter Abdeckung.
<b>tesafilm 4156 PV1</b>	Endloskleben in der Papier- und Folienverarbeitung. Lithoverklebung (Abdeckung).	Sehr gute Temperaturbeständigkeit, leicht von Hand einreißbar, Rückseite mit Lackierung.
<b>tesafilm 4231/6231</b>	Ansatzverklebung in Audio-Cassetten. Endloskleben, insbesondere von Magnetbändern, auch bedruckt lieferbar.	Hoch scherfest, alterungsbeständig, schmiegsam.
<b>tesafilm 4232/6232</b>	Ansatzverklebung in Video-Cassetten, Endloskleben von Magnetbändern, auch bedruckt lieferbar.	Hoch scherfest, licht- und alterungsbeständig, auch unter Druck keine Masseausquetschungen, sehr dünn, minimiert so die Dicke einer Klebstelle.
<b>tesakrepp 4310</b>	Speziell geeignet zum Endloskleben von silikonisierten Papieren und Folien, zur Befestigung am Rollen Kern und zum Festlegen des Rollenendes.	Haftet auf antiadhäsiven Materialien.
<b>tesaband 4558 PV1</b>	Kanten- und Nahtstabilisierung bei der Pelz- und Lederverarbeitung. Auch als Schuhverstärkungsband und zum Endloskleben von Gewebebahnen.	Extra dünn, schmiegsam und elastisch. Hohe Reißfestigkeit. Gute Klebkraft. Neutrales Verhalten bei chemischer Reinigung. Durchsteppbar.

Technische Daten (mittlere Werte)							
Träger	Klebmasse	Klebkraft N/25mm	Gesamt- dicke mm	Temperatur- beständigkeit	Reißkraft N/25mm	Reiß- dehnung %	Produkt
PVC-Folie	Natur- kautschuk	5,75 (farblos) 9,00 (farbig)	0,07 (farblos) 0,07 (farbig)	70°C kurzzeit	150	60	<b>tesafilm 4104</b>
Polyester- folie	Acrylat	8,30	0,05	130°C kurzzeit	115	140	<b>tesafilm 4129</b>
Polyester- folie	Acrylat	9,50	0,06	130°C kurzzeit	122	105	<b>tesafilm 4130</b>
Polyester- folie	mod. Acrylat	15,00	0,05	150°C kurzzeit	125	140	<b>tesafilm 4137</b>
Polyester- folie	Silikon- kautschuk	8,80	0,08	180°C kurzzeit	75	100	<b>tesafilm 4139</b>
Hydrat- zellulose	Natur- kautschuk	3,50	0,06	120°C kurzzeit	127	25	<b>tesafilm 4156 PV1</b>
Polyester- folie	Acrylat	8,50	0,04	120°C kurzzeit	100	100	<b>tesafilm 4231/6231</b>
Polyester- folie	Acrylat	4,80	0,02	120°C kurzzeit	65	60	<b>tesafilm 4232/6232</b>
Papier, schwach gekreppt	Silikon- kautschuk	12,50	0,21	200°C kurzzeit	100	10	<b>tesakrepp 4310</b>
Polyamid- Gewebe	Acrylat	13,80	0,16	120°C kurzzeit	375	50	<b>tesaband 4558 PV1</b>

Lagerabmessungen und Farben siehe beiliegende Sortimentsliste.

## doppelseitige Klebebänder

Produkt	Anwendung	Beschreibung
<b>tesafix 4900</b>	Verkleben von Papier (Poster, leichte Displays etc.) und Folien. Endloskleben ( <u>fliegender</u> Rollenwechsel) in der Papier- und Folienindustrie.	Hochtransparent, sehr gute Anfangshaftung, Hohe Licht- und Alterungsbeständigkeit, Klebmasse stabilisiert durch Glasfasern. Sehr gute Lösemittel- und Chemikalienbeständigkeit.
<b>tesafix 4914</b>	Für die Verklebung der Dachhimmel im KFZ-Bau. Die abgedeckte Seite ist durch ein dickes Massepolster besonders für raue Oberflächen geeignet. Durch die hohe Flexibilität besonders gut in Kurven und um Kanten zu verkleben.	Unterschiedlich stark klebende Seiten, besonders hohe Klebkraft auf der abgedeckten Seite. Besonders dehnbar durch Kombination Vliesträger/Weichfolienabdeckung. Weitestgehend weichmacherbeständig. Sehr gute Alterungsbeständigkeit. Sehr gute Anfangshaftung. Sehr gute Feuchte- und Temperaturbeständigkeit.
<b>tesafix 4917 6917*</b>	Für den reversiblen Beutelverschluss (fester Verbund zur Folienlasche und ein wieder zu öffnender Verschluss zum Folienbeutel). Durchschweißbar.	Unterschiedlich stark klebende Seiten, rote PP- Folienabdeckung. Sehr gute Alterungsbeständigkeit. Sehr gute Feuchtebeständigkeit.*6917 mit überstehender Abdeckung (Fingerlift).
<b>tesafix 4928</b>	Verkleben von Holz- und Kunststoffprofilen. Verkleben von Schildern, Skalen, Blenden aus Kunststoff und Metall. Verkleben von Bauteilen in der Elektroindustrie. Ansatzverklebung von Kunststoff- und Metallfolien.	Sehr gute Verklebungsergebnisse werden auf glatten, polaren Oberflächen erzielt. Verklebung auf rauen Oberflächen möglich. Sehr gute Feuchte- und Temperaturbeständigkeit. Sehr gute Alterungsbeständigkeit.
<b>tesafix 4934</b>	Universell einsetzbar, besonders für raue und faserige Haftgründe geeignet. Verklebung von textilen Bodenbelägen.	Hohes Massepolster. Sehr gute Anfangshaftung. Leicht handeinreißbar.
<b>tesafix 4950</b>	Befestigen von Möbelzierleisten, von Haushaltsgegenständen wie Wandhaken, Thermometer und Gerätehalter. Spiegelverklebung. Nicht für Feuchträume geeignet.	Extrem gute Scherfestigkeit. Hohe Temperaturbeständigkeit.
<b>tesafix 4952</b>	Für den Einsatz in Feuchträumen, auch auf unebenen und strukturierten Untergründen. Selbstklebendes Ausrüsten von Profilen, Leisten, Kabelschellen und Kabelleisten. Splitterschutz bei der Herstellung von Kfz-Außenspiegeln. Schilderverklebung. Spiegelverklebung.	Sehr gute Feuchtebeständigkeit. Sehr gute Anfangshaftung. Gleich Toleranzen und Spannungen zwischen den verklebten Materialien aus. Sehr gute Alterungsbeständigkeit.
<b>tesafix 4954</b>	Fixieren von Aluminium-, Leder- und Kunstlederteilen während der Verarbeitung. Universelles Gewebeband, sehr gute Klebeigenschaften auch auf rauen Oberflächen.	Extrem gute Scherfestigkeit. Sehr gute Anfangshaftung. Gekreppte Abdeckung.
<b>tesafix 4957</b>	Für unebene Haftgründe geeignet. Verklebung von Profilen, Preis-schienen und dünnen Spiegeln (= 3mm).	Sehr gute Anfangshaftung, hohe Klebkraft. Gleich Spannungen zwischen unterschiedlichen Haftgründen aus. Gute Feuchtebeständigkeit. Besonders anschiemigsam. Sehr gute Alterungsbeständigkeit.
<b>tesafix 4959 6959*</b>	Ansatzverklebung von Papier- und Folienbahnen. Zur Verklebung von Türfolien im Kfz-Bereich. Zum selbstklebenden Ausrüsten von Folienbeuteln, Versandtaschen, Endlosformularen, Plakaten, Displays usw. Zum Verkleben von Schildern, Leisten, Blenden, Skalen aus Metall und Kunststoff.	Weitgehend weichmacherbeständig. Hohe Temperaturbeständigkeit. Sehr gute Alterungsbeständigkeit. Sehr gute Lösemittel- und Alterungsbeständigkeit. * 6959 mit überstehender Abdeckung.



Technische Daten (mittlere Werte)							
Träger	Klebmasse	Klebkraft N/25mm	Gesamt- dicke mm <sup>1</sup>	Temperatur- beständigkeit	Reißkraft N/25mm	Reiß- dehnung %	Produkt
ohne	Acrylat	8,30	0,05	200°C kurzzeit 80°C langzeit	–	–	<b>tesafix 4900</b>
Vlies	mod. Acrylat	15,80 (offene Seite) 20,50 (abged. Seite)	0,20	200°C kurzzeit 80°C langzeit	–	–	<b>tesafix 4914</b>
PP-Folie	mod. Acrylat	20,50 (offene Seite) 11,30 (abged. Seite)	0,09	160°C kurzzeit 70°C langzeit	–	–	<b>tesafilm 4917 6917*</b>
PET-Folie	mod. Acrylat	21,3	0,125	200°C kurzzeit 80°C langzeit	–	–	<b>tesafix 4928</b>
Gewebe	Synthese- kautschuk	≥15,00	0,28	70°C kurzzeit 40°C langzeit	–	–	<b>tesafix 4934</b>
PUR- Schaum	Acrylat	≥12,50 N/25mm Dauerbelast- barkeit bei Scherbean- spruchung: 0,2 N/cm <sup>2</sup> Klebefläche	0,84	200°C kurzzeit 80°C langzeit	–	–	<b>tesafix 4950</b>
PE- Schaum	mod. Acrylat	≥14,00 N/25mm Dauerbelast- barkeit bei Scherbean- spruchung: 0,2 N/cm <sup>2</sup> Klebefläche	1,20	80°C kurzzeit 80°C langzeit	–	–	<b>tesafix 4952</b>
Gewebe	Natur- kautschuk	12,30	0,43	180°C kurzzeit 50°C langzeit	–	–	<b>tesafix 4954</b>
PE-Schaum	mod. Acrylat	≥10,00	1,11	80°C kurzzeit 80°C langzeit	–	–	<b>tesafix 4957</b>
Vlies	mod. Acrylat	15,50	0,12	200°C kurzzeit 80°C langzeit	–	–	<b>tesafix 4959 6959*</b>

<sup>1</sup> ohne Abdeckung

Lagerabmessungen und Farben siehe beiliegende Sortimentsliste.

## doppelseitige Klebebänder

Produkt	Anwendung	Beschreibung
<b>tesafix 4960</b>	Selbstklebendes Ausrüsten von Werbe- und Dekoartikeln, Kaschieren von Fotos, Plakaten u. ä., Endlosmachen von Papieren (auch mit rauen Oberflächen) und Folienbahnen.	Sehr gute Anfangshaftung. Weich eingestellte Klebmasse. Sehr gute Alterungs-, Lösemittel- und Chemikalienbeständigkeit. Hohe Temperaturbeständigkeit.
<b>tesafix 4961</b>	Selbstklebendes Ausrüsten von Kunststoffgegenständen, Schleifscheiben, -bändern und Kabelkanälen. Endloskleben von Papier-, Folien- und Gewebbahnen. Besonders geeignet zur Verklebung auf glatten Oberflächen.	Extrem hohe Scherfestigkeit, leicht u. schnell von nichtspaltenden Haftgründen ablösbar. Hart eingestellte Klebmasse.
<b>tesafix 4962</b>	Endloskleben ( <u>fliegender</u> Rollenwechsel) von Karton- und schweren Papierbahnen. Dachhimmelverklebung im Kfz-Bau. Verkleben von Schildern, Blenden und Tafeln, auch auf rauen Haftgründen.	Dickes Klebmassepolster, sehr hohe Klebkraft und sehr gute Anfangshaftung. Weitestgehend weichmacherbeständig. Sehr gute Feuchte- und Temperaturbeständigkeit. Sehr gute Alterungsbeständigkeit.
<b>tesafix 4963</b>	Für dünne Klebefugen, Fixieren und Endloskleben von Papierbahnen, Kunststoff- und Metallfolien. Selbstklebendes Ausrüsten von Dekorationsmaterialien und Verpackungszuschnitten. Verklebung von Mustern bei Werbesendungen. Verschluss von Plastik- und Papierbeuteln.	Extrem gute Scherfestigkeit. Sehr gute Feuchtebeständigkeit. Gekreppte Abdeckung ohne Silikonisierung.
<b>tesafix 4964</b>	Fixieren und Endloskleben von Gewebe-, Papier- und Folienbahnen. Fixieren von Stoffbahnen vor dem Bedrucken. Auch als Teppich- und Kunststoffbodenverlegeband einsetzbar. Speziell im Messebau für problemloses Fixieren und Ablösen. Selbstklebendes Ausrüsten von Dekorationsmaterial, Kaschieren von Schuheinlagen und Fersenschonern.	Hohes Klebmassepolster, reißfester, flexibler Träger, von allen sauberen, spaltfesten Oberflächen leicht u. schnell ablösbar, gute Anfangshaftung.
<b>tesafix 4965 6965*</b>	Verkleben von ABS-Kunststoffteilen in der KFZ-Industrie und beheizbaren PKW- und LKW-Spiegeln. Leistenverkleben in der Möbelindustrie. Selbstklebendes Ausrüsten von Gummi- und EPDM-Profilen. Display- und Schilderverklebung, Cabrioverdeckverklebung, Ansatzverklebung von Alublechen. Auch für rauere Oberflächen geeignet.	Sehr hohe Klebkraft auf verschiedenen Kunststoffen wie ABS und sogar EPDM, weitestgehend weichmacherbeständig. Hohe Temperaturbeständigkeit. Transparent für sichtbare Verklebungen. Sehr gute Anfangshaftung und Feuchtebeständigkeit. Sehr gute Alterungsbeständigkeit. Sehr gute Scherfestigkeit. *6965 mit überstehender Trennfolie.
<b>tesafix 4967</b>	Verkleben von Holz- und Kunststoffprofilen. Verkleben von Schildern, Skalen, Blenden aus Kunststoff und Metall. Verkleben von Bauteilen in der Elektroindustrie. Ansatzverklebung von Kunststoff- und Metallfolien.	Sehr gute Verklebungsergebnisse werden sowohl auf glatten als auch auf rauen Oberflächen erzielt. Sehr gutes Verhältnis von Scher- und Klebkraft. Sehr gute Feuchte- und Temperaturbeständigkeit. Sehr gute Alterungsbeständigkeit.
<b>tesafix 4968 6968*</b>	Verkleben von PKW- und LKW-Außenspiegeln in Kunststoffgehäusen, gleichzeitig Splitterschutz. Selbstklebendes Ausrüsten von Leisten, Zierblenden (Möbelindustrie), Kabelkanälen. Verklebungen auf rauen Oberflächen.	Flexibler Folienträger. Dickes Klebmassepolster mit hoher Klebkraft. Weitestgehend weichmacherbeständig. Sehr gute Anfangshaftung und Feuchtebeständigkeit. Gute Stanzbarkeit. Sehr gute Alterungsbeständigkeit. *6968 mit überstehender Abdeckung.
<b>tesafix 4970 7149*</b>	Verkleben von Dekorleisten (Holz und Kunststoff) der Möbelindustrie. Selbstklebendes Ausrüsten von Kabelkanälen, Verkleben von Einbauelementen, Verschließen von Rohrisolierungen (Halbschalen). Verkleben von schweren Dekorationsstücken und Displays. Verkleben von Skalen und Schildern. Verkleben von Schäumen und Filzen, Ansatzverklebung von Kunststoff-, Papier- und Folienbahnen. Verkleben von Teppich- und PVC-Belägen auch in Feuchträumen und auf Treppen. Sehr gute Haftung auf lackierten und rauen Oberflächen.	Sehr hohe Klebkraft, reißfester Folienträger – trotzdem von Hand einreißbar. Weitestgehend weichmacherbeständig. Sehr gute Anfangshaftung und Feuchtebeständigkeit. Sehr gute Alterungsbeständigkeit. *7149 mit überstehender Abdeckung
<b>tesafix 4971</b>	Selbstklebend. Ausrüsten von Postern und Fotos, Endloskleben von Folien- und Papierbahnen. Verkleben von Stoffmustern und Schaumstoffen. Verkleben von Schildern, Blenden und Tafeln auch auf rauen Oberflächen.	Dickes Massepolster sorgt für sehr gute Anfangshaftung. Sehr gute Alterungsbeständigkeit. Klebmasse stabilisiert durch Glasfasern. Sehr gute Feuchte- und Temperaturbeständigkeit.

Technische Daten (mittlere Werte)							
Träger	Klebmasse	Klebkraft N/25mm	Gesamt- dicke mm <sup>1</sup>	Temperatur- beständigkeit	Reißkraft N/25mm	Reiß- dehnung %	Produkt
Vlies	Acrylat	7,50	0,10	200°C kurzzeit 80°C langzeit	–	–	<b>tesafix 4960</b>
Papier	Natur- kautschuk	19,50	0,21	130°C kurzzeit 40°C langzeit	–	–	<b>tesafix 4961</b>
Vlies	mod. Acrylat	26,30	0,16	200°C kurzzeit 80°C langzeit	–	–	<b>tesafix 4962</b>
PVC-Folie	Natur- kautschuk	14,80	0,11	70°C kurzzeit 40°C langzeit	–	–	<b>tesafix 4963</b>
Gewebe	Natur- kautschuk	17,50	0,39	180°C kurzzeit 40°C langzeit	–	–	<b>tesafix 4964</b>
PET- Folie	mod. Acrylat	25,00	0,21	200°C kurzzeit 80°C langzeit	–	–	<b>tesafix 4965 6965*</b>
PET-Folie	mod. Acrylat	23,8	0,16	200°C kurzzeit 80°C langzeit	–	–	<b>tesafix 4967</b>
PVC-Folie	mod. Acrylat	25,00	0,30	100°C kurzzeit 60°C langzeit	–	–	<b>tesafix 4968 6968*</b>
PVC-Folie	mod. Acrylat	33,80	0,24	70°C kurzzeit	–	–	<b>tesafix 4970 7149*</b>
ohne	mod. Acrylat	24	0,08	200°C kurzzeit 80°C langzeit	–	–	<b>tesafix 4971</b>

<sup>1</sup> ohne Abdeckung

Lagerabmessungen und Farben siehe beiliegende Sortimentsliste.

## doppelseitige Klebebänder

Produkt	Anwendung	Beschreibung
<b>tesafix 4972</b> <b>6972*</b>	Verkleben von Schildern, Skalen und Blenden aus Kunststoff und Metall. Hohe Transparenz beim Verkleben von durchsichtigen Gegenständen z. B. Schilderverklebung hinter Glas. Ansatzverklebung von dünnen Kunststoff- und Metallfolien.	Dünne Qualität, hohe Temperaturbeständigkeit, weitestgehend weichmacherbeständig. Sehr gute Feuchtebeständigkeit. Sehr gute Alterungsbeständigkeit. *6972 mit überstehender Abdeckung.
<b>tesafix 4973</b>	Für wiederlösbare Verklebungen von glatten Materialien. Weitere Anwendungen siehe „Lithomontage“.	Extrem dünn. Schwach klebend. Hohe Licht- u. Alterungsbeständigkeit. Sehr gute Lösemittel- und Chemikalienbeständigkeit. Hohe Temperaturbeständigkeit.
<b>tesafix 4974</b>	Universell einsetzbar. Gute Verklebung auf rauen und faserigen Materialien möglich. Verklebung von Teppichböden und Dekorationsartikeln.	Hohes Massepolster, sehr gute Anfangshaftung, gekreppte Papierabdeckung.
<b>tesafix 4976</b>	Verkleben von Zierleisten, Blenden, Schildern aus Metall und Kunststoff. Selbstklebendes Ausrüsten von Profilen, Leisten, Kabelkanälen, Warenproben, Displays, Abstandshaltern usw. Auch für kritische, unebene und raue Haftgründe. Nicht für Feuchträume geeignet. Verklebung kann auch nach relativ geringem Anpressdruck sofort auf Stoß, Schlag usw. belastet werden.	Sehr gute Anfangshaftung. Gleicht Unebenheiten und Dehnungsunterschiede durch Temperaturschwankungen aus. Hohe Temperaturbeständigkeit. Farbe: schwarz.
<b>tesafix 4977</b>	Wie tesafix 4976. Außerdem zur Spiegelverklebung in der Möbelindustrie.	Wie tesafix 4976 (andere Dicke), Farbe: weiß.
<b>tesafix 4978</b>	Wie tesafix 4976 und 4977.	Wie tesafix 4976 und 4977 (andere Dicke). Gleicht aufgrund der hohen Produktdicke Dehnungsunterschiede durch Temperaturschwankungen und Unebenheiten besonders gut aus. Farbe: weiß.
<b>tesafix 4980</b>	Verkleben von Schildern, Skalen, Blenden aus Kunststoff und Metall. Verkleben von Bauteilen in der Elektroindustrie. Ansatzverklebung von dünnen Kunststoff- und Metallfolien.	Gute Verklebungsergebnisse werden auf glatten, polaren Oberflächen erzielt. Sehr gute Feuchte- und Temperaturbeständigkeit. Sehr gute Alterungsbeständigkeit.
<b>tesafix 4983</b>	Verkleben von LCD-Reflektionsfolien. Ansatzverklebung von dünnen Kunststoff- und Metallfolien.	Sehr dünne Produktqualität. Gute Verklebungsergebnisse werden auf glatten, polaren Oberflächen erzielt. Sehr gute Feuchte- und Temperaturbeständigkeit.
<b>tesafix 4985</b>	Selbstklebendes Ausrüsten von Postern und Fotos, Ansatzverklebung von Folien- und Papierbahnen. Verkleben von Stoffmustern. Verkleben von Schildern, Blenden und Tafeln auf glatten Untergründen.	Sehr gute Anfangshaftung, besonders gute Klebeigenschaften auf Kunststoffen. Sehr gute Alterungsbeständigkeit. Klebmasse stabilisiert durch Glasfasern. Sehr gute Feuchte- und Temperaturbeständigkeit.
<b>tesafix 4986</b>	Für den Rollenwechsel an Hochleistungs-Wellpappenanlagen. Auch für Anlagen mit möglicher Verweilzeit am Vorheizzyylinder. Für alle gängigen Papiere bei der Kartonagenherstellung. Für sichere Verklebungen.	Ausreichend wärmeschersfest auch bei höheren Bahnzügen. Sehr gute Anfangshaftung auf abgedeckter Seite, unterschiedliche Klebkräfte auf beiden Seiten. Sehr gute Feuchtebeständigkeit. Hohe Temperaturbeständigkeit. Sehr gute Alterungsbeständigkeit.
<b>tesafix 4987</b>	Verkleben von Schildern, Skalen, Blenden aus Kunststoff und Metall. Verkleben von Heizelementen in Kfz-Sitzen. Ansatzverklebung von Papier- und Folienbahnen.	Sehr hohe Anfassklebkraft. Gute Scherfestigkeit. Verklebung auf rauen Oberflächen möglich. Sehr gute Feuchte- und Temperaturbeständigkeit.
<b>tesafix 4991 PV2</b>	Verlegen von Bodenbelägen mit glatten Schaumrücken sowie PVC/CV Beläge auf glatten Untergründen.	Belastbarer Folienträger, von allen spaltfesten, sauberen Oberflächen leicht u. schnell entfernbar. Weitestgehend weichmacherbeständig. Zackenschnitt, daher von Hand einreißbar. Sehr gute Anfangshaftung und Feuchtebeständigkeit. Sehr gute Alterungsbeständigkeit.

Technische Daten (mittlere Werte)							
Träger	Klebmasse	Klebkraft N/25mm	Gesamtdicke mm <sup>1</sup>	Temperaturbeständigkeit	Reißkraft N/25mm	Reißdehnung %	Produkt
PET-folie	mod. Acrylat	17,00	0,05	200°C kurzzeit 80°C langzeit	–	–	<b>tesafix 4972 6972*</b>
PET-folie	Acrylat	7,00	0,03	200°C kurzzeit 80°C langzeit	–	–	<b>tesafix 4973</b>
Gewebe	Naturkautschuk	12,50	0,38	120°C kurzzeit 30°C langzeit	–	–	<b>tesafix 4974</b>
PUR-Schaum	mod. Acrylat	25,00	0,54	200°C kurzzeit 80°C langzeit	–	–	<b>tesafix 4976</b>
PUR-Schaum	mod. Acrylat	17,50	0,85	200°C kurzzeit 80°C langzeit	–	–	<b>tesafix 4977</b>
PUR-Schaum	mod. Acrylat	≥12,50	1,65	200°C kurzzeit 80°C langzeit	–	–	<b>tesafix 4978</b>
PET-Folie	mod. Acrylat	19,3	0,08	200°C kurzzeit 80°C langzeit	–	–	<b>tesafix 4980</b>
PET-Folie	mod. Acrylat	15,0	0,03	200°C kurzzeit 80°C langzeit	–	–	<b>tesafix 4983</b>
ohne	mod. Acrylat	13,80	0,05	200°C kurzzeit 80°C langzeit	–	–	<b>tesafix 4985</b>
Seidenpapier	mod. Acrylat	15,00 (offene Seite) 18,80 (abged. Seite)	0,12	200°C kurzzeit 80°C langzeit	–	–	<b>tesafix 4986</b>
Vlies	mod. Acrylat	22,5	0,13	200°C kurzzeit 80°C langzeit	–	–	<b>tesafix 4987</b>
PP-Folie	mod. Acrylat	8,80 (offene Seite) 27,50 (abged. Seite)	0,19	150°C kurzzeit 70°C langzeit	–	–	<b>tesafix 4991 PV2</b>

<sup>1</sup> ohne Abdeckung

Lagerabmessungen und Farben siehe beiliegende Sortimentsliste.

## **doppelseitige Klebebänder**

Produkt	Anwendung	Beschreibung
<b>tesafix 50014</b>	Selbstklebend. Ausrüsten von Kautschuk- und EPDM-Profilen für Türen und Fenster. Verklebung von textilen Bodenbelägen in Sockelleisten.	Weitgehend weichmacherbeständig, hohe Klebkraft auf EPDM. Sehr gute Anfangshaftung. Sehr gute Feuchtebeständigkeit.
<b>tesafix 50607</b>	Rollenwechsel von voluminösen Papier- und Kartonbahnen, insbesondere bei hoher Wärme- und Scherbelastung.	Dickes Klebmassepolster gewährleistet auf rauhen Haftgründen eine dichte Verklebung.
<b>tesafix 51903</b>	Besonders für Anwendungen geeignet, bei denen ein Trennpapier stören würde. Fixieren, selbstklebendes Ausrüsten für leichte Gegenstände. Endloskleben verschiedener Materialien wie Kunststoff, Metallfolien, Papier, Pappe. Montage in der Lithographie. Reversibler Beutelverschluss.	Unterschiedliche Klebkräfte auf beiden Seiten. Die äußere Seite hat die höhere Klebkraft. Sehr gute Anfangshaftung. Sehr gute Alterungs-, Lösemittel- und Chemikalienbeständigkeit.
<b>tesafix 51908 61908*</b>	Permanentverschluss für Folienbeutel. Wegen des dünnen Trägers und der dünnen Abdeckung sehr gute Thermoschweißbarkeit. Dadurch hohe Taktzahl bei der Herstellung möglich.	Hohe Klebkräfte. Abdeckung: PP-Folie. Sehr gute Feuchtebeständigkeit, sehr gute Alterungsbeständigkeit. *61908 mit überstehender Folienabdeckung.
<b>tesafix 51960</b>	Verlegeband für alle Teppich und PVC- Beläge bzw. Untergründe. Keine Verfärbungen von PVC/CV-Belägen. Für Fußbodenheizungen geeignet. Speziell für den Messebau.	Unterschiedlich stark klebende Seiten – schwächer zum Untergrund, stärker zum Belagsrücken. Weitestgehend rückstandsfrei entfernbar und weichmacherbeständig. Sehr gute Feuchte- und Alterungsbeständigkeit.
<b>tesafix 51968</b>	Besonders geeignet für Anwendungen bei denen hohe Klebkräfte in Verbindung mit hohen Scherfestigkeiten ohne Vorbehandlung erreicht werden müssen. Verkleben von Leisten, Blenden, Kunststoffrahmen.	Hohe Klebkraft und Scherfestigkeit. Sehr gute Feuchtebeständigkeit. Sehr gute Alterungsbeständigkeit.
<b>tesafix 51970 61970*</b>	Verkleben von Holz- und Kunststoffeisten in der Möbelindustrie. Verkleben von schweren Dekorationsstücken und Displays, Skalen und Schildern, Kabelkanälen, Einbauelementen, auch auf Metallen, rauhen und lackierten Oberflächen. Ansatzverklebung von Blechen und Folien.	Transparent. Hohe Klebkraft. Weitestgehend weichmacherbeständig. Sehr gute Anfangshaftung und Feuchtebeständigkeit. Sehr gute Alterungsbeständigkeit. *61970 mit überstehender Abdeckung.
<b>tesafix 51990</b>	Verkleben von PKW- und LKW-Außenspiegeln in Kunststoffgehäusen mit gleichzeitigem Splitterschutz. Corona-Vorbehandlung der Trägerplatte nicht erforderlich. Erfüllt Kugelfalltest auch bei extremen Temperaturen sowie Klimawechseltest bei -40 bis +80°C inkl. hoher Luftfeuchte.	Hohe Verklebungssicherheit auf ABS und PC. Hohe Scherfestigkeit bei 50°C. Gute Stanzbarkeit. Sehr gute Alterungsbeständigkeit.
<b>tesafix 64621</b>	Selbstklebendes Ausrüsten von Dekorations- und Verpackungsmaterialien. Universell einsetzbar zum Verkleben von Metall, Gewebe, Papier- und Plastikmaterialien.	Sehr gute Anfangshaftung.

Technische Daten (mittlere Werte)							
Träger	Klebmasse	Klebkraft N/25mm	Gesamt- dicke mm <sup>1</sup>	Temperatur- beständigkeit	Reißkraft N/25mm	Reiß- dehnung %	Produkt
Glasfaser- gelege	Synthese- kautschuk	≥25,00	0,20	80°C kurzzeit 30°C langzeit	–	–	<b>tesafix 50014</b>
Glasfaser- gelege	Synthese- kautschuk	≥25,00	0,20	80°C kurzzeit 30°C langzeit	–	–	<b>tesafix 50607</b>
PVC-Folie	Acrylat	5,80 (innere Seite) 8,80 (äußere Seite)	0,09	70°C kurzzeit 60°C langzeit	–	–	<b>tesafix 51903</b>
PP-Folie	mod. Acrylat	21,80	0,10	160°C kurzzeit 70°C langzeit	–	–	<b>tesafix 51908 61908*</b>
PP-Folien- Gewebe Verbund	mod. Acrylat	11,80 (offene Seite) 16,30 (abged. Seite)	0,25	150°C kurzzeit 70°C langzeit	–	–	<b>tesafix 51960</b>
PP-Folie	mod. Acrylat	25,00 (90° Winkel)	0,30	160°C kurzzeit 80°C langzeit	–	–	<b>tesafix 51968</b>
PP-Folie	mod. Acrylat	32,50	0,22	160°C kurzzeit 70°C langzeit	–	–	<b>tesafix 51970 61970*</b>
PP-Folie	mod. Acrylat	31,30	0,29	160°C kurzzeit 80°C langzeit	–	–	<b>tesafix 51990</b>
PP-Folie	Synthese- kautschuk	20,00	0,09	80°C kurzzeit 40°C langzeit	–	–	<b>tesafix 64621</b>

<sup>1</sup> ohne Abdeckung

Lagerabmessungen und Farben siehe beiliegende Sortimentsliste.

## **repulpierbare Klebebänder**

Produkt	Anwendung	Beschreibung
<b>tesakrepp 4441</b>	Wegen der guten Dehnfähigkeit besonders geeignet für den Kantenschutz von Papier- und Kartonballen, auch für Rollenendverklebung, Ankleben an den Rollenkern und zum Verpacken.	Repulpierbar, einseitig klebend, gute Dehnbarkeit, Papier intern gekreppt.
<b>tesakrepp 4447</b>	Für den manuellen Rollenwechsel, besonders von leichteren Papieren und Streich-Rohpapieren.	Repulpierbar, einseitig klebend, sehr hohe Scherfestigkeit, hohe Temperaturbeständigkeit, mit Rückseitenbeschichtung.
<b>tesa EasySplice PrintLine 51100</b>	Fliegender Rollenwechsel in Zeitungsdruckmaschinen für Offset-Druck-Papierqualität, sowie ungestrichene Tiefdruck-Papiere. Gerade, leicht diagonale Verklebung über die gesamte Rollenbreite. Dabei entfallen die bisher notwendigen Befestigungsetiketten.	Geschlitztes Silikonpapier für die sichere Fixierung der obersten Papierlage. Weiche Klebmasse mit hoher Anfassklebkraft für den 100%igen Kontakt zur ablaufenden Papierbahn. Spaltfähiger Papierträger für das prozesssichere Öffnen der neuen Papierrolle nach dem Klebekontakt.
<b>tesa EasySplice PrintLine Detect 51106</b>	Fliegender Rollenwechsel in Zeitungsdruckmaschinen für Offset-Druck-Papierqualität. Gerade, leicht diagonale Verklebung über die gesamte Rollenbreite. Dabei entfallen die bisher notwendigen Befestigungs- und Steuerungsetiketten.	Wie 51100 tesa EasySplice PrintLine, jedoch mit einem zusätzlich aluminieren Rückseitenpapier, das den Einsatz von Ansatzerkennungsetiketten überflüssig macht.
<b>tesa EasySplice PrintLine Heat 51107</b>	Für den fliegenden Rollenwechsel im Bereich Heatset-Offsetdruck. Gerade, leicht diagonale Verklebung über die gesamte Rollenbreite. Dabei entfallen die bisher notwendigen Befestigungsetiketten.	Wie 51100 tesa EasySplice PrintLine, jedoch mit einer Klebmasse, die speziell auf die besonderen Temperaturbeanspruchungen beim Durchlaufen der Ansatzverklebungsstelle durch den Trockenkanal abgestimmt wurde.
<b>tesakrepp 51444</b>	Einseitig klebendes, repulpierbares Ansatzband speziell für Rollenschneidmaschinen mit automatischer Ansatzverklebungseinheit (Stoß-an-Stoß) einsetzbar.	sehr dünne Produktqualität, repulpierbar, einseitig klebend.
<b>tesakrepp 51445</b>	Einseitig klebendes Ansatzband sowohl für Rollenschneidmaschinen mit automatischer Ansatzverklebungseinheit als auch für die manuelle Ansatzverklebung (Stoß-an-Stoß) an Umwickelstationen und Rollenschneidern einsetzbar.	sehr dünne Produktqualität, repulpierbar, einseitig klebend.
<b>tesakrepp 51446</b>	Für den manuellen Rollenwechsel wenn keine zu hohen Bahnzüge und Wickelspannungen auftreten.	Repulpierbar, einseitig klebend.
<b>tesakrepp 51447</b>	Für den manuellen Rollenwechsel von Streichrohpapieren.	Repulpierbar, einseitig klebend, ohne Rückseitenlackierung, mit wiederaufbereiter Abdeckung.
<b>tesakrepp 51448</b>	Für den manuellen Rollenwechsel von Streichrohpapieren.	Wie 51447. Abdeckung mittig geschlitzt.
<b>tesafix 51912</b>	Für den manuellen Rollenwechsel an Umrollern, Kalandern, Querschneidern und anderen Maschinen.	Repulpierbar, beidseitig klebend, sehr hohe Scherfestigkeit, hohe Temperaturbeständigkeit.
<b>tesafix 51913</b>	Für den Rollenwechsel, besonders für glatte, mehrfach gestrichene Papiere, ebenfalls für Ansatzverklebungen von Selbstdurchschreibepapieren geeignet.	Repulpierbar, beidseitig klebend, hohe Scherfestigkeit, sehr dünn.
<b>tesafix 51914</b>	Für den fliegenden Rollenwechsel in der Papier- und Druckindustrie, speziell für schnell laufende Maschinen.	Repulpierbar, beidseitig klebend, hohe Anfassklebkraft.
<b>tesafix 51915</b>	Für den fliegenden Rollenwechsel in der Papier- und Druckindustrie, z. B. von Zeitungspapier im Rotationsdruck und von leichten Papieren (<60 g/m <sup>2</sup> ). Speziell für sehr schnell laufende Maschinen und wenn sehr dünne Klebestellen erforderlich sind.	Repulpierbares Transfer-Klebeband, sehr hohe Anfassklebkraft, sehr dünn.
<b>tesafix 51916</b>	Für den manuellen (statischen) Rollenwechsel von leichten Papieren, bei denen eine sehr dünne Ansatzverklebung für die Weiterverarbeitung erforderlich ist.	Repulpierbares Transfer-Klebeband, hohe Scherfestigkeit, sehr dünn.
<b>tesafix 51917</b>	Für den fliegenden Rollenwechsel, auch bei schnell laufenden Maschinen, bei denen ein hohes Maß an Anfangsklebkraft erforderlich ist, z.B. für Zeitungs- und Tiefdruckpapier.	Repulpierbar, beidseitig klebend, sehr hohe Anfassklebkraft.



Technische Daten (mittlere Werte)							
Träger	Klebmasse	Klebkraft N/25mm <sup>2</sup>	Gesamt- dicke mm	Temperatur- beständigkeit	Reißkraft N/25mm	Reiß- dehnung %	Produkt
Papier	repulpierbares, mod. Acrylat	8,80	0,14	200°C kurzzeit	196 (längs)	11,8	<b>tesakrepp 4441</b>
Glattes Papier	repulpierbares Acrylat	7,50	0,09	220°C kurzzeit	125 (quer)	10 (quer)	<b>tesakrepp 4447</b>
Papier	repulpierbares Acrylat	7,50 (offene Seite) 10,00 (abged. Seite)	0,11	200°C kurzzeit	75 (quer)	10 (quer)	<b>tesa EasySplice PrintLine 51100</b>
Aluminiertes Papier	repulpierbares Acrylat	7,50 (offene Seite) 10,00 (abged. Seite)	0,12	200°C kurzzeit	83	8 (quer)	<b>tesa EasySplice PrintLine Detect 51106</b>
Papier	repulpierbares Acrylat	7,50 (offene Seite) 12,50 (abged. Seite)	0,11	220°C kurzzeit	85	6 (quer)	<b>tesa EasySplice PrintLine Heat 51107</b>
Papier	repulpierbares, modifiziertes, Acrylat	8,5	0,05	220°C kurzzeit	27,5	6 (quer)	<b>tesakrepp 51444</b>
Papier	repulpierbares, modifiziertes, Acrylat	8,5	0,08	220°C kurzzeit	85 (quer)	6 (quer)	<b>tesakrepp 51445</b>
Glattes Papier	repulpierbares, mod. Acrylat	11,00	0,10	220°C kurzzeit	150	2,5	<b>tesakrepp 51446</b>
Glattes Papier	repulpierbares Acrylat	15,00	0,10	200°C kurzzeit	58 (quer)	6 (quer)	<b>tesakrepp 51447</b>
Seidenpapier	repulpierbares Acrylat	15,00	0,10	200°C kurzzeit	58 (quer)	6 (quer)	<b>tesakrepp 51448</b>
Seidenpapier	repulpierbares, mod. Acrylat	8,80	0,09	220°C kurzzeit	–	–	<b>tesafix 51912</b>
Seidenpapier	repulpierbares, mod. Acrylat	3,52	0,06	220°C kurzzeit	–	–	<b>tesafix 51913</b>
Seidenpapier	repulpierbares, mod. Acrylat	5,80 (offene Seite) 8,00 (abged. Seite)	0,09	200°C kurzzeit	–	–	<b>tesafix 51914</b>
ohne	repulpierbares, mod. Acrylat	7,80	0,05	200°C kurzzeit	–	–	<b>tesafix 51915</b>
ohne	repulpierbares, mod. Acrylat	6,00	0,05	200°C kurzzeit	–	–	<b>tesafix 51916</b>
Seidenpapier	repulpierbares, mod. Acrylat	8,00 (offene Seite) 7,50 (abged. Seite)	0,11	200°C kurzzeit	–	–	<b>tesafix 51917</b>

<sup>2</sup> auf Etikettenpapier

Lagerabmessungen und Farben siehe beiliegende Sortimentsliste.

## Klischeemontage

Produkt	Anwendung	Beschreibung
<b>tesa Softprint 52015</b>	Verklebung von Fotopolymerklischees auf Stahlzylindern; speziell für den Etikettendruck; aufgrund des härteren Schaums besonders für die Kombination von Raster- und Volltondruck geeignet. Dickenkategorie: 380µ	Geschlossenzelliger, kompressibler Schaum mit Verstärkungsfolie; genarbte Folienabdeckung ermöglicht blasenfreies Applizieren; speziell für Stahlzylinder entwickelte Klebmasse lässt die schnelle und leichte Demontage auch nach mehreren Druckaufträgen zu.
<b>tesa Softprint 52017</b>	wie 52015 aufgrund des weicheren Schaums besonders für den anspruchsvollen Rasterdruck geeignet. Dickenkategorie: 380µ	wie 52015
<b>tesa Softprint 52020</b>	Verklebung von Fotopolymerklischees auf Stahlzylindern; aufgrund des härteren Schaums besonders für die Kombination von Raster- und Volltondruck geeignet. Dickenkategorie: 500µ	Geschlossenzelliger, kompressibler Schaum mit Verstärkungsfolie; genarbte Folienabdeckung ermöglicht blasenfreies Applizieren; speziell für Stahlzylinder entwickelte Klebmasse lässt die schnelle und leichte Demontage zu.
<b>tesa Softprint 52021</b>	wie 52020 aufgrund des weicheren Schaums besonders für den anspruchsvollen Rasterdruck geeignet. Dickenkategorie: 500µ	wie 52020
<b>tesa Softprint 52060</b>	Verkleben von Fotopolymerklischees im Papier- und Foliendruck, wo höhere Druckqualität den Einsatz von dünneren Platten erfordert. und eine größere Dicke als 500 µm nötig ist, z.B. bei weiterer Nutzung von bisher eingesetzten Stahlzylindern. Besonders für Kombination von Raster- und Flächendruck geeignet.	Hochkompressibel, hervorragende Stauchungseigenschaften.
<b>tesa Softprint 52121</b>	Verklebung von Fotopolymerklischees. Insbesondere aufgrund der abgestuften Klebkräfte für die Kombination von Dünnschichtplatten (1,14 mm) auf Stahlzylindern geeignet. Dickenkategorie: 500µ	Geschlossenzelliger, kompressibler Schaum mit Verstärkungsfolie; genarbte Folienabdeckung ermöglicht blasenfreies Applizieren; Klebmasse lässt die rückstandsfreie Demontage auch nach mehreren Druckaufträgen zu.
<b>tesa Softprint 52220</b>	Verklebung von Fotopolymerklischees auf Kunststoff-Hülsen (insbesondere auf PU). Aufgrund des härteren Schaums besonders für die Kombination von Rastern und Volltonflächen geeignet. Dickenkategorie: 500µ	Geschlossenzelliger, kompressibler Schaum mit Verstärkungsfolie; genarbte Folienabdeckung ermöglicht blasenfreies Applizieren; speziell für Kunststoff-Hülsen entwickelte Klebmasse lässt die rückstandsfreie Demontage auch nach längerer Verweildauer auf der Hülse zu.
<b>tesa Softprint 52221</b>	wie 52020 Aufgrund des mittelharten Schaums für Raster- und Volltondruck geeignet. Dickenkategorie: 500µ	wie 52220
<b>tesa Softprint 52222</b>	wie 52020 Aufgrund des weicheren Schaums besonders für den anspruchsvollen Rasterdruck geeignet. Dickenkategorie: 500µ	wie 52220
<b>tesaprint 52307</b>	Für die Verklebung dünner Fotopolymerklischees auf kompressiblen PU-Hülsen.	Sehr unterschiedlich stark klebende Seiten. Abdeckung: glattes Silikonpapier
<b>tesaprint 52310</b>	Verklebung von Fotopolymerklischees auf Druckzylindern und Spannfolien im Buch- und Flexodruck.	Hohe Klebkraft, hohe Scherfestigkeit, leicht und schnell ablösbar. Abdeckung: strukturierte Folie.
<b>tesaprint 52315</b>	Wie tesaprint 52310.	Wie tesaprint 52310.
<b>tesaprint 52320</b>	Wie tesaprint 52310.	Wie tesaprint 52310.
<b>tesaprint 52325</b>	Wie tesaprint 52310.	Wie tesaprint 52310.

Technische Daten (mittlere Werte)							
Träger	Klebmasse	Klebkraft N/25mm <sup>2</sup>	Gesamt- dicke mm	Temperatur- beständigkeit	Reißkraft N/25mm	Reiß- dehnung %	Produkt
geschlossen- zelliger PE- Schaumstoff mit Verstärkungs- folie	Acrylat	6,30 (offene Seite) 10,80 (abged. Seite)	0,44	–	–	–	<b>tesa Softprint 52015</b>
geschlossen- zelliger PE- Schaumstoff mit Verstärkungs- folie	Acrylat	4,50 (offene Seite) 9,80 (abged. Seite)	0,43	–	–	–	<b>tesa Softprint 52017</b>
geschlossen- zelliger PE- Schaumstoff mit Verstärkungs- folie	Acrylat	6,50 (offene Seite) 8,50 (abged. Seite)	0,56	–	–	–	<b>tesa Softprint 52020</b>
geschlossen- zelliger PE- Schaumstoff mit Verstärkungs- folie	Acrylat	6,25 (offene Seite) 10,75 (abged. Seite)	0,56	–	–	–	<b>tesa Softprint 52021</b>
PE- Schaumstoff	Acrylat	6,50	1,65	–	–	–	<b>tesa Softprint 52060</b>
geschlossen- zelliger PE- Schaumstoff mit Verstärkungs- folie	Acrylat	5,80 (offene Seite) 9,30 (abged. Seite)	0,56	–	–	–	<b>tesa Softprint 52121</b>
geschlossen- zelliger PE- Schaumstoff mit Verstärkungs- folie	Acrylat	8,50 (offene Seite) 12,00 (abged. Seite)	0,56	–	–	–	<b>tesa Softprint 52220</b>
geschlossen- zelliger PE- Schaumstoff mit Verstärkungs- folie	Acrylat	6,30 (offene Seite) 8,50 (abged. Seite)	0,56	–	–	–	<b>tesa Softprint 52221</b>
geschlossen- zelliger PE- Schaumstoff mit Verstärkungs- folie	Acrylat	5,80 (offene Seite) 8,80 (abged. Seite)	0,56	–	–	–	<b>tesa Softprint 52222</b>
PVC-Folie	Acrylat (abgedeckte S.) Naturkautschuk (offene S.)	9,30 (offene Seite) 1,40 (abged. Seite)	0,07	–	–	–	<b>tesaprint 52307</b>
PVC-Folie	Natur- kautschuk	15,00	0,11	–	–	–	<b>tesaprint 52310</b>
PVC-Folie	Natur- kautschuk	13,80	0,15	–	–	–	<b>tesaprint 52315</b>
PVC-Folie	Natur- kautschuk	15,00	0,20	–	–	–	<b>tesaprint 52320</b>
PVC-Folie	Natur- kautschuk	16,30	0,24	–	–	–	<b>tesaprint 52325</b>

<sup>2</sup> auf Etikettenpapier

Lagerabmessungen und Farben siehe beiliegende Sortimentsliste.

## Klischeemontage

Produkt	Anwendung	Beschreibung
<b>tesaprint 52330</b>	Verklebung von Gummi- und Fotopolymerklischees auf Druckzylindern. Auch für ungeschliffene Rückseiten geeignet.	Sehr schmiegsam. Abdeckung: gekrepptes Papier
<b>tesaprint 52332</b>	Dauerverklebung von Gummi- und Fotopolymerklischees auf Spannfolien.	Hohe Klebkraft, hohe Alterungsbeständigkeit. Abdeckung: strukturierte Folie
<b>tesaprint 52338</b>	Verkleben von Gummiklischees, aber auch von dünnen Fotopolymerklischees.	Hohe Scherfestigkeit, keine Rückstellneigung. Abdeckung: strukturierte Folie
<b>tesaprint 52345</b>	Wie tesaprint 52330.	Kleber sehr gut geeignet für rauhe Haftgründe. Abdeckung: gekrepptes Papier
<b>tesaprint 52350</b>	Wie tesaprint 52338.	Wie tesaprint 52338.
<b>tesaprint 52380 Softprint</b>	Verklebung von Fotopolymerklischees, speziell für den Etikettendruck. Dickenkategorie: 380µ	Hochkompressibel, gleicht Toleranzen von Druckzylindern und Klischees aus, erlaubt hohe Druckgeschwindigkeit ohne Rattermarken, schnelle und leichte Demontage. PE-Schaumstoff, geschlossenzellig. Abdeckung: strukturierte Folie.
<b>tesaprint 52382 Softprint</b>	Verklebung von Fotopolymerklischees speziell für den Etikettendruck. Härterer Schaum für die Kombination von Raster- und Flächendruck. Dickenkategorie: 380µ	Geschlossenzelliger, kompressibler Schaum mit Verstärkungsfolie. Leicht repositionierbar, schnelle und leichte Demontage, ermöglicht blasenfreies Aufbringen. Abdeckung: strukturierte Folie.
<b>tesaprint 52500 Softprint</b>	Verklebung von Fotopolymerklischees für den hochwertigen Rasterdruck. Speziell geeignet für den Wellpappenvordruck und für die Dünnp Plattentechnik. Dickenkategorie: 500µ	Wie tesaprint 52380.
<b>tesaprint 52502 Softprint</b>	Verklebung von Fotopolymerklischees für den hochwertigen Raster-Flexodruck. Dickenkategorie: 500µ	Geschlossenzelliger Schaum. Hochkompressibel, leicht repositionierbar, schnelle und leichte Demontage, ermöglicht blasenfreies Aufbringen. Abdeckung: strukturierte Folie. Weicherer Schaum.
<b>tesaprint 52504 Softprint</b>	Wie Softprint 52502, insbesondere wenn stärkere Verklebungsfestigkeit erforderlich ist.	Wie Softprint 52502.
<b>tesaprint 52506 Softprint</b>	Wie Softprint 52502. Insbesondere, wenn eine Kombination aus Raster- und Flächendruck vorliegt und stärkere Verklebungsfestigkeit erforderlich ist.	Wie Softprint 52502, härterer Schaum.
<b>tesaprint 52508 Softprint</b>	Wie Softprint 52502. Insbesondere, wenn eine Kombination aus Raster- und Flächendruck vorliegt.	Wie Softprint 52502, härterer Schaum.
<b>tesaprint 52916</b>	Verklebung von Dünnschichtplatten (z. B. 0,76-1,14 mm) auf schaumbeschichteten Hülsen.	Mit unterschiedlichen Klebkräften, stand-sichere Verklebung. Durch dünne Trägerfolie optimale Nutzung der kompressiblen Schaumbeschichtung der GFK-Hülsen.

Technische Daten (mittlere Werte)							
Träger	Klebmasse	Klebkraft N/25mm	Gesamtdicke mm	Temperaturbeständigkeit	Reißkraft N/25mm	Reißdehnung %	Produkt
Gewebe	Naturkautschuk	12,50	0,38	–	–	–	tesaprint 52330
Weich-PVC-Folie	Acrylat	23,80	0,32	–	–	–	tesaprint 52332
Weich-PVC-Folie	Naturkautschuk	17,50	0,38	–	–	–	tesaprint 52338
Gewebe	Vernetzte Thermosetting-Masse	12,30	0,43	–	–	–	tesaprint 52345
Weich-PVC-Folie	Naturkautschuk	18,80	0,50	–	–	–	tesaprint 52350
PE-Schaum	Acrylat	5,75	0,44	–	–	–	tesaprint 52380 Softprint
PE-Schaum/ Verstärkungsfolie	Acrylat	4,00 (offene Seite) 6,25 (abged. Seite)	0,44	–	–	–	tesaprint 52382 Softprint
PE-Schaum	Acrylat	5,50	0,58	–	–	–	tesaprint 52500 Softprint
PE-Schaum/ Verstärkungsfolie	Acrylat	4,50 (offene Seite) 8,00 (abged. Seite)	0,56	–	–	–	tesaprint 52502 Softprint
PE-Schaum/ Verstärkungsfolie	Acrylat	4,50 (offene Seite) 6,25 (abged. Seite)	0,56	–	–	–	tesaprint 52504 Softprint
PE-Schaum/ Verstärkungsfolie	Acrylat	6,50 (offene Seite) 8,50 (abged. Seite)	0,56	–	–	–	tesaprint 52506
PE-Schaum/ Verstärkungsfolie	Acrylat	4,50 (offene Seite) 10,50 (abged. Seite)	0,56	–	–	–	tesaprint 52508 Softprint
Polyesterfolie	Acrylat	21,30 (offene Seite) 10,00 (abged. Seite)	0,10	–	–	–	tesaprint 52916

Lagerabmessungen und Farben siehe beiliegende Sortimentsliste.

## Lithomontage

Produkt	Anwendung	Beschreibung
<b>tesafilm 4129</b>	Wegen der geringen Dicke wird dieser Film häufig für die Lithomontage eingesetzt. Weitere Anwendungen siehe Seite 38.	Hohe Licht- und Alterungsbeständigkeit, extrem scherfest, rei- und einreifest.
<b>tesafilm 4151</b>	Fr Filmmontagen in der Lithographie.	Beim Kopieren unsichtbar. Bei lithoblauer Version Klebestelle erkennbar. Schnell und leicht entfernbar.
<b>tesafilm 4156 PV1</b>	Lithografie, Einsatz wie tesafilm 4155.	Von Hand einreibar. Auch ohne Leuchttisch bleiben abgedeckte Stellen sichtbar.
<b>tesafilm 4206</b>	Fr die Montage von Lithofilmen, mit eingeschränkter Reversibilität.	Hochtransparentes, hoch licht- und alterungsbeständiges Klebeband. Gleichmäßig, leicht und geräuschlos abrollbar.
<b>tesafix 4973</b>	Filmmontage, wenn der Raum begrenzt ist.	Doppelseitig. Aufgrund der relativ geringen Klebkraft reversibel klebend, also leicht wieder abziehbar, sehr dünn, transparent.

## tesa Power-Strips®

Produkt	Anwendung	Beschreibung
<b>tesa Power-Twist 7015</b>	Zur reversiblen Befestigung von UV-undurchlässigen und spaltfesten Materialien mit glatten, ebenen oder leicht rauen Haftgrnden. Kurzfristig: als Fixierhilfe im Produktionsprozess. Mittelfristig: als Konfektionshilfe, zur Transportsicherung, Messebau. Langfristig: zum selbstklebenden Ausrsten von Produkten.	<u>Tellerrolle</u> der aus dem Consumer-Bereich bekannten Poster-Strips® Masse (ohne Anfasser). <u>Weiche Klebmasse</u> zum schnellen und leichten Wiederablsen auch bei leicht rauen Untergrnden.
<b>tesa Power-Twist 7017</b>	Analog 7015 jedoch vorzugsweise fr glatte Haftgrnde	<u>Tellerrolle</u> der aus dem Consumer-Bereich bekannten Power-Strips® Masse (ohne Anfasser). <u>Harte Masse</u> , besonders stark klebend, kann Schlbelastungen aufnehmen und ist trotzdem schnell u. leicht entfernbar.
<b>tesa Power-Strips® System 7026</b>	Analog 7015 Jeweils 10 Strips pro Blatt, eignen sich besonders als Beilage fr Consumgter.	Analog 7015 (weiche Masse) Gropackung, der aus dem Consumer-Bereich bekannten Poster-Strips®.
<b>tesa Power-Strips® System 7028</b>	Analog 7017 Einzel eingesiegelte Strips, eignen sich besonders als Beilage fr Consumgter.	Analog 7017 (harte Masse) Gropackung, der aus dem Consumer-Bereich bekannten, einzeln eingesiegelten Power-Strips®.
<b>tesa Power-Twist System 54025</b>	Analog 7015	Analog 7015 (weiche Masse) Individuelle <u>Stanzlinge</u> ohne Anfasser.
<b>tesa Power-Strips® System 54026</b>	Analog 7015	Analog 7015 (weiche Masse) Individuelle <u>Stanzlinge</u> mit Anfasser.
<b>tesa Power-Twist System 54027</b>	Analog 7017	Analog 7017 (harte Masse) Individuelle <u>Stanzlinge</u> ohne Anfasser.
<b>tesa Power-Strips® System 54028</b>	Analog 7017	Analog 7017 (harte Masse) Individuelle <u>Stanzlinge</u> mit Anfasser.

Technische Daten (mittlere Werte)							
Träger	Klebmasse	Klebkraft N/25mm	Gesamtdicke mm	Temperaturbeständigkeit	Reißkraft N/25mm	Reißdehnung %	Produkt
Polyesterfolie	Acrylat	8,30	0,05	130°C kurzzeit	115	140	tesafilm 4129
PVC-Folie	Naturkautschuk	9,00 (lithoklar) 5,80 (lithoblau)	0,06	70°C kurzzeit	–	–	tesafilm 4151
Hydratzellulosefolie	Naturkautschuk	3,50	0,06	120°C kurzzeit	127	25	tesafilm 4156 PV1
PP-Folie	Acrylatdispersion	3,00	0,06	70°C kurzzeit	110	150	tesafilm 4206
Polyesterfolie	Acrylat	7,00	0,03	200°C kurzzeit	–	–	tesafix 4973

Lagerabmessungen und Farben siehe beiliegende Sortimentsliste.

Technische Daten (mittlere Werte)							
Träger	Klebmasse	Klebkraft N/25mm	Gesamtdicke mm	Temperaturbeständigkeit	Reißkraft N/25mm	Reißdehnung %	Produkt
trägerlos	Synthesekautschuk	107,00	0,65	40°C kurzzeit 35°C langzeit	150	1.400	tesa Power-Twist 7015
trägerlos	Synthesekautschuk	74,00	0,65	40°C kurzzeit 35°C langzeit	180	1.300	tesa Power-Twist 7017
trägerlos	Synthesekautschuk	107,00	0,65	40°C kurzzeit 35°C langzeit	150	1.400	tesa Power-Strips® System 7026
trägerlos	Synthesekautschuk	74,00	0,65	40°C kurzzeit 35°C langzeit	180	1.300	tesa Power-Strips® System 7028
trägerlos	Synthesekautschuk	107,00	0,70	40°C kurzzeit 35°C langzeit	150	1.400	tesa Power-Twist System 54025
trägerlos	Synthesekautschuk	107,00	0,70	40°C kurzzeit 35°C langzeit	150	1.400	tesa Power-Strips® System 54026
trägerlos	Synthesekautschuk	74,00	0,65	40°C kurzzeit 35°C langzeit	180	1.300	tesa Power-Twist System 54027
trägerlos	Synthesekautschuk	74,00	0,65	40°C kurzzeit 35°C langzeit	180	1.300	tesa Power-Strips® System 54028

Lagerabmessungen und Farben siehe beiliegende Sortimentsliste.

## **Hitzeaktivierbare Folien (HAF)**

<b>Produkt</b>	<b>Anwendung</b>	<b>Beschreibung</b>
<b>tesa HAF 8400</b>	wie 8401 Verbinden von Schienenisolerstößen für Eisenbahnen. Für besonders dicke Klebfugen bzw. unebene Oberflächen.	Wie 8401, dicker.
<b>tesa HAF 8401</b>	Konstruktive Verbindungen aus wärme- und druckstabilen Materialien wie Metall, Kunststoff, Gewebe, Keramik und Reibbelägen (Bremsen). Endloskleben von Metallblechen, Papp-, Glasfaser- und Kunststoffbahnen, sowie Bodenbelägen. Verklebung von Magneten und Gleitlagern. Besonders geeignet für dickere Klebfugen bzw. raue Oberflächen.	Nicht selbstklebende, lösungsmittelfreie Folie für extrem hohe Verbundfestigkeiten, gute Wärme- und Chemikalienbeständigkeit bei zähelastischer Klebfuge. Härtet unter Druck und Wärme.
<b>tesa HAF 8402</b>	wie 8401 für dünnere Klebfugen. Verklebung von Kohlenbürsten, selbstklebendes Ausrüsten von Dichtringen.	Wie 8401, dünner.
<b>tesa HAF 8403</b>	wie 8401 Besonders geeignet für Magnetverklebungen in Elektromotoren.	Wie 8401, mit integriertem Vliesträger, dadurch formstabiler.
<b>tesa HAF 8410</b>	wie 8401 für extrem dünne Klebfugen bzw. glatte Oberflächen. Besonders geeignet zum Verkleben dünner Reibbeläge z. B. für Kupplungen.	Wie 8401, nur geringere Dicke. Höhere Festigkeiten erzielbar.
<b>tesa HAF 8410 HS</b>	Zum Implantieren von Chipmodulen in Plastikkarten aller gängigen Materialien – auch PET und PC.	Wie 8410, Verarbeitungsparameter an die speziellen Anforderungen der Chipimplantierung angepasst.
<b>tesa HAF 8412 ACF</b>	Zum Implantieren von Chipmodulen in Dual-Interface-Karten aller gängigen Materialien (PVC, ABS, PC, PET).	Folie enthält anisotropisch leitfähige Partikel und zeichnet sich durch eine hohe Alterungsbeständigkeit und Verbundfestigkeit aus.
<b>tesa HAF 8420</b>	Verkleben von wärmefesten Materialien wie Metall, Kunststoff, Gewebe und Keramik. Gehäuseverklebung im Gerätebau, Leiterplattenverklebung.	Wie 8410, niedrige Verarbeitungstemperatur, geringe Wärmefestigkeit.
<b>tesa HAF 8420 HS</b>	Zum Implantieren von Chipmodulen in Plastikkarten aller gängigen Materialien vor allem für PVC und ABS geeignet.	Wie 8420, Verarbeitungsparameter an die speziellen Anforderungen der Chipimplantierung angepasst.
<b>tesa HAF 8440 TC</b>	Zum Implantieren von Chipmodulen in Telefonkarten und anderen Chipkarten mit geringeren Sicherheitsanforderungen.	Nicht selbstklebende, lösungsmittelfreie Folie für hohe Verbundfestigkeiten. Verarbeitung mittels Wärme.
<b>tesa HAF 8490</b>	Endloskleben von Kunststoff, Gewebe, Vlies, Pappe, Papier und Blechen. Verklebung von Fadenbremsen.	Einseitige, nicht selbstklebende lösungsmittelfreie Folie mit Baumwollträger für extrem hohe Verbundfestigkeiten, gute Wärme- und Chemikalienbeständigkeit sowie zähelastische Klebfuge. Härtet unter Druck und Wärme.



Technische Daten (mittlere Werte)							
Träger	Klebmasse	Klebfestigkeit N/mm	Gesamtdicke mm	Temperaturbeständigkeit nach voller Aushärtung °C	Reißkraft N/25mm	Reißdehnung %	Produkt
trägerlos	Nitrilkautschuk/ Phenolharz	>12,00	0,30	-50 bis +500* -50 bis +250**	–	–	tesa HAF 8400
trägerlos	Nitrilkautschuk/ Phenolharz	>12,00	0,21	-50 bis +500* -50 bis +250**	–	–	tesa HAF 8401
trägerlos	Nitrilkautschuk/ Phenolharz	>12,00	0,14	-50 bis +500* -50 bis +250**	–	–	tesa HAF 8402
Papiervlies	Nitrilkautschuk/ Phenolharz	>13,00	0,25	-50 bis +500* -50 bis +250**	–	–	tesa HAF 8403
trägerlos	Nitrilkautschuk/ Phenolharz	≥12,00	0,07	-50 bis +500* -50 bis +250**	–	–	tesa HAF 8410
trägerlos	Nitrilkautschuk/ Phenolharz	≥12,00	0,07	-50 bis +500* -50 bis +250**	–	–	tesa HAF 8410 HS
trägerlos	Nitrilkautschuk/ Phenolharz	>10,00	–	-50 bis +500* -50 bis +250**	–	–	tesa HAF 8412 ACF
trägerlos	Nitrilkautschuk/ Phenolharz	>7,00	0,07	-50 bis +250* -50 bis +100**	–	–	tesa HAF 8420
trägerlos	Nitrilkautschuk/ Phenolharz	>7,00	0,07	-50 bis +250* -50 bis +100**	–	–	tesa HAF 8420 HS
trägerlos	Co-polyamid	>7,00	0,04	90* 50**	–	–	tesa HAF 8440 TC
Baumwollgewebe	Nitrilkautschuk/ Phenolharz	>7,00	0,44	-50 bis +500* -50 bis +250**	–	–	tesa HAF 8490

Lagerabmessungen und Farben siehe beiliegende Sortimentsliste.

\* kurzfristig: < 30s

\*\* langfristig: ≥ 30s





**tesa**  
**Klebebänder**  
**für sauberes**  
**Abdecken**  
**und Schützen**

## ■ Abdecken und Schützen – im Malerhandwerk

Produkt	Anwendung	Beschreibung
<b>tesakrepp 4304</b>	Hochwertiges Abdeckband für Industrie und Handwerk mit anschließender Ofentrocknung.	Schwach gekrepptes, besonders dehnbares und flexibles Abdeckband sehr gute Klebkraft, Nassschliffestigkeit, und Füllerhaftung, rückstandsfrei entfernbar.
<b>tesakrepp 4306 Premiumqualität</b>	Zum sauberen, randscharfen u. exakten Abkleben von Farbkanten und leichten Kurven. Einzusetzen im Innen- u. kurzfristig auch im Außenbereich. Spezieller Papierträger sorgt für gute Haftung der Anstrichstoffe auf der Klebebandoberseite. Dadurch kein Abplatzen der Farbe. Breites Anwendungsspektrum. Schnelle Anfertigung von Abdeckmasken auf allen gängigen Konfektioniergeräten.	Schmiegsames, schwach gekrepptes, Malerabdeckband mit einem lackierten u. imprägnierten Papierträger. Dispersionsfarbenbeständig. Bis zu 1 Woche leicht u. rückstandsfrei ohne Klebmasserückstände entfernbar.
<b>tesakrepp 4308</b>	Sehr gut geeignet für anspruchsvolle Lackier- und Abdekarbeiten im KFZ-Bereich mit anschließender Ofentrocknung. Aufgrund seiner hervorragenden Klebkraft wird eine schnelle und hohe Verklebungssicherheit gewährt.	sehr gute Klebkraft, exaktes Verkleben auf langen Geraden, exakte saubere Farbkanten.
<b>tesakrepp 4319</b>	Für alle Maler- und Lackiererarbeiten, für Kurvenverklebung, auch als Verpackungsband einsetzbar.	Sehr stark gekrepptes, sehr stark dehnbares Abdeckband, hohe Klebkraft.
<b>tesakrepp 4322</b>	Für alle Maler- und Lackiererarbeiten mit lufttrocknenden Lacken, Abdecken vor Kfz-Unterbodenspritzen, sichere Verklebung in Kurven mit engsten Radien.	Hochgekrepptes, stark dehnbares Abdeckband, sehr hohe Klebkraft.
<b>tesa Easy Cover® Papier 4364 AF84</b>	Zum sicheren, randscharfen Abkleben u. großflächigen Abdecken und Schützen in einem Arbeitsgang. Für saubere, gerade Farbkanten und leichte Kurvenverklebung. Einzusetzen auf allen glatten Untergründen im <u>Innenbereich</u> . Leicht und schnell entfernbar.	Gefaltetes Abdeckpapier mit Malerkrepp. Kombination aus einem hochwertigen Spezialpapier mit einem dispersionsfarbenbeständigen Malerband. Scharfe, flache Farbkanten.
<b>tesa Easy Cover® Folie 4368 AF84</b>	Zum sicheren, randscharfen Abkleben und großflächigen Abdecken und Schützen in einem Arbeitsgang. Für saubere, gerade Farbkanten und leichte Kurvenverklebung. Einzusetzen auf allen glatten Untergründen im <u>Innenbereich</u> . Leicht und schnell entfernbar.	Gefaltete Abdeckfolie mit Malerkrepp. Geprägte Folie verhindert Herablaufen der Farbe. Kein Durchschlagen von Farbe und Feuchtigkeit. Scharfe, flache Farbkanten. Anschmiegsame Folie zum Untergrund.
<b>tesa Easy Cover® UV, Folie 4369 AF84</b>	Zum sicheren, randscharfen Abkleben und großflächigen Abdecken und Schützen in einem Arbeitsgang auf allen glatten Untergründen im <u>Außenbereich</u> . Speziell für Fassadenarbeiten geeignet. Außenanwendung bis zu 2 Wochen. Leicht und schnell entfernbar. Für saubere, gerade Farbkanten und leichte Kurvenverklebung.	Gefaltete Abdeckfolie mit UV-stabilem Gewebeband. Geprägte Folie verhindert Herablaufen der Farbe. Kein Durchschlagen von Farbe und Feuchtigkeit. Scharfe, flache Farbkanten. Anschmiegsame Folie zum Untergrund.
<b>tesa Putz- und Bautenschutzband 4370</b>	Oberflächenschutzband auf Gewebebasis zum Schutz von empfindlichen Gegenständen bei allen Putzer- und Gipsarbeiten sowie Fassadensanierungsarbeiten auf glatten und leicht rauen Untergründen im <u>Außenbereich</u> . Außenanwendung bis zu 8 Wochen. Leicht und schnell entfernbar.	Witterungs- und UV-stabiles Klebeband auf Gewebebasis. Extra stark klebend. Leicht und rückstandsfrei entfernbar. Hervorragende UV-Beständigkeit.
<b>tesa Easy Cover® UV-extra Folie 4371 AF84</b>	Zum sicheren, randscharfen Abkleben und großflächigen Abdecken und Schützen in einem Arbeitsgang auf allen glatten und leicht rauen Untergründen im <u>Außenbereich</u> . Speziell für Fassadenarbeiten geeignet. Außenanwendung bis zu 8 Wochen. Leicht und schnell entfernbar. Für saubere, gerade Farbkanten und leichte Kurvenverklebung.	Gefaltete Abdeckfolie mit UV-stabilem Spezialgewebeband. Geprägte Folie verhindert Herablaufen der Farbe. Kein Durchschlagen von Farbe und Feuchtigkeit. Scharfe, flache Farbkanten. Anschmiegsame Folie zum Untergrund.
<b>tesakrepp 4438 UV</b>	Bei allen Maler und Putzerarbeiten, Fassadensanierung sowie für das Aufbringen von Vollwärmeschutzsystemen. Bis zu 8 Wochen hohe UV-Beständigkeit. Hervorragend geeignet für Verklebungen auf wasserverdünnbaren Acryllacken. Empfohlen von führenden Farb- und Lackherstellern. Besonders geeignet für den Einsatz im Außenbereich.	Universelles Oberflächen-Schutzband mit einem stabilen feuchtigkeitsunempfindlichen Papierträger mit hoher UV-Beständigkeit.
<b>tesa Maskenband 4838 PV3 4838 PV4</b>	Zum Abkleben und zur schnellen Herstellung individueller, großflächiger Abdeckmasken, z. B. Fassadensanierungsarbeiten. Bis zu 8 Wochen hohe UV-Beständigkeit. Zum Schutz empfindlicher und wertvoller Oberflächen bei Maler- und Putzerarbeiten und beim Anbringen von Vollwärmeschutzsystemen. Speziell geeignet für Verklebungen auf wasserverdünnbaren Acryl-Lacken. Empfohlen von führenden Farb- und Lackherstellern. Besonders geeignet für den Einsatz im Außenbereich.	Beidseitig klebendes Abdeckband auf Folienbasis mit weißer Trennpapierabdeckung. Ausgerüstet mit einer Klebmasse von hoher Licht- und Alterungsbeständigkeit. Hohe UV-Beständigkeit. Leicht und schnell entfernbar.

Technische Daten (mittlere Werte)							
Träger	Klebmasse	Klebkraft N/25mm	Gesamtdicke mm	Temperaturbeständigkeit	Reißkraft N/25mm	Reißdehnung %	Produkt
Spezialpapier	Naturkautschuk	12,00	0,18	140°C (1 Std.)	105	12	tesakrepp 4304
Spezialpapier	Naturkautschuk	8,50	0,17	60°C	92	11	tesakrepp 4306 Premiumqualität
Spezialpapier	Naturkautschuk	10	0,17	110°C (0,5 Std.)	125	11	tesakrepp 4308
Spezialpapier	Naturkautschuk	11,25	0,38	60°C (kurzfristig)	70	58	tesakrepp 4319
Spezialpapier	Naturkautschuk	12,50	0,38	60°C (kurzfristig)	70	58	tesakrepp 4322
Spezialpapier	Naturkautschuk	8,50	0,17	60°C	92	11	tesa Easy Cover®, Papier 4364 AF84
schwach gekrepptes Spezialpapier	Naturkautschuk	8,50	0,17	60°C	92	11	tesa Easy Cover®, Folie 4368 AF84
Spezialgewebe	Naturkautschuk	8,80	0,30	70°C	163	9	tesa Easy Cover® UV, Folie 4369 AF84
Spezialgewebe	Naturkautschuk	9,50	0,34	70°C	183	10	tesa Putz-Bautenschutzband 4370
Spezialgewebe	Naturkautschuk	9,50	0,34	70°C	183	10	tesa Easy Cover® UV-extra Folie 4371 AF84
glattes Spezialpapier	Acrylat	10,00	0,17	70°C	183	5	tesakrepp 4438 UV
PVC-Mischpolymerisat	Acrylat	13,00	0,14	70°C	50	10	tesa Maskenband 4838 PV3 4838 PV4

## ■ Abdecken und Schützen – im Malerhandwerk

Produkt	Anwendung	Beschreibung
<b>tesa Putzband 4840</b>	Hervorragend geeignet zum Einsatz für Gips-, Stukkateur-, Maler-, Maurer- sowie Putzerarbeiten. Schützt Oberflächen empfindlicher Profile, Zargen und Verblendungen vor Verschmutzung und Beschädigung. Für den Einsatz im Außenbereich.	Querverilltes, glattes, reißfestes Folien-Putzband. Ausgerüstet mit einer Klebmasse von hoher Licht- u. Alterungsbeständigkeit. 4 Wochen hohe UV-Beständigkeit. Feuchtigkeitsunempfindlich, hohe Beständigkeit gegen schwache Laugen und Säuren. Leicht von Hand einreißbar.
<b>tesa Putzband, stark klebend, 4841</b>	Hervorragend geeignet zum Abkleben glatter, leicht rauer Oberflächen bei allen Putzer-, Gips- und Fassadenarbeiten.	Besonders stark klebender, stabiler, glatter Folienträger. Für den kurzfristigen Einsatz im Außenbereich geeignet. Leicht abrollbar u. schnell entfernbar. Schützt Untergründe vor Verschmutzung und Beschädigung durch Putzmaterial und Werkzeug.
<b>tesa Putzband, stark klebend, 4843 AF84</b>	Hervorragend geeignet zum Schutz glatter, leicht rauer Oberflächen bei allen Putzer-, Gips- und Fassadenarbeiten insbesondere bei niedrigen Temperaturen z.B. im Frühjahr und Herbst.	Stark klebendes Putzband mit glattem Folienträger. Hervorragend geeignet für den Einsatz bei niedrigen Temperaturen. Schützt Untergründe vor Verschmutzung und Beschädigung durch Putzmaterial und Werkzeug. Max. 2 Wochen im Außenbereich einsetzbar.
<b>tesa Oberflächen-Schutzfolie 4848</b>	Zum längerfristigen, großflächigen Schützen vor Verschmutzung und Beschädigung während der Verarbeitung, Lagerung u. Montage bei Maler- Putzer u. Fassadenarbeiten. Gute Durchsicht u. Transparenz beim Einsatz auf Fensterglas.	Glatte, umweltverträgliche PE-Schutzfolie ausgerüstet mit einem vollflächig beschichteten licht- und alterungsbeständigen Acrylatkleber. UV-beständig im Außenbereich bis zu 4 Wochen. Schnelle und einfache Wiederaufnahme.
<b>tesa 6648</b>	Abrollgerät für Oberflächenschutzfolie.	Abrollgerät inkl. Schultergurt, Rollenhalter und Cutter.
<b>tesa duct-tape 4613</b>	Ideal für raue Untergründe. Häufig genutzt für das Verkleben von Baufolien, Verklebungen auf Putz- und Mauerwerk oder unbehandeltem Holz. Abdichten von Rohrleitungen u.ä.	Schmiegsames, wasserfestes PE-beschichtetes Gewebband mit hoher Anfassklebkraft. Leicht von Hand einreißbar.
<b>tesa duct tape 4662</b>	Ideal für raue Untergründe. Zum Abkleben bei Maler-, Putzer- und Gipsarbeiten sowie z. B. bei der Asbestsanierung.	Schmiegsames, wasserfestes PE-beschichtetes Gewebband mit hoher Anfassklebkraft. Leicht von Hand einreißbar bei gleichzeitig sehr hoher Reißkraft.
<b>NOPI 4172</b>	Zum Schützen glatter, empfindlicher Oberflächen, z.B. Zargen u. Profile bei Maler-, Putzer-, Gips- und Fassadenarbeiten. Der stabile Folienträger schützt Untergründe vor Verschmutzung u. Beschädigung durch Putzmaterialien oder Werkzeuge. Für den Einsatz im Außenbereich.	Schmiegsames, glattes, reißfestes Folien-Putzband. Ausgerüstet mit einer Klebmasse mit hoher Alterungsbeständigkeit. 4 Wochen hohe UV-Beständigkeit, hohe Kälte- und Feuchtigkeitsbeständigkeit, hohe Beständigkeit gegen schwache Laugen und Säuren.
<b>NOPI Krepp 4348</b>	Standard Malerband für einfache Abdeckerarbeiten. Sehr gut geeignet zum sauberen Abkleben von geraden, flachen Farbkanten. Speziell für den Innenbereich einzusetzen.	Schwach gekrepptes, fast glattes Papier-Abdeckklebband. Nach kurzer Verklebungszeit leicht und schnell entfernbar.
<b>NOPI Krepp 4349</b>	Allzweckkrepp für einfache Abdeckerarbeiten im Innenbereich. Zum Markieren, Verpacken, Fixieren, Kennzeichnen, Dekorieren und Bündeln.	Schwach gekrepptes Abdeckband für geringe Anforderungen im Malerbereich.
<b>tesa easy foam 4376 PV1/2</b>	Profilabdichtband für zeitsparende Lackierarbeiten bei allen KFZ Reparaturen u. an Neuwagen. Lieferbar in 2 optimierte Profilstärken für enge (A-Profil) und weite Karosserie-Fugen (B-Profil) mit jeweils 2 Abmessungen (14 + 17mm).	Zum Abdichten von Fugen im Karosseriebereich mit anschließender Ofentrocknung. Verhindert das Eindringen von Farbe in den Fahrzeuginnenraum. Jeweiliges Profil ist in jedem gewünschten Winkel in der Fuge herzustellen wodurch ein weicher Farbkantenverlauf erzielt wird u. Lackkanten vermieden werden. Schnelle u. sichere Applikation mit hoher Verklebungssicherheit, Repositionierbarkeit sowie leichte u. reißfreie Entfernung zeichnen das Profil zusätzlich aus.

Technische Daten (mittlere Werte)							
Träger	Klebmasse	Klebkraft N/25mm	Gesamtdicke mm	Temperaturbeständigkeit (bis 1 h)	Reißkraft N/25mm	Reißdehnung %	Produkt
Weich-PVC-Folie quergerillt	Synthesekautschuk	4,50	0,15	60°C	63	> 60	tesa Putzband 4840
Weich-PVC-Folie	Synthesekautschuk	6,00	0,12	60°C	> 40	> 125	tesa Putzband stark klebend 4841
Weich-PVC-Folie	Synthesekautschuk	6,00	0,12	60°C	> 40	> 125	tesa Putzband stark klebend 4843
PE-Folie	Acrylat	4,75	0,05	60°C	27,5	> 180	tesakrepp Oberflächen-Schutzfolie 4848
							tesa 6648
PE-beschichtetes Mischgewebe	Naturkautschuk	10,20	0,18	60°C	90	18	tesa duct-tape 4613
PE-beschichtetes Mischgewebe	Naturkautschuk	13,30	0,23	60°C	95	18	tesa duct-tape 4662
Weich-PVC-Folie glatt	Naturkautschuk	4,50	0,13	60°C	63	170	NOPI 4172
schwach gekrepptes Spezialpapier	Naturkautschuk	7,50	0,15	60°C (kurzfristig)	92,5	10	NOPI 4348
schwach gekrepptes Spezialpapier	Naturkautschuk	7,50	0,13	60°C	92,5	10	NOPI 4349
Polyurethanschaum	Synthesekautschuk	10,00	17 bzw. 14 mm	80°C	–	–	tesa easy foam 4376 PV1/2

Lagerabmessungen und Farben siehe beiliegende Sortimentsliste.

## ■ Abdecken und Schützen – im Malerhandwerk

Produkt	Anwendung	Beschreibung
tesa Malerkrepp "Sensitive Plus" 7004 7005 7006	Zum großflächigen, randscharfen sauberen Abkleben in einem Arbeitsgang. Leicht klebend zum Abdecken u. Schützen von glatten, empfindlichen Oberflächen, z.B. gemalte Dekore u. dekorative Wandbeschichtungen. Speziell für den Innenbereich.	Leicht klebendes Malerkrepp für glatte, empfindliche Oberflächen bei Maler- und Lackierarbeiten besonders im Innenbereich. Malerkrepp Qualitäten sind mit einem, zwei Kleberändern oder vollflächig beschichtet ausgerüstet.

## ■ Lackieren und Galvanisieren

Produkt	Anwendung	Beschreibung
tesafilm 4104	Allgemeine Abdeckerarbeiten bei Lackierungen, saubere Farbkanten bei der Mehrfarbenlackierung; für Kurvenverklebung.	Schnell und leicht entfernbare tesa-Folie geringe Banddicke mit hoher Dehnfähigkeit.
tesafilm 4150	Abdecken beim Hartverchromen, Eloxieren (z. B. Galvanisieren) und zum Ätzen von Glas oder Metall.	Hohe Beständigkeit gegen Säuren und Laugen.
tesafilm 4154	Beim Galvanisieren mit mittleren Expositionszeiten. Ätzung von Glas und Metall, saubere Farbkanten bei der Mehrfarbenlackierung, für lange Geraden.	Dehnungsarm, hohe Beständigkeit gegen Säuren und Laugen.
tesaflex 4163 4163 PV2	Abdecken von Gummiprofilen.	Äußerst schmiegsam.
tesafilm 4164 PV1	Für die Abdeckung von vergoldeten Steckerleisten bei Hochtemperaturanwendungen wie z.B.: Hot Air Levelling, Schwalllöten und Pulverlackierung/elektrostatische Lackierverfahren.	Spezieller Weichfolienträger mit Kautschukklebmasse. Produkteigenschaften: Sichere Verklebung durch hohe Klebkraft, verhindert z.B. Verschmutzung von Zinnbädern, thermisch hochbelastbar (kurzzeit bis 250°C), randscharfes Abdecken.
tesa fineline 4174  51122 51123	Abdecken beim Lackieren von Kunststoffteilen wie z.B. Stoßfängern sowie für flache Farbkanten in der Mehrfarbenlackierung, optimal für enge Kurven und Abdeckung von dreidimensionalen Teilen.  Schmale Breiten	Besonders dünnes, sehr flexibles, anschmiegsames und leicht transparentes Folienband, cadmiumfrei, tiefziehbar.  Länge                      Breite 55 m                        3 mm 55 m                        6 mm
tesa fineline 4244  4244 PV2	Für kantenscharfes Abdecken (auch in Kurven) von unlackierten und lackierten Kunststoffteilen (z.B. Stoßfänger). Für das Mehrfarbenlackieren von Metallflächen ist dieses Produkt ebenfalls gut geeignet.  Besonders geeignet für lange, gerade Linien.	Hochflexibles Spezialabdeckband. Wasserunempfindlich und Nassschleiftest. Auch von komplizierten Untergründen – kalt oder warm – schnell und leicht abziehbar. Version mit erhöhter Reißfestigkeit der Folie.
tesapack 4287	Abdeckband insbesondere in sehr großen Längen in galvanisierenden Verfahren.	Erhöhte Reißfestigkeit bei sehr geringer Dehnung. Hohe Hitze- und Kältebeständigkeit.
tesakrepp 4302	Für allerhöchste Anforderungen – das Abdeckband für Industrieanwendungen mit anschließender Ofentrocknung.	Schwach gekrepptes Abdeckband, sehr gute Nassschliffestigkeit und Füllerhaftung, reißer- und rückstandsfrei entfernbar auch beim Kaltabzug.
tesakrepp 4304	Premium Abdeckband für Industrie und Handwerk mit anschließender Ofentrocknung.	Schwach gekrepptes, besonders dehnbare und flexibles Abdeckband sehr gute Klebkraft, Nassschliffestigkeit und Füllerhaftung, leicht und schnell entfernbar.



Technische Daten (mittlere Werte)							
Träger	Klebmasse	Klebkraft N/25mm	Gesamtdicke mm	Temperaturbeständigkeit (bis 1 h)	Reißkraft N/25mm	Reißdehnung %	Produkt
schwarz gekrepptes Spezialpapier	Acrylat-dispersion	0,75	0,13	60°C	92,5	11	tesa Malerkrepp "Sensitive Plus" 7004 7005 7006

Lagerabmessungen und Farben siehe beiliegende Sortimentsliste.

Technische Daten (mittlere Werte)							
Träger	Klebmasse	Klebkraft N/25mm	Gesamtdicke mm	Temperaturbeständigkeit (bis 1 h)	Reißkraft N/25mm	Reißdehnung %	Produkt
PVC-Folie	Naturkautschuk	5,75 (transp.) 9,00 (farbig)	0,065 (transp.) 0,067 (farbig)	70°C	150	60	tesafilm 4104
PVC-Folie	Acrylat	9,00	0,07	70°C	133	70	tesafilm 4150
PVC-Folie	Naturkautschuk	7,50	0,065	70°C	150	67	tesafilm 4154
Weich-PVC-Folie	Acrylat	3,50	0,15	70°C	55	>125	tesaflex 4163 4163 PV2
Weich-PVC	Naturkautschuk, wärmehärtend	10,00	0,22	bis 250°C kurzzeit <5min.	106	260	tesafilm 4164 PV1
PVC-Misch-Polymerisat	Naturkautschuk	8,50	0,11	140°C	>62,5	248	tesa fineline 4174  51122 51123
PVC-Misch-Polymerisat	Naturkautschuk	7,00	0,11	150°C	60	237	tesa fineline 4244
		7,00	0,137	150°C	90	252	4244 PV2
PP-Folie	Naturkautschuk	2,40	0,08	100°C kurzzeit	193	35	tesapack 4287
Spezialpapier	Naturkautschuk	10,00	0,17	160°C (1 Std.)	125	12	tesakrepp 4302
Spezialpapier	Naturkautschuk	12,00	0,18	140°C (1 Std.)	105	12	tesakrepp 4304

Lagerabmessungen und Farben siehe beiliegende Sortimentsliste.

## Lackieren und Galvanisieren

Produkt	Anwendung	Beschreibung
<b>tesakrepp 4309</b>	Hochwertiges Kreppband für Lackierarbeiten im Kfz-Bereich mit anschließender Ofentrocknung.	Schwach gekrepptes, dehnbares und flexibles Abdeckband, gute Klebkraft, sehr gute Nassschliffestigkeit, füllerfest, leicht und schnell entfernbar.
<b>tesakrepp 4316 PV8</b>	Standard Abdeckband für Industrie und Handwerk mit anschließender Ofentrocknung.	Schwach gekreppter Papierträger, sehr gute Nassschliffestigkeit und Füllerhaftung.
<b>tesakrepp 4317</b>	Standard Abdeckband für für allgemeine Abdekarbeiten im KFZ-Bereich mit anschließender Ofentrocknung.	Schwach gekreppter Papierträger, dünn und flexibel, sehr gute Nassschliffestigkeit und Füllerhaftung.
<b>tesakrepp 4318 PV2</b>	Premium Abdeckband für Industrieanwendungen mit anschließender Ofentrocknung.	Schwach gekreppter Papierträger, sehr gute Nassschliffestigkeit und sehr gute Füllerhaftung.
<b>tesakrepp 4319</b>	Für alle Maler- und Lackiererarbeiten, für Kurvenverklebung, auch als Verpackungsband einsetzbar.	Sehr stark gekrepptes, sehr stark dehnbares Abdeckband, hohe Klebkraft.
<b>tesakrepp 4322</b>	Für alle Maler- und Lackiererarbeiten mit lufttrocknenden Lacken, Abdecken vor Kfz-Unterbodenspritzen, sichere Verklebung in Kurven mit engsten Radien.	Hochgekrepptes, stark dehnbares Abdeckband, sehr hohe Klebkraft.
<b>tesakrepp 4324</b>	Sicheres Abdecken auf rauen Flächen und komplizierten Formen/Konturen. Abkleben von Kettbäumen und Spulenbandagen.	Schwach gekrepptes, besonders widerstandsfähiges Abdeckband mit weicher Klebmasse und sehr stabilem Papierträger, hohe Reißfestigkeit.
<b>tesakrepp 4329 PV1</b>	Abdeckband für einfache Abdekarbeiten im KFZ-Bereich mit anschließender Ofentrocknung.	Schwach gekreppter Papierträger, dünn und flexibel, Nassschliffestigkeit und Füllerhaftung.
<b>tesakrepp 4330</b>	Hochwertiges Abdeckband für Industrieanwendungen mit anschließender Ofentrocknung.	Schwach gekreppter Papierträger, gute Lack- und Füllerhaftung, hohe Reißfestigkeit.
<b>tesakrepp 4331</b>	Abdecken bei kratz- und schlagfesten Mehr- und Pulverlackierungen bis 200°C (z. B. Stahlmöbel, Krankenhauseinrichtungen, Elektroanlagenteile, Bürogeräte, Flugzeugteile, ...)	Besonders hitzefestes, glattes Abdeckband aus einer Vlies kaschierten Polyesterfolie.
<b>tesa Easy Cover® Dispenser 4377 für Maler und Lackierer</b>	Verarbeitungsgeräte – bestehend aus einer Gerätebox u. Rollenhalter für das Easy Cover® Malersortiment (PV1) u. für Easy Cover® Auto. Bietet Schutz u. garantiert zeitsparendes und rationelles Arbeiten. Schnell u. einfach zu befüllen.	
<b>tesa Easy Cover® Auto 4378</b>	Zum großflächigen Abkleben u. Abdecken für glatte, empfindliche Oberflächen bei allen KFZ-Lackierarbeiten in nur einem Arbeitsgang. Lieferbar in 2 Größen.	Sofort einsetzbare, vorkonfektionierte Abdeckmaske aus tesakrepp, Papier und Folie. Perfekter Schutz vor Lack- und Sprühnebel. Kein Farbdurchschlag auf geschützten Flächen durch Folien-/Papierverbund. Sichere schnelle Applikation.
<b>tesaband 4657</b>	Ideal für Extrembelastungen. Zum Abdecken bei hohen thermischen und mechanischen Beanspruchungen.	Beschichtetes Baumwollgewebeklebeband. Flexibel, stabil, aber dennoch leicht einreißbar. Hohe Alterungsbeständigkeit, unempfindlich gegen Weichmacher und Öldämpfe. Leicht und schnell entfernbar. Klebstark.
<b>4657 PV1</b>	Leicht abrollbare Variante	
<b>tesa 7133</b>	Großflächiges Abdecken von unlackierten und lackierten Kunststoffteilen (z. B. Stoßfängern).	Polypropylenfolie mit hoher Temperaturbeständigkeit. Leicht und schnell entfernbar, macht Dimensionsveränderungen während der Ofentrocknung mit, hohe Nassschliffestigkeit und Wasserunempfindlichkeit.
<b>tesa 7133 PV8</b>	= teilbeschichtete Variante	

Technische Daten (mittlere Werte)							
Träger	Klebmasse	Klebkraft N/25mm	Gesamtdicke mm	Temperaturbeständigkeit (bis 1h)	Reißkraft N/25mm	Reißdehnung %	Produkt
Spezialpapier	Naturkautschuk	8,75	0,17	120°C (1 Std.)	120	13	tesakrepp 4309
Spezialpapier	Naturkautschuk	8,50	0,16	100°C (1 Std.)	100	10	tesakrepp 4316 PV8
Spezialpapier	Naturkautschuk	8,25	0,15	80°C (1 Std.)	90	12	tesakrepp 4317
Spezialpapier	Naturkautschuk	10,00	0,17	160°C (1 Std.)	105	12	tesakrepp 4318 PV2
Spezialpapier	Naturkautschuk	11,25	0,38	60°C (kurzfristig)	70	58	tesakrepp 4319
Spezialpapier	Naturkautschuk	12,50	0,38	60°C (kurzfristig)	70	58	tesakrepp 4322
Spezialpapier	Naturkautschuk	8,80	0,28	80°C (1 Std.)	117	17	tesakrepp 4324
Spezialpapier	Naturkautschuk	7,50	0,13	70°C (1 Std.)	85	10	tesakrepp 4329 PV1
Spezialpapier	Naturkautschuk	12,00	0,18	140°C (1 Std.)	105	12	tesakrepp 4330
Polyester/Vlies	Silikonkautschuk	10,00	0,11	200°C	133	100	tesakrepp 4331
							tesa Easy Cover® Dispenser 4377 für Maler und Lackierer
Spezialpapier	Naturkautschuk	8,75	0,25	120°C	–	–	tesa Easy Cover® Auto 4378
Baumwollgewebe	Naturkautschuk, wärmehärtend	10,30	0,29	bis zu 180°C (0,5 Std) bis zu 160°C (2 Std) bis zu 100°C= Dauertemperatur	270	7	tesaband 4657  4657 PV1
Polypropylen	Naturkautschuk	2,00	0,08	120°C (1 Std.)	325	130	tesa 7133  tesa 7133 PV8

Lagerabmessungen und Farben siehe beiliegende Sortimentsliste.

## ■ Lackieren und Galvanisieren

Produkt	Anwendung	Beschreibung
<b>tesaflex 7148 PV3</b>	Abdeckung des Verklebungsuntergrundes (Füller oder KTL) für die Direktverglasung im Automobilbau. Verarbeitung mit Robotern oder manuell.	Verbundträger aus Polyester und Weich-PVC, kann mehrfach die Einbrennlackierung passieren.
<b>tesa fineline 51108</b>	Abdecken in der Mehrfarbenlackierung (besonders Geraden), Abdecken beim Galvanisieren, Ansatzverklebung in der Folien-/ Papierherstellung, Abdecken von hochpolierten VA-Blechen bei Lackbeschichtung und Temperaturen von 200°C unter 1 min.	Polyesterfolie mit hoher Anfangsklebkraft, leicht und schnell entfernbar, hohe Temperaturbeständigkeit.
<b>tesafilm 51136</b>	Großflächiges Abdecken von lackierten oder dunkel lackierten Kunststoffteilen wie z.B. Stoßfänger, Armaturenbretter o.ä..	Polyethylenfolie mit speziellem Acrylatkleber, der auch auf genarbten Oberflächen für exzellente Haftung und Lackiererergebnisse sorgt. Die Folie ist beständig gegen alle Standard-Oberflächenvorbehandlungen wie Powerwash, Beflammung oder auch Plasma-Bestrahlung.
<b>tesa Kapton 51408</b>	Hochtemperaturbeständiges Abdeckband für <ul style="list-style-type: none"> <li>• Abdeckung beim Schwalllöten</li> <li>• Abdeckung beim Pulverbeschichten</li> <li>• Allgemeine Abdeckung bei chemischen Prozessen</li> </ul>	tesafilm 51408 besteht aus einem speziellen Kapton®-Träger und einer Silikonklebmasse. Aus den Produkteigenschaften ergeben sich für den Anwender folgende Vorteile: <ul style="list-style-type: none"> <li>• hohe Klebkraft</li> <li>• hohe thermische Belastbarkeit (1000 Std. bis 250°C; 10 Std. bis 350°C)</li> <li>• hohe chemische Beständigkeit</li> </ul>

## ■ Beschriften, Gestalten, Schablonenherstellung

Produkt	Anwendung	Beschreibung
<b>tesakrepp 4430 PV2</b>	Universell einsetzbares Schablonenmaterial für Beschriftung und Gestaltung bei der Fahrzeug-, Glas-, Plexiglasbeschriftung. Läßt sich exakt schneiden, so dass flache Lackkanten und scharfe Konturen entstehen.	Glatter Papierträger mit guter Klebkraft, dünn, hochtransparent, geschmeidig, hohe Beständigkeit gegen Feuchtigkeit, leicht zu schneiden, leicht und schnell entfernbar.
<b>tesakrepp 4432</b>	Herstellung von Schrift- und Ornament-Schablonen, zum Sandstrahlen von Glas und Stein, Splitterschutz für Fahrzeuginnenspiegel.	Zäher, widerstandsfähiger Träger, stark klebend.
<b>tesakrepp 4433</b>	Schablonenmaterial für die Beschriftung und Gestaltung kritischer Oberflächen. Für feinste Ornamentbeschriftung auf glatten Flächen sowie für normale Schablonenarbeiten auf schlecht haftenden Untergründen.	Dünnere, glatter Papierträger mit besonders starker Klebkraft, leicht abziehbar.
<b>tesakrepp 4434</b>	Schablonenmaterial für schwere Sandstrahlarbeiten, es ist geeignet für manuelle Herstellung von Schablonen und wird eingesetzt sowohl für Beschriftungen und Gestaltung von Grabsteinen und Fassaden, Sandstrahlarbeiten im Brücken- und Maschinenbau als auch als Schleifschutz in der KFZ-Reparaturlackierung.	sehr dicker Papierträger, extrem reißfest, hohe Verklebungssicherheit.
<b>tesakrepp 4443</b>	Ideal zum Schneiden auf Flachbett und Rollenplottern ohne Traktorführung. Für Oberflächensandstrahlarbeiten auf Glas und Stein.	Wie tesakrepp 4432, aber mit einer zusätzlichen Trennfolie ausgerüstet.

Technische Daten (mittlere Werte)							
Träger	Klebmasse	Klebkraft N/25mm	Gesamtdicke mm	Temperaturbeständigkeit	Reißkraft N/25mm	Reißdehnung %	Produkt
PVC-Folie und Polyester	Naturkautschuk	10,00	0,16	180°C (bis 20 Min.)	162,5	130	<b>tesaflex 7148 PV3</b>
Polyester	Naturkautschuk, wärmehärtend	10,00	0,05	140°C (1 Std.)	100	120	<b>tesa fineline 51108</b>
PE-Folie	Acrylat	8,00	0,10	100°C kurzzeit	50	>300	<b>tesafilm 51136</b>
Kapton film	Silikon	6,00	0,60	250°C (1000h) 350°C (10h)	150	93	<b>tesa Kapton 51408</b>

Lagerabmessungen und Farben siehe beiliegende Sortimentsliste.

Technische Daten (mittlere Werte)							
Träger	Klebmasse	Klebkraft N/25mm	Gesamtdicke mm	Temperaturbeständigkeit	Reißkraft N/25mm	Reißdehnung %	Produkt
Spezialpapier	Naturkautschuk	7,50	0,11	80°C (kurzfristig)	158	5	<b>tesakrepp 4430 PV2</b>
Spezialpapier	Naturkautschuk	16,25	0,33	100°C (kurzfristig)	208	10	<b>tesakrepp 4432</b>
Spezialpapier	Naturkautschuk	11,75	0,14	80°C (kurzfristig)	158	4	<b>tesakrepp 4433</b>
Spezialpapier	Naturkautschuk	6,75	0,67	80°C (kurzfristig)	417	10	<b>tesakrepp 4434</b>
Papier mit Trennfolie	Naturkautschuk	10,00	0,33	100°C (kurzfristig)	208	10	<b>tesakrepp 4443</b>

Lagerabmessungen und Farben siehe beiliegende Sortimentsliste.





Verpacken

**tesa**  
**Klebebänder**  
**für perfektes**  
**Verpacken**

## **Aufreißstreifen**

Produkt	Anwendung	Beschreibung
<b>tesafilm 51235</b>	Für Verpackungen aus mittleren bis schweren Vollpappen und aus zweilagigen Wellpappen. Für industriegerechte, automatische Verarbeitung bei hohen Abrollgeschwindigkeiten. Auch für „Schrägaufriß“ geeignet.	Auf Bestellung bis 50.000 m.
<b>tesafilm 4235</b>	Für Verpackungen aus mittleren Vollpappen und 2-lagigen Wellpappen.	Sehr gute Anfassklebkraft und Scherfestigkeit.

## **Produktverpackungen**

Produkt	Anwendung	Beschreibung
<b>tesafilm 4101 PV2</b>	Generelle Verpackungsanwendungen, z. B. Verschließen von kleinen Päckchen.	Hohe Steifigkeit, geringe elektrostatische Aufladung, von Hand einreißbar. Mit Aufreißstreifen sauber zu durchtrennen.
<b>tesafilm 4104</b>	Für den Schachtel- und Dosenverschluss. Mehrfach-Kleverschluss von Tabakbeuteln, Tee- und Kaffeepackungen. Zum Bündeln von stabförmigen Gütern.	Farbiges und transparentes Folienklebeband. Intensive Farbgebung.
<b>tesafilm 4204</b>	Für alle Bereiche der Innenverpackung.	Farbiges und transparentes Folienklebeband.
<b>tesafilm 4204 PV5 4204 PV6</b>	Für alle Bereiche der Innenverpackung.	Transparentes Folienklebeband.
<b>tesafilm 4205</b>	Für den Verschluss von schmalen Kartons und Dosen sowie das Bündeln von schmalen Gegenständen.	Transparentes Folienklebeband.
<b>tesakrepp 4328</b>	Vorwiegend zum Verschließen von Beuteln oder zum Bündeln	Leicht einreißbar, leicht verarbeitbar.



Technische Daten (mittlere Werte)							
Träger	Klebmasse	Klebkraft N/cm	Gesamtdicke mm	Temperaturbeständigkeit	Reißkraft N/cm	Reißdehnung %	Produkt
PP/PE-Folie	Hotmelt	5,00	0,12	100°C kurzzeit	180	46	<b>tesafilm 51235</b>
PP-Folie	Naturkautschuk	3,50	0,09	100°C kurzzeit	166 (weiß)	25	<b>tesafilm 4235</b>

Lagerabmessungen und Farben siehe beiliegende Sortimentsliste.

Technische Daten (mittlere Werte)							
Träger	Klebmasse	Klebkraft N/cm	Gesamtdicke mm	Temperaturbeständigkeit	Reißkraft N/cm	Reißdehnung %	Produkt
Hydratzellulose	Hotmelt	6,50	0,05	100°C kurzzeit	42	25	<b>tesafilm 4101 PV2</b>
PVC-Folie	Naturkautschuk	2,30 (farblos) 3,60 (farbig)	0,07 (farblos) 0,07 (farbig)	70°C kurzzeit	60	60	<b>tesafilm 4104</b>
PVC-Folie	Naturkautschuk	2,00	0,05 (farblos) 0,06 (farbig)	70°C kurzzeit	45 (farblos) 50 (farbig)	75	<b>tesafilm 4204</b>
PP-Folie	Acrylat-Dispersion	2,80	0,06	100°C kurzzeit	65	150	<b>tesafilm 4204 PV5 4204 PV6</b>
PP-Folie	Naturkautschuk	2,50	0,05	100°C kurzzeit	45	140	<b>tesafilm 4205</b>
Spezialpapier	Naturkautschuk	12,00	0,18	80°C kurzzeit	105	12	<b>tesakrepp 4328</b>

Lagerabmessungen und Farben siehe beiliegende Sortimentsliste.

## **Transportverpackungen**

<b>Produkt</b>	<b>Anwendung</b>	<b>Beschreibung</b>
<b>tesapack 4024 PV2 HiTack</b>	Für den Verschluss von leichten bis mittelschweren Packgütern. Auf allen gängigen Handabrollern und nach Verarbeitungstest auf gängigen Maschinen.	Leichte und geräuscharme Verarbeitung. Hohe UV-, Alterungsbeständigkeit, hohe Klebkraft u. umweltverträglich.
<b>tesapack 4089 PV6</b>	Für den Verschluss von leichten bis mittelschweren Packgütern. Manuell und maschinell problemlos zu verarbeiten.	Verpackungsklebeband auf Basis einer PP-Folie mit einer Naturkautschuk-Klebmasse.
<b>tesapack 4100</b>	Für den Verschluss von mittelschweren Kartons, individuell einsetzbar.	Gleichmäßiges und geschmeidiges Abrollen durch geprägte Folie.
<b>tesapack 4120</b>	Für den Verschluss mittelschwerer Kartons, feste Verklebung auf Well- und Vollpappe.	Standard PVC-Folie mit sehr hoher Reißkraft.
<b>tesapack 4122</b>	Für den Verschluss schwerer Kartons. Entspricht Spezifikation TL 7510-00 19A und DIN 55477A (Gefahrgutband).	Klebeband aus PVC-Folie mit hoher Reißkraft.
<b>tesapack 4124</b>	Für den Verschluss mittelschwerer bis schwerer Kartons, feste Verklebung auf Well- und Vollpappe.	Hochwertiges Klebeband aus PVC-Folie leicht und geräuscharm. Universell einsetzbar.
<b>tesapack 4195 PV2</b>	Für den Verschluss von leichten bis mittelschweren Packgütern. Auf allen gängigen Handabrollern und nach Verarbeitungstest auf gängigen Maschinen.	Leichte und geräuscharme Verarbeitung. Hohe UV-, Alterungsbeständigkeit, hohe Klebkraft u. umweltverträglich.
<b>tesafilm 4247 PV2</b>	Für den Dosen-, Schachtelverschluss. In großen Breiten (150 mm) als Etikettenschutz (Schutz vor Nässe und Beschädigung).	Leicht abrollbares Verpackungsklebeband (rückseitenlackiert).
<b>tesapack 4263</b>	Für den Verschluss von leichten bis mittelschweren Packgütern. Problemlose manuelle und maschinelle Verarbeitung.	Universelles Verpackungsklebeband.
<b>tesapack 4280</b>	Für den Verschluss von leichten Packgütern. Problemlose Verarbeitung.	Packband auf Basis einer PP-Folie mit einer Hotmelt-Klebmasse.
<b>tesapack 4313 4313 PV2</b>	Für den Verschluss leichter bis mittelschwerer Kartons. Aufgrund der hohen Klebkraft auch als Sicherheitsverschluss geeignet.	Glatter Papierträger (dehnbar). Hohe Klebkraft, reißfest. Lösungsmittelfreie Klebmasse. Silikonfrei.
<b>tesafilm 51008 61008*</b>	Für den Verschluss von PE-Folien zwecks sortenreiner Verklebung und späterer Wiederaufbereitung.	Besonders stabil bei Zugbelastung. Sehr verarbeitungsfreundlich, da auch von Hand einreißbar. Unter 61008* auch mit Recycling-Zeichen bedruckt lieferbar. Hohe Anfassklebkraft.
<b>tesapack 64000 Soft seal</b>	Premium-PP-Packband für die manuelle Verpackung (bis zu mittelschweren Versandschachteln).	Hohe Verschlussicherheit durch hochschneefeste Klebmasse. Leichte und geräuscharme Verarbeitung. Hochwertiges Aussehen durch matten Träger.
<b>tesapack 64014</b>	Für alle Standardanwendungen im Verpackungsbereich. Auf allen gängigen Handabrollern verwendbar.	Leichte und geräuscharme Verarbeitung. Hohe UV- und Alterungsbeständigkeit. Umweltverträglich, durch lösemittelfreie Klebmasse.
<b>tesapack 64024 Latex</b>	Für den Verschluss von mittelschweren bis schweren Packgütern. Ausgezeichnete Packleistung durch einfache Verarbeitung.	Leichte und geräuscharme Verarbeitung. Hohe Verschlussicherheit von Anfang an. Lösemittelfrei!
<b>tesapack 64034 HiShear</b>	Für den maschinellen Kartonverschluss. Auch für Kartons mit hohem Recyclat-Anteil. Auf allen herkömmlichen Verpackungsautomaten einsetzbar.	Hohe Scherkraft für hohe Verschlussicherheit. Hohe UV- und Alterungsbeständigkeit. Umweltverträglich, da lösemittelfreie Klebmasse.
<b>tesapack 64044 PV2</b>	Für den Verschluss von sehr schweren Kartons, Packgütern und Gefahrgutverpackungen.	Leichte und geräuscharme Verarbeitung. Hohe UV-, Alterungsbeständigkeit, hohe Klebkraft u. umweltverträglich.
<b>tesapack 64054 TopPrint</b>	Speziell für Bedruckungsanwendungen. Optimal für den Verschluss von Kartonagen geeignet.	Matter PP-Träger für einen hocheffizienten Druckprozess. Perfekte Farbverankerung u. Abrolleigenschaften.

Technische Daten (mittlere Werte)							
Träger	Klebmasse	Klebkraft N/cm	Gesamtdicke mm	Temperaturbeständigkeit	Reißkraft N/cm	Reißdehnung %	Produkt
PP-Folie	Acrylat-Dispersion	3,00	0,05	100°C kurzzeit	45	140	tesapack 4024 PV2 HiTack
PP-Folie	Naturkautschuk	2,50	0,05	100°C kurzzeit	45	140	tesapack 4089 PV6
PVC-Folie	Naturkautschuk	2,20	0,07	70°C kurzzeit	47	75	tesapack 4100
PVC-Folie	Naturkautschuk	2,00	0,05	70°C kurzzeit	43	75	tesapack 4120
PVC-Folie	Naturkautschuk	2,00	0,09	70°C kurzzeit	75	100	tesapack 4122
PVC-Folie	Naturkautschuk	2,30	0,07	70°C kurzzeit	60	60	tesapack 4124
PP-Folie	Acrylat-Dispersion	3,00	0,06	100°C kurzzeit	50	140	tesapack 4195 PV2
PVC-Folie	Naturkautschuk	2,40	0,05	70°C kurzzeit	47	75	tesafilm 4247 PV2
PP-Folie	Hotmelt	4,50	0,04	100°C kurzzeit	30	140	tesapack 4263
PP-Folie	Hotmelt	4,50	0,04	100°C kurzzeit	30	140	tesapack 4280
Glattes Papier	Hotmelt	5,80	0,11 0,13 (PV2)	60°C kurzzeit	48	8	tesapack 4313 4313 PV2
PE-Folie	Naturkautschuk	1,40	0,12	70°C kurzzeit	22	500	tesafilm 51008 61008*
PP-Folie	Acrylat-Dispersion	3,00	0,05	100°C kurzzeit	40	200	tesapack 64000 Soft seal
PP-Folie	Acrylat-Dispersion	2,80	0,05	100°C kurzzeit	35	140	tesapack 64014
PP-Folie	Naturkautschuk Latex	1,40	0,05	100°C kurzzeit	45	140	tesapack 64024 Latex
PP-Folie	Acrylat-Dispersion	3,00	0,05	100°C kurzzeit	45	140	tesapack 64034 HiShear
PP-Folie	Acrylat-Dispersion	3,20	0,09	100°C kurzzeit	70	160	tesapack 64044 PV2
PP-Folie	Acrylat-Dispersion	3,00	0,05	100°C kurzzeit	40	20	tesapack 64054 TopPrint

Lagerabmessungen und Farben siehe beiliegende Sortimentsliste.

## Spezialverpackungen

Produkt	Anwendung	Beschreibung
<b>tesapack 4224</b>	Für die Außenverpackung, als Palettensicherung, zum Bündeln, als Griffverstärkung.	Reißfestes und dehnungsarmes Strapping-Klebeband
<b>tesapack 4287</b>	Für die Außenverpackung, als Palettensicherung, zur Griffverstärkung sowie als Abdeckband im galv. Verfahren.	Erhöhte Reißfestigkeit bei geringer Dehnung. Hohe Hitze- und Kältebeständigkeit.
<b>tesapack 4288</b>	Zum Verschließen von schweren und schwersten Packgütern. Palettensicherung. Bündeln schwerer Rohre, Umreifen, auch bei Außenanwendungen.	Erhöhte Reißfestigkeit bei geringer Dehnung. Hohe Hitze- und Kältebeständigkeit. Hohe UV-Beständigkeit.
<b>tesapack 4289</b>	Besonders geeignet zum Bündeln schwerster Rohre und für das Umreifen von schweren Fässern beim Palettieren. Auch für Außenanwendungen.	Extreme Längsreißfestigkeit, verbunden mit geringer Dehnung. Hohe Hitze- und Kältebeständigkeit.
<b>tesapack 4290</b>	Transportsicherung in der weißen Industrie, der Automobilindustrie sowie der Möbelindustrie.	Reißfestes und dehnungsarmes Strapping-Klebeband. Leicht und schnell entfernbar.
<b>tesapack 4298</b>	Zum Verschließen und zur Transportsicherung von Elektrogeräten und Möbeln. Fixieren von elektronischen Nadeln und Griffverstärkung.	Erhöhte Reißfestigkeit bei geringer Dehnung.
<b>tesapack 4574</b>	Zum Bündeln und Umreifen von schweren Gütern, zur Palettensicherung, sowie zum Verschließen und Verstärken von Versandschachteln.	Monofilamentklebeband, hohe Längsreißfestigkeit.
<b>tesapack 4579</b>	Zum Bündeln und Umreifen von schweren Gütern und Rohren, zur Palettensicherung sowie zum Verschließen und Verstärken von Versandschachteln.	Kreuzfilamentklebeband, hohe Reißfestigkeit in Längs-, und Querrichtung.
<b>tesaband 4651</b>	Kennzeichnen, Verpacken, Bündeln, Markieren, Abdichten, Befestigen, Einfassen, Umkleben und Fixieren. Auch als Geräusch- und Scheuerschutz sowie für Außenverklebungen geeignet.	Bewährtes, universell einsetzbares Gewebeklebeband aus Zellwollgewebe mit Kunststoffbeschichtung. Stark klebend, schmiegsam, hohe Wetter- und Reißfestigkeit sowie Wasserdichtheit und beschriftbar.
<b>tesa 51128 SoftStrapping</b>	Palettensicherung von bedruckten oder etikettierten Kartons, speziell für den internen Transport.	Reißfestes Strapping-Klebeband. Leicht u. schnell entfernbar, ohne bedruckte oder etikettierte Kartonoberflächen zu verletzen. Scanner lesbar.
<b>tesapack 53314</b>	Zum Bündeln und Umreifen von schweren Gütern und Rohren, zur Palettensicherung sowie zum Verschließen und Verstärken von Versandschachteln und Sicherung von weißer Ware.	Monofilamentklebeband, hohe Längsreißfestigkeit, hohe Klebkraft. Leicht u. schnell entfernbar.
<b>tesapack 64284</b>	Transportsicherung in der weißen Industrie, der Automobilindustrie sowie der Möbelindustrie.	Reißfestes und dehnungsarmes Strapping-Klebeband. Leicht u. schnell entfernbar.
<b>NOPI 64286</b>	Für den Verschluss von Packgütern, Palettensicherung und Griffverstärkung.	Reißfestes Strapping-Klebeband bei gleichzeitig geringer Dehnung. Hohe Klebkraft.

Technische Daten (mittlere Werte)							
Träger	Klebmasse	Klebkraft N/cm	Gesamt- dicke mm	Temperatur- beständigkeit	Reißkraft N/cm	Reiß- dehnung %	Produkt
PP-Folie	Natur- kautschuk	3,30	0,08	100°C kurzzeit	187	35	<b>tesapack 4224</b>
PP-Folie	Natur- kautschuk	2,40	0,08	100°C kurzzeit	193	35	<b>tesapack 4287</b>
PP-Folie	Natur- kautschuk	5,20	0,12	100°C kurzzeit	313	35	<b>tesapack 4288</b>
PP-Folie	Natur- kautschuk	5,30	0,15	100°C kurzzeit	420	35	<b>tesapack 4289</b>
PP-Folie	Natur- kautschuk	7,20	0,08	–	70	90	<b>tesapack 4290</b>
PP-Folie	Natur- kautschuk	6,10	0,12	100°C kurzzeit	300	35	<b>tesapack 4298</b>
PP-Filament	Hotmelt	8,00	0,13	100°C kurzzeit	230	8	<b>tesapack 4574</b>
PP-Filament	Hotmelt	8,00	0,16	70°C kurzzeit	250	10	<b>tesapack 4579</b>
Gewebe	Natur- kautschuk	6,25	0,30	100°C kurzzeit	200	13	<b>tesaband 4651</b>
PP-Folie	Natur- kautschuk	1,00	0,06	100°C kurzzeit	106	30	<b>tesa 51128 SoftStrapping</b>
Polyester- Filament	Natur- kautschuk	6,60	0,24	100°C kurzzeit	648	4	<b>tesapack 53314</b>
PP-Folie	Natur- kautschuk	4,00	0,11	100°C kurzzeit	300	35	<b>tesapack 64284</b>
PP-Folie	Hotmelt	6,50	0,07	50°C kurzzeit	150	35	<b>NOPI 64286</b>

Lagerabmessungen und Farben siehe beiliegende Sortimentsliste.





## Kennzeichnen, Bündeln, Verstärken

Produkt	Anwendung	Beschreibung
<b>tesaband 4541</b>	Verschluss von schweren Versandschachteln und Dosen. Bündeln von Leisten, Stangen und Kabeln. Verstärken und Schützen von Kanten.	Sehr schmiegsames, offenes Gewebeband aus reißfestem Zellwollgewebe und hochwertiger Kautschukmasse. Hohe Anfassklebkraft.
<b>tesaband 4549</b>	Verschluss von Eimern, Trommeln und Dosen. Vibrationsschutz im Karosserie- und Apparatebau.	Offenes Gewebeklebeband aus reißfestem Zellwollgewebe und hochwertigem Kautschukkleber. Sehr geschmeidig. Nachträglich beschriftbar. Leichte Abrollkraft ermöglicht die maschinelle Verarbeitung.
<b>tesaband 4651</b>	Kennzeichnen, Verpacken, Bündeln, Markieren, Abdichten, Befestigen, Einfassen, Umkleben und Fixieren. Auch als Geräusch- und Scheuerschutz und für Außenverklebungen geeignet.	Bewährtes, universell einsetzbares Gewebeklebeband aus Zellwollgewebe mit Kunststoffbeschichtung. Stark klebend, schmiegsam, hohe Wetter- und Reißfestigkeit sowie Wasserdichtheit und beschriftbar.
<b>tesaflex 4169 PV3</b>	Bodenmarkierungsband. Abgrenzen von Arbeitsbereichen in Farbräumen, Lagerräumen u.ä.. Unterteilung von Spielfeldern in Sporthallen. Markieren von Stellplätzen und Gängen auf Messen, in Krankenhäusern etc.	Schmiegsam, widerstandsfähig und trittfest. Lässt sich in Kurven verkleben. Leicht und schnell entfernbar. Schmutzabweisend.
<b>tesaband 4656 PV1</b>	Verstärken von Rändern, Konfektionieren von Folien (Heftschränker, Sichthüllen), Schutz von Kanten und Schneiden.	Kunststoffbeschichtetes Band aus einem reißfesten, feinädrierten und flexiblen Gewebeträger.
<b>tesaband 4688</b>	Vielseitiges Gewebeband für Arbeiten aller Art wie Fixieren, Kennzeichnen, Verschließen von Kartonagen u. Dosen, Befestigen von Bau- und Schutzfolien, Bündeln von Rohren u.v.m.!	Leicht zu handhabendes und vielseitig einsetzbares Standard-Gewebeband. Es besteht aus einem PE-extrudierten Zellwollträger und einer NK-Masse. Klassisches Reparaturklebeband mit sehr guten Verarbeitungseigenschaften.
<b>tesaband 53799</b>	Wasserdampfdichtes Abkleben von Klimakanälen. Verschluss von feuchtigkeitsgefährdeten Güterverpackungen, Reparatur von Zeltplanen.	Gewebeklebeband mit Polyethylenbeschichtung. Hohe Klebkraft. Nur in olivgrün erhältlich.

Produkt	Anwendung <sup>(1)</sup> und Beschreibung <sup>(2)</sup>	Technische Daten (mittlere Werte)			
		Träger	Klebmasse	Gesamtdicke mm	Trägerdicke mm
<b>tesaband 4660</b>	<sup>(1)</sup> Markieren von Kabeln und elektrischen Bauteilen. Kennzeichnen in Schaltschränken. <sup>(2)</sup> Bedruckbar. Hohe Alterungsbeständigkeit. Weitgehend unempfindlich gegen Weichmacher und Öldämpfe.	Baumwollgewebe	Kautschuk	0,28	0,210



Technische Daten (mittlere Werte)							
Träger	Klebmasse	Klebkraft N/25mm	Gesamtdicke mm	Temperaturbeständigkeit	Reißkraft N/25mm	Reißdehnung %	Produkt
Gewebe	Naturkautschuk	9,00	0,29	120°C kurzzeit	283	13,5	tesaband 4541
Gewebe	Naturkautschuk	8,00	0,31	120°C kurzzeit	288	13	tesaband 4549
Zellwollgewebe	Naturkautschuk	8,30	0,30	100°C kurzzeit	260	13	tesaband 4651
Weich-PVC	Acrylat	>3,75	0,18	70°C kurzzeit	>68	>180	tesaflex 4169 PV3
Zellwollgewebe	Naturkautschuk	9,70	0,25	80°C kurzzeit	275	15	tesaband 4656 PV1
PE-beschichtetes Gewebe	Naturkautschuk	9,00	0,26	80°C	130	9	tesaband 4688
Gewebeklebeband mit Polyethylenbeschichtung. Hohe Klebkraft. Nur in olivgrün erhältlich.	Naturkautschuk	12,50	0,30	65°C kurzzeit	178	11	tesaband 53799

Mechanische, elektrische und thermische Eigenschaften (mittlere Werte nach VDE 0340, Teil 1, DIN 40633, Blatt 1)											
Reißdehnung %	Höchstzugkraft N/25 mm	Klebevermögen Abziehungskraft von der Platte N/25 mm Bandbreite	Scherwiderstand	Scherkraft nach Lösungsmittelbeanspruchung N	Spez. Durchgangswiderstand $\Omega$ cm	Spannungsprüfung	Durchgangsspannung V VDE 0303	Elektrolytische Korrosionswirkung	Isolierstoffklasse VDE 0530/3.59	Bunsenbrennervorfahrenstufe	
8	183	5,00	keine Trennung	65	$10^{12}$	kein Durchschlag	3000	B3	A	Bu1	tesaband 4660

Lagerabmessungen und Farben siehe beiliegende Sortimentsliste.

## ■ Gleithilfen, Geräuschkämpfung, Stoppeffekte, Abriebschutz und Veredeln von Oberflächen

Produkt	Anwendung	Beschreibung
<b>tesaband 4549</b>	Verschluss von Eimern, Trommeln und Dosen. Vibrationsschutz im Karosserie- und Apparatebau.	Offenes Gewebeklebeband aus reißfestem Zellwollgewebe und hochwertigem Kautschukkleber. Sehr geschmeidig. Nachträglich beschriftbar. Leichte Abrollkraft ermöglicht die maschinelle Verarbeitung.
<b>tesaband 4563</b>	Umwickeln von Walzen- und Umlenkrollen, Abkleben von Flächen als Rutschfestunterlage (Stoppeffekt).	Rückseite beschichtet mit Silikonkautschuk, glatte Oberfläche, abweisend gegen blockende und klebrige Materialien, verhindert deren Ablagerung. Hoher Reibungskoeffizient. Abdeckung: PP-Folie.
<b>tesaband 4606</b>	Vermeidung von Klapper-, Scheuer- und Vibrationsgeräuschen bei Einbauteilen und Armaturen sowie dekorative Veredelung von Oberflächen.	Dickflauschiges Polyesterveloursgewebeklebeband mit Acrylatmasse von hoher Alterungsbeständigkeit. Gute Geräuschkämpfung. Hohe Abriebfestigkeit und Reißkraft.
<b>tesafilm 4668</b>	Aufgrund seiner Flexibilität und guten Klebkraft eignet sich 4668 für alle Arten von Reparaturen, zum Abdichten und zur Ansatzverklebung von Folien sowie als Abrieb- und Scheuerschutz.	tesa 4668 ist ein flexibles, transparentes Folienband für den universellen Einsatz. Es ist witterungs-, alterungs- und UV-beständig (bis zu 6 Monaten) und lässt sich sehr gut von Hand einreißen. Aufgrund seines transparenten Folienträgers ist es für alle Untergrundfarben gleichfalls geeignet.
<b>tesaband 4863</b>	Umwickeln von Walzen und Umlenkrollen, Abkleben von Flächen als Rutschfestunterlage (Stoppeffekt).	Rückseite beschichtet mit Silikonkautschuk, Oberfläche genoppt, darum besonders klebstoffabweisend, Oberfläche hat hohen Reibungskoeffizienten. Abdeckung: PP-Folie.
<b>tesaflex 7183 PV1</b>	Dauerhafter Schutz von Oberflächen gegen mechanische oder chemische Einflüsse. In der Fahrzeugindustrie als Steinschlag-, Tritt- und Kratzerschutz zur Vermeidung von Korrosion und anderen Oberflächenveränderungen eingesetzt.	Reißfest. Hohe Licht- und Witterungsbeständigkeit. Hohe Beständigkeit gegen gängige Wasch- und Lösungsmittel. Unter Hitzeeinwirkung plastisch verformbar (wichtig für Verklebung auf 3D-Oberflächen).
<b>tesafilm 51206</b>	Ausrüstung von Transportbändern. Geräuschkämpfung an Flaschenabfüllanlagen und Packstationen. Gleithilfe in Schiebedächern, Kopiergeräten, Schubladen, Münz- und Warenautomaten u. ä.	Abriebfestes PE-Klebeband mit gleit- und geräuschkämpfenden Eigenschaften. Hohe Reißdehnung.
<b>tesaband 51606</b>	Vermeidung von Klapper-, Scheuer- und Vibrationsgeräuschen bei Armaturen und Einbauteilen von Fahrzeugen und Hausgeräten.	Anthrazitfarbenes, dickes PET-Vlies mit sehr hoher Abriebfestigkeit.

Technische Daten (mittlere Werte)							
Träger	Klebmasse	Klebkraft N/25mm	Gesamtdicke mm	Temperaturbeständigkeit	Reißkraft N/25mm	Reißdehnung %	Produkt
Gewebe	Naturkautschuk	8,00	0,31	120°C kurzzeit	288	13	<b>tesaband 4549</b>
Zellwollgewebe, beschichtet	Naturkautschuk	11,50	0,42	150°C kurzzeit	–	–	<b>tesaband 4563</b>
Polyester-Velours	Acrylat	>2,50	0,50	130°C 3000 Std.	>200	>40	<b>tesaband 4606</b>
PE-Folie	Acrylat	6,00	0,14	120°C	45	420	<b>tesafilm 4668</b>
Zellwollgewebe, beschichtet	Naturkautschuk	8,50	0,62	150°C kurzzeit	–	–	<b>tesaband 4863</b>
PVC-Folie (Mischpolymerisat)	Acrylat	15,25	0,38	110°C	168	300	<b>tesaflex 7183 PV1</b>
PE-UHMW-Folie	Acrylat	10,00	0,11	-	93	300	<b>tesafilm 51206</b>
Polyester-Vlies	Naturkautschuk	>5,00	0,80	130°C 3000 Std.	100	85	<b>tesaband 51606</b>

Lagerabmessungen und Farben siehe beiliegende Sortimentsliste.

## **Kabelsatzwicklung**

<b>Produkt</b>	<b>Anwendung</b>	<b>Beschreibung</b>
<b>tesaflex 4163 4163 PV2</b>	Wicklung von Kabelbäumen für KFZ, Waschmaschinen und Geschirrspülern. Farbige Kennzeichnen, Bündeln, Isolieren und Verstärken von Kabeln. Mechanischer Schutz von Kabelmänteln. Gleichmäßig abrollbar.	Gute Klebkraft. Außergewöhnlich schmiegsam, cadmium- und bleifrei, ozon- und abriebfest sowie hohe Alterungs- und Witterungsbeständigkeit. Weitgehend unempfindlich gegen Weichmacher.
<b>tesaflex 4173 PV6</b>	Wicklung von Kabelbäumen für KFZ, Waschmaschinen und Geschirrspülern.	Außergewöhnlich schmiegsam, cadmium- und bleifrei, ozon- und abriebfest sowie hohe Alterungs- und Witterungsbeständigkeit. Weitgehend unempfindlich gegen Weichmacher. Gleichmäßig abrollbar.
<b>tesaband 4606</b>	Vermeidung von Klapper-, Scheuer- und Vibrationsgeräuschen bei Kabelsätzen.	Dickflauschiges Polyesterveloursgewebeklebeband mit alterungsbeständiger Acrylatmasse. Gute Geräuschkämpfung. Hohe Abriebfestigkeit und Reißkraft.
<b>tesaband 51006</b>	Manuelle Fertigung von Kabelsätzen für den Motorraum von Fahrzeugen.	Verrottungs-, reiß- und abriebfest sowie hohe Alterungsbeständigkeit. Geräuschkämpfung, schmiegsam und klebstark. Für die manuelle Fertigung definierte Abrollkraft.
<b>tesaband 51006 PV8 "sleeve"</b>	Manuelle Produktion biegeschlaffer Autokabelsätze für den Motorraum.	Schwarzes PET-Gewebe mit wechselseitig beschichteten Kanten. Technische Daten des Trägers und der klebenden Zonen entsprechend tesa 51006.
<b>tesaband 51007</b>	Maschinelle Fertigung von Kabelsätzen für den Motorraum von Fahrzeugen.	Verrottungs-, reiß- und abriebfest sowie hohe Alterungsbeständigkeit. Geräuschkämpfung, schmiegsam und klebstark. Für die maschinelle Fertigung definierte Abrollkraft.
<b>tesaband 51606</b>	Vermeidung von Klapper-, Scheuer- und Vibrationsgeräuschen bei Kabelsätzen. Manuelle und maschinelle Verarbeitung.	Anthrazitfarbenes, dickes PET-Vlies mit sehr hoher Abriebfestigkeit.
<b>tesaband 51608</b>	Manuelle Fertigung von Kabelsätzen für den Innenraum.	Schwarz eingefärbtes, schmiegsames PET-Nähwirlvlies mit schwarzer Kautschukklebmasse. Leicht abreißbar. Abrieb- und reißfest. Hohe Alterungsbeständigkeit sowie klebstark. Verbesserte Geräuschkämpfung. Nicht selbstverlöschend. Für die manuelle Fertigung definierte Abrollkraft.
<b>tesaband 51608 PV8 "sleeve"</b>	Manuelle Produktion biegeschlaffer Autokabelsätze für den Fahrzeuginnenraum.	Schwarzes PET-Vlies mit wechselseitig beschichteten Kanten. Technische Daten des Trägers und der klebenden Zonen entsprechend tesa 51608.
<b>tesaband 51609</b>	Maschinelle Fertigung von Kabelsätzen für den Innenraum.	Schwarz eingefärbtes, schmiegsames PET-Nähwirlvlies mit schwarzer Kautschukklebmasse. Leicht abreißbar. Abrieb- und reißfest. Hohe Alterungsbeständigkeit sowie klebstark. Verbesserte Geräuschkämpfung. Nicht selbstverlöschend. Für die maschinelle Fertigung definierte Abrollkraft.

Technische Daten (mittlere Werte)							
Träger	Klebmasse	Klebkraft N/25mm	Gesamtdicke mm	Temperaturbeständigkeit	Reißkraft N/25mm	Reißdehnung %	Produkt
Weich-PVC	Acrylat	3,50	0,15	105°C 3000 Std.	55	>125	<b>tesaflex 4163 4163 PV2</b>
Weich-PVC	Naturkautschuk	>4,50	0,15	105°C 3000 Std.	75	245	<b>tesaflex 4173 PV6</b>
Polyester-Velours	Acrylat	>2,50	0,50	130°C 3000 Std.	>200	>40	<b>tesaband 4606</b>
Polyester-Gewebe	Naturkautschuk	>6,25	>0,30	150°C 3000 Std.	>375	22	<b>tesaband 51006</b>
Polyester-Gewebe	Naturkautschuk	–	0,30 mm an den Kanten: 0,60 mm	–	–	–	<b>tesaband 51006 PV8 “sleeve”</b>
Polyester-Gewebe	Naturkautschuk	>6,25	>0,30	150°C 3000 Std.	>375	22	<b>tesaband 51007</b>
Polyester-Vlies	Naturkautschuk	>5,00	0,80	130°C 3000 Std.	100	85	<b>tesaband 51606</b>
Polyester-Vlies	Naturkautschuk	>3,75	0,30	105°C 3000 Std.	100	20	<b>tesaband 51608</b>
Polyester-Vlies	Naturkautschuk	–	0,30 mm an den Kanten: 0,60 mm	–	–	–	<b>tesaband 51608 PV8 “sleeve”</b>
Polyester-Vlies	Naturkautschuk	>3,75	0,30	105°C 3000 Std.	100	20	<b>tesaband 51609</b>

Lagerabmessungen und Farben siehe beiliegende Sortimentsliste.

## ■ Isolation und Elektroinstallation

Produkt	Anwendung	Beschreibung
<b>tesaflex 4163 4163 PV2</b>	Farbiges Kennzeichnen, Bündeln, Isolieren, Verstärken von Kabeln. Mechanischer Schutz von Kabelmänteln. Entmagnetisierungsspulen für Farbfernsehgeräte. Zum Abdecken und Abdichten von Lüftungskanälen. Nahtverklebung von Rohrisolationen.	Außergewöhnlich schmiegsam, cadmium- und bleifrei, ozon- und abriebfest sowie hohe Alterungs- und Witterungsbeständigkeit. Weitgehend unempfindlich gegen Weichmacher. Gleichmäßig abrollbar.
<b>tesaflex 4186 PV1</b>	Elektroinstallations- und Reparaturarbeiten.	Mit VDE-Prüfzeichen. Schwer entflammbar, ozon- und abriebfest sowie hohe Alterungs- und Witterungsbeständigkeit. Weitgehend unempfindlich gegen Weichmacher aus Kabel- und Aderisolation. Klebstark.

## ■ Gurten von elektronischen Bauelementen

Produkt	Anwendung	Beschreibung
<b>tesakrepp 51300</b>	Universalgurtungsband für leichte bis mittelschwere Bauteile mit axialen Anschlussdrähten. <ul style="list-style-type: none"> <li>• die nach der Lackierung eine Trockenstrecke durchlaufen müssen.</li> <li>• die durch Wärme künstlich gealtert werden sollen.</li> </ul>	Schmiegsam. Wärmebeständige Klebmasse. Hohe Alterungsbeständigkeit. (auch für die Lagergurtung geeignet).
<b>tesakrepp 51316</b>	Standard Gurtungsband für verschiedene Typen von elektrischen Bauteilen mit axialen Anschlussdrähten.	Eignet sich für Lagergurtung von axialen Bauelementen und Sequenzgurtung.
<b>tesakrepp 51432</b>	Für Lager- und Sequenzgurtung in Kombination mit gekreppten Gurtungsbändern in der Sequenzgurtung kann tesa 51432 z.B. auch mit tesa 51300 kombiniert werden.	Hohe Formstabilität/gut geeignet für schwere Bauteile.

Technische Daten (mittlere Werte)							
Träger	Klebmasse	Klebkraft N/25mm	Gesamtdicke mm	Temperaturbeständigkeit	Reißkraft N/25mm	Reißdehnung %	Produkt
Weich-PVC	Acrylat	3,50	0,15	105°C 3000 Std.	55	>125	<b>tesaflex 4163 4163 PV2</b>
Weich-PVC	Naturkautschuk	8,25	0,15	105°C 3000 Std.	68	190	<b>tesaflex 4186 PV1</b>

Lagerabmessungen und Farben siehe beiliegende Sortimentsliste.

Technische Daten (mittlere Werte)							
Träger	Klebmasse	Klebkraft N/25mm*	Gesamtdicke mm	Temperaturbeständigkeit	Reißkraft N/25mm	Reißdehnung %	Produkt
Papier, gekreppt	Naturkautschuk	12,00	0,18	180°C (kurzfristig)	110	12	<b>tesakrepp 51300</b>
Papier, gekreppt	Naturkautschuk	8,50	0,16	100°C (kurzfristig)	92	10	<b>tesakrepp 51316</b>
Papier	Naturkautschuk	16,30	0,33	100°C	200	8	<b>tesakrepp 51432</b>

Lagerabmessungen und Farben siehe beiliegende Sortimentsliste.

## ■ Oberflächenschutz bei Weiterverarbeitung und Transport

Produkt	Anwendung	Beschreibung
<b>tesafilm 4128</b>	Oberflächenschutz für Metallprofile, Zierleisten und Blenden an Küchenmöbeln, Elektro-, Rundfunk- und Fernsehgeräten, Maschinenteilen und Fahrzeugen. Kratzerschutz bei gestapelten Blechen zur Vermeidung von Kratzern.	Mechanisch und chemisch widerstandsfähiges Klebeband mit geringer Klebkraft. Reißfest. Maschinell einsetzbar. Leicht u. schnell entfernbar. Geeignet für Außenanwendungen von bis zu maximal drei Monaten.
<b>tesa Oberflächen-Schutzfolie 4848</b>	Zum längerfristigen, großflächigen Schützen vor Verschmutzung und Beschädigung während der Verarbeitung, Lagerung u. Montage bei Maler- Putzer u. Fassadenarbeiten. Gute Durchsicht u. Transparenz beim Einsatz auf Fensterglas.	Glatte, umweltverträgliche PE-Schutzfolie ausgerüstet mit einem vollflächig beschichteten hoch licht- und alterungsbeständigen Acrylatkleber. Hohe UV-Beständigkeit im Außenbereich bis zu 4 Wochen. Schnelle und einfache Wiederaufnahme.
<b>tesa 6648</b>	Abrollgerät für Oberflächenschutzfolie.	Abrollgerät inkl. Schultergurt, Rollenhalter und Cutter.
<b>tesa 7133</b>  <b>tesa 7133 PV8</b>	Großflächiges Abdecken von unlackierten und lackierten Kunststoffteilen (z. B. Stoßfängern).  = teilbeschichtete Variante	Temperaturbeständige Polypropylenfolie, leicht u. schnell entfernbar, macht Dimensionsveränderungen während der Ofentrocknung mit, Nassschliffest, wasserunempfindlich.
<b>tesa Bodyguard 50530</b>	Schutz von (frisch) lackierten Oberflächen während Montage, Transport und Lagerung. Vornehmlich im Automobilbau eingesetzt. Vollflächige Applikation zum Schutz vor Beschädigungen, Verschmutzungen und Witterungseinflüssen.	Gute Haftung auf allen lackierten Untergründen. Leicht u. schnell entfernbar. Recyclebar. Für Außenlagerungen von bis zu maximal sechs Monaten.
<b>tesa Bodyguard 50533</b>	Zum Kantenschutz. Im Automobilbau zur Sicherung der Folienkanten von Schutzfoliensystemen (tesa 50530) eingesetzt. Dank hoher Klebkraft besonders geeignet für kritische, an Kanten stark gewölbte Karosserieformen.	Auch maschinell verarbeitbar. Hervorragende Haftung auf schwierigen Untergründen wie silikon- oder teflonhaltigen Lacken. Leicht u. schnell ablösbar. Recyclebar. Außenlagerung bis zu sechs Monaten.
<b>tesa Glassguard 50550</b>	Montage-, Transport- und Lagerschutz von Fahrzeugglas vor Verschmutzung und Beschädigung. Für Versuchsfahrten und den Autotransport geeignet.	Klar durchsichtige, kratzfeste, mehr als 3 Monate (Florida) wetterbeständige selbstklebende Folie. Ohne Hilfsmittel leicht und schnell entfernbar. Umweltverträglich zu entsorgen.









Technische Daten (mittlere Werte)							
Träger	Klebmasse	Klebkraft N/25mm	Gesamtdicke mm	Temperaturbeständigkeit	Reißkraft N/25mm	Reißdehnung %	Produkt
PVC-Folie	Naturkautschuk	0,38	0,06	–	150	70	tesafilm 4128
PE-Folie	Acrylat	4,75	0,05	60°C	27,5	> 180	tesakrepp Oberflächen-Schutzfolie 4848
							tesa 6648
Polypropylen	Naturkautschuk	2,00	0,08	120°C (1 Std.)	325	130	tesa 7133 tesa 7133 PV8
Polyolefin	Synthetisches Elastomer	2,50	0,08	–	>40	450	tesa Bodyguard 50530
Polyolefin	Synthetisches Elastomer	8,75	0,09	–	>45	450	tesa Bodyguard 50533
Polypropylen	Synthetisches Elastomer	0,25	0,07	–	>50	>500	tesa Glassguard 50550

Lagerabmessungen und Farben siehe beiliegende Sortimentsliste.

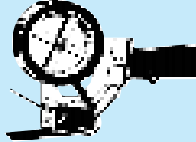
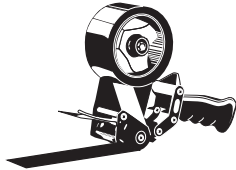
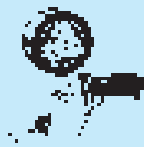









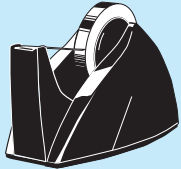

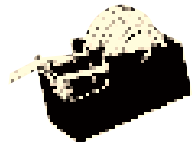

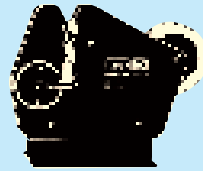
## Hand-Abroller

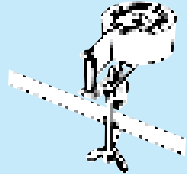
Produkt	Beschreibung	Anwendung	Abbildung
<b>tesa Hand-Abroller 56404</b>	Der tesapacker 56404 besitzt eine fest eingestellte Rollenbremse, so dass auch leicht abrollbare tesa Selbstklebebänder problemlos verarbeitet werden können. Nach dem Aufkleben wird das tesa Klebeband durch Kippen des Gerätes abgeschnitten. Verarbeitet werden tesapack und tesafilm in 66-m-Rollen sowie tesakrepp in 50-m-Rollen bis 50 mm Breite.	Zum Verschließen von Packstücken aller Art im Packraum und in der Fabrikation.	
<b>tesa Hand-Abroller 6400</b>	Der tesa Hand-Abroller 6400 ist ein robustes, industrie-gerechtes Handabrollgerät zum Verarbeiten von tesa-Packbändern bis 50 mm Breite. Durch sein geschütztes Messer bietet dieses Gerät einen besonderen Verletzungs-schutz (Messerschutz). Durch Drücken der Andrückklasche kommt das Messer zum Vorschein und ermöglicht so das Abschneiden des Klebebandes. Die stufenlos einstellbare Rollenbremse garantiert ein problemloses Verarbeiten.	Zum Verschließen von Packstücken aller Art im Packraum und in der Fabrikation.	
<b>tesa Hand-Abroller 56402 "Snapshot"</b>	Der tesapacker 56402 besitzt eine Rollenbremse, so dass auch leicht abrollbare tesa Selbstklebebänder problemlos verarbeitet werden können. Das Abschneiden des Klebebands wird durch Betätigen der Klinke im Handgriff ausgeführt. Arbeitsbreite bis 50 mm. Verarbeitet werden tesapack und tesafilm in 66-m-Rollen und tesakrepp in 50-m-Rollen.	Stabiles Spitzengerät für den Verschluss von Versandschachteln im Packraum und in der Fabrikation.	
<b>tesa Hand-Abroller 6005</b>	Der tesapacker 6005 besitzt eine Rollenbremse, die angezogen wird, wenn die Packungen regelrecht „geschnürt“ werden sollen. Das Abschneiden des Klebebands wird durch Betätigen der Klinke im Handgriff ausgeführt. Durch diese Konstruktion ist das Messer während des Aufbringens des Klebebands geschützt, so dass keine Verletzungs-gefahr besteht. Verarbeitet werden tesapack und tesafilm in 66-m-Rollen sowie tesakrepp in 50-m-Rollen bis 25 mm Klebebandbreite.	Zum Umreifen und für Kantenverschlüsse von Versandschachteln.	
<b>tesa Hand-Abroller 6075</b>	Die leichte Handhabung und die zweckmäßige Konstruktion machen den tesapacker 6075 zu einer wirklichen Hilfe bei der Verarbeitung von breiteren tesa Klebebändern. Das Abschneiden des Klebebands wird durch Betätigen der Klinke im Handgriff ausgeführt. Arbeitsbreite bis 75 mm. Verarbeitet werden tesapack und tesafilm in 66-m-Rollen und tesakrepp in 50-m-Rollen.	Handgerät für den Packraum und für die Fabrikation.	
<b>tesafix Hand-Abroller 6013 PV1</b>	Der tesafix Handabroller 6013 mit seinem Drei-Rollen-System ist speziell für die Verarbeitung von Übertra-gungsklebern wie tesafix 4900 entwickelt worden. Seine stabile Bauweise garantiert problemlosen Einsatz auch im professionellen Bereich. Durch Betätigung der Stopp-einrichtung nach dem Verkleben reißt das trägerlose Klebeband sauber ab. Arbeitsbreite bis 19 mm.	Zur Verarbeitung von Übertragungsklebern wie tesafix 4900.	
<b>tesa Hand-Abroller 6032</b>	Dieses einfache Handgerät hat sich in der Fabrikation und im Packraum bewährt. Es wird besonders zur Verar-beitung von fadenverstärkten tesapack Selbstklebe-bändern (Filament) eingesetzt, weil auch diese sich mit dem eingebauten Spezialmesser leicht durchtrennen lassen. Verarbeitet werden tesapack in 50-m- und 66-m-Rollen bis 25 mm Breite.	Zum Verschließen und Verstärken von Versand-schachteln durch L-Ver-schlüsse mit tesa Selbst-klebebändern und zum Bündeln von stab- und ringförmigen Gütern.	
<b>tesa Hand-Abroller 6076</b>	Das Gerät aus schlagfestem Kunststoff ist ein praktischer Verpackungshelfer. Die Andrückrolle aus Gummi drückt den abrollenden tesafilm auf die zu beklebende Unterlage. Durch Abwinkeln des Handabrollers wird der tesafilm Streifen von der schräggestellten Zahnleiste abgetrennt. Verarbeitet werden tesapack und tesafilm in 66-m-Rollen bis 50 mm Breite.	Zum Verschließen von Versandschachteln.	

## Tisch-Abroller

Produkt	Beschreibung	Anwendung	Abbildung
<b>tesa Tisch-Abroller 57422 "Easy Cut"</b>	Der tesa Tischabroller 57422 ist ein universell einsetzbarer Abroller zum Verarbeiten von tesa-Klebebändern in 66 m-Rollen bis 25 mm Breite. Der standfeste Abroller ist aus schlagfestem Kunststoff hergestellt. Der Abroller hat rutschfeste Füße und braucht deshalb nicht auf dem Tisch befestigt zu werden. An dem glatten Messer wird das Klebeband leicht abgetrennt. Der Messerkopf ist austauschbar.	Für Betrieb, Geschäft und Büro, zum Verkleben von Packpapieren sowie für Reproduktions- und Filmmontagearbeiten.	
<b>tesa Tisch-Abroller 57421</b>	Der tesa Tischabroller 57421 ist ein Universalabroller zum Verarbeiten von tesa-Klebebändern in 33 m-Rollen bis 19 mm Breite. Der standfeste Abroller ist aus schlagfestem Kunststoff hergestellt. Der Abroller hat rutschfeste Füße und braucht deshalb nicht auf dem Tisch befestigt zu werden. An dem glatten Messer wird das Klebeband leicht abgetrennt. Der Messerkopf ist austauschbar.	Für Geschäft und Büro, zum Verkleben von Packpapieren.	
<b>tesa Tisch-Abroller 6012</b>	Der tesa Universal-Abroller 6012 kann mit der dazugehörigen Schraubzwinge befestigt oder über die vier Bohr Löcher in der Bodenplatte am Arbeitsplatz fest verschraubt werden. Der doppelte Rollen Kern ermöglicht das Verarbeiten von zwei Rollen bis 25 mm Breite gleichzeitig oder Einzelrollen bis 50 mm Breite. An der eingebauten Zahnleiste lässt sich das abgezogene tesa Klebeband leicht abtrennen. Abmessungen des Gerätes: 175 mm lang, 65 mm breit, 120 mm hoch. Verarbeitet werden tesapack und tesafilm in 66-m-Rollen bis 50 mm Breite.	Für Fabrikation und Lager.	
<b>tesa Tisch-Abroller 6090</b>	Der tesa Tischabroller 6082/6090 hält für die unterschiedlichsten Anwendungsbereiche 4/2 tesa Rollen griffbereit. Es müssen nur noch die für den jeweiligen Anwendungsbereich benötigten tesa Produkte (z. B. tesafilm, jeweils bedruckt oder unbedruckt) eingelegt werden. Das bringt mehr Übersicht und Ordnung und erspart oft langes Suchen. Ein weiterer Vorteil: Die glatten Messer des neuen tesa Tischabrollers 6082/6090 schneiden absolut geradlinig ab. Der tesa Tischabroller wird daher besonders häufig im Lithobereich eingesetzt. Verarbeitet werden tesa Klebebänder bis 66 m und 25 mm Breite auf 76-mm-Kern.	2 ausgewählte tesa Klebebänder in einem Abroller.	
<b>tesa Tisch-Abroller 6082</b>		4 ausgewählte tesa Klebebänder in einem Abroller.	
<b>tesa Tisch-Abroller 6094</b>	Das Gerät verschließt Beutel mit einem Füllgewicht bis ca. 5 kg und einem Beutelhalsdurchmesser bis ca. 11 mm. Der zusammengedrehte Beutelhals wird von oben nach unten durch den Verschluss Schlitz gedrückt und dadurch mit einem Föhnchenverschluss versehen. Abmessungen des Gerätes: 355 mm lang, 57 mm breit, 180 mm hoch. Verarbeitet werden tesakrepp 328 in 50-m-Rollen bis 19 mm Breite und tesafilm in 66-m-Rollen bis 19 mm Breite.	Zum Verschließen von mittleren und größeren Beuteln.	
<b>tesa Tisch-Abroller 6256</b>	Dieses Gerät gleicht in der Funktion dem Beutelschließer 6094. Es ist jedoch für Beutel ausgelegt, die ein Füllgewicht bis ca. 3 kg und einen Beutelhalsdurchmesser bis 5 mm haben. Abmessungen des Gerätes: 240 mm lang, 70 mm breit, 145 mm hoch. Verarbeitet werden tesakrepp 328 in 50-m-Rollen, 12 mm breit, und tesafilm in 66-m-Rollen bis 12 mm Breite.	Zum Verschließen von kleinen und mittleren Beuteln.	
<b>tesa Tisch-Abroller 6009</b>	Mit der Schraubzwinge kann dieses platzsparende Gerät ohne Werkzeug an der Kante des Arbeitstisches oder am Zeichenbrett befestigt werden. Verschiedene Einstellmöglichkeiten sorgen dafür, dass das tesa Klebeband immer bequem zu greifen ist – ganz gleich, in welcher Lage der tesa Abroller 6009 montiert wird. Verarbeitet werden tesapack und tesafilm in 66-m- und 330-m-Rollen sowie tesakrepp in 50-m-Rollen bis 50 mm Breite.	Zum Verkleben von kleinen Schachteln und Packpapieren und für den Einsatz im Zeichenatelier.	

## ■ Automatische Tisch-Abroller

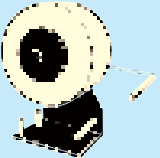
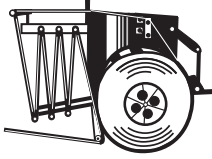
Produkt	Beschreibung	Anwendung	Abbildung
<b>tesa Automat 6037 mit Längeneinstellung</b>	Der <i>tesa</i> Automat 6037 ist durch seine kompakte Form auch ohne Verschraubung besonders standfest. Er kann überall dort eingesetzt werden, wo abgelängte <i>tesa</i> film Streifen benötigt werden. Spendelänge max. 100 mm. Abmessungen des Gerätes: 190 mm lang, 100 mm breit, 110 mm hoch. Verarbeitet wird <i>tesa</i> film in 66-m-Rollen bis 25 mm Breite.	Zum Verschließen von kleinen Packstücken im Betrieb und Geschäft.	
<b>tesafilm Automat 6038 mit Längenvoreinstellung</b>	Der <i>tesafilm</i> Automat 6038 spendet <i>tesafilm</i> Streifen von 20 bis 100 mm Länge. Die genaue Länge wird mit wenigen Handgriffen auf einer übersichtlichen Skala eingestellt. Ein leichter Hebeldruck genügt, und das Gerät spendet einen <i>tesafilm</i> Streifen in der vorgewählten Länge. Nach einfacher Umstellung des Hebels an der Stirnseite des Gerätes spendet der <i>tesafilm</i> Automat 6038 auch <i>tesafilm</i> Streifen mit klebefreiem Anfasser. Abmessungen des Gerätes: 270 mm lang, 115 mm breit, 170 mm hoch. Verarbeitet wird <i>tesafilm</i> in 66-m-Rollen bis 30 mm Breite.	Zum Verschließen von kleinen Schachteln, Pouch-Packungen, z. B. Tabakbeuteln, Kaffeebeuteln u. ä.	
<b>tesa Automat 6056</b>	An der seitlich angebrachten Messskala stellt man die gewünschte Streifenlänge von 30 bis 150 mm ein. Die elektromagnetische Abschneidevorrichtung sorgt für einen glatten Abschnitt. Ein einziger Handgriff genügt für das Abziehen, Abschneiden und Abnehmen des <i>tesa</i> Streifens in vorbestimmter Länge. Die unterschiedlichen Trägerfestigkeiten benötigen eine differenzierte Schneidkraft. Diese kann stufenlos reguliert werden. Es können <i>tesa</i> Klebebänder bis 50 mm Breite verarbeitet werden. Abmessungen des Gerätes: 340 mm lang, 140 mm breit, 150 mm hoch.	Mit Längenvoreinstellung und regulierbarer elektromagnetischer Abschneidevorrichtung.	
<b>tesa Automat 6056 PV 1</b>	Mit diesem Gerät können alle <i>tesafix</i> Fabrikate, die mit einem zugfesten Träger ausgerüstet sind, verarbeitet werden, dies sind z. B. <i>tesafix</i> 4954, 4961, 4963, 4984 und 4974. Das Vierwalzen-System der Abziehvorrichtung trennt den Schutzstreifen vom Klebeträger, so dass anschließend das <i>tesafix</i> beidseitig klebend verarbeitet werden kann. Abmessungen des Gerätes: 340 mm lang, 140 mm breit, 400 mm hoch.	Mit Trennpapier-Abziehvorrichtung für die Verarbeitung von <i>tesafix</i> .	<b>Vertrieb: Maschinenbau KNECHT, Tel. 06774-92010</b>
<b>tesa Abroller 6060</b>	Der <i>tesa</i> -Abroller 6060 dient dem spannungsarmen Abwickeln von kreuzgespulten Klebebändern und ist universell einsetzbar. Mit dem federbelasteten Tänzerhebel wird eine gleichmäßige Bahnspannung, auch bei sich ändernden Geschwindigkeiten erreicht. Der Abroller ist auch ideal einsetzbar für den "stop-and-go"-Betrieb, denn der Tänzerhebel wirkt als Bahnspeicher und die Servobremse verhindert ein unkontrolliertes Nachlaufen der Rolle.	Für Langrollen (SAF). Mit Bremsvorrichtung zum Ausgleichen von ruckartigem Anfahren und Bremsen für gleichmäßiges Abrollen.	
<b>tesafix Abroller 6081</b>	Der <i>tesa</i> -Abroller 6081 dient dem spannungsarmen Abwickeln von kreuzgespulten Klebebändern und ist universell einsetzbar. Mit dem federbelasteten Tänzerhebel wird eine gleichmäßige Bahnspannung, auch bei sich ändernden Geschwindigkeiten erreicht. Eine Bremse passt die Abrollgeschwindigkeit der Maschinengeschwindigkeit an. Der Abroller ist damit ideal einsetzbar für den "stop-and-go"-Betrieb, denn der Tänzerhebel wirkt als Bahnspeicher und die Servobremse verhindert ein unkontrolliertes Nachlaufen der Rolle.	Für Langrollen (SAF). Mit Bremsvorrichtung zum Ausgleichen von ruckartigem Anfahren und Bremsen für gleichmäßiges Abrollen.	
<b>Universal-Bandspender BIMA A 690</b>	Der Universal-Bandspender BIMA A 690 liefert präzise Klebeband-Zuschnitte. <i>tesa</i> Klebebandbreiten von 8–50 mm können in dem Gerät verarbeitet werden, ohne dass der Bandspender auf die neue Klebebandbreite einreguliert werden muss. Die Klebebandlänge kann auf alle Längen von 20 bis 999 mm eingestellt werden. Abmessungen des Gerätes: 300 mm lang, 240 mm breit, 600 mm hoch.	Für <i>tesa</i> Klebebänder geeignet.	

## Maschinen

Produkt	Beschreibung	Anwendung
<b>tesa BVL-22 Faltschachtelverschlussmaschine</b>	Die zu verschließenden Gebinde (Faltschachteln) werden über ein Transportband der Maschine zugefördert. Automatisch werden an einer oder beiden Seiten die Einstecklaschen verklebt und ein Originalitätsverschluss aufgebracht. Das Klebeband kann perforiert und ein Aufreißfaden hinterlegt werden. Verarbeitet werden tesafilm und tesaband in Großrollen von 1.500 m bis 5.000 m Länge bis 25 mm Klebebandbreite. Verschlussbereich: Durchmesser: 250–500 mm; Höhe: 100–400 mm. Elektr. Anschluss: 380 V, 1,0 kW. Pneumatischer Anschluss: 6 bar.	Faltschachteln der Pharma- und Medizinindustrie als auch verpackte Food- oder Industrieprodukte.
<b>tesa Halbautomat BC-02-300/500</b>	Auf der Maschine können zylindrische, ovale und vieleckige Dosen aus Blech, Glas, Vollpappe und weichmacherfreiem Kunststoff verschlossen werden. Der zu verschließende Behälter wird auf den Aufnahmeteller gestellt, über zwei Taster die automatische Banderolierung ausgelöst und nach dem Verschluss vom Aufnahmeteller entnommen. Verarbeitet wird tesafilm in 66- und 330-m-Rollen, 6–25 mm breit, tesaband in 50-m-Rollen in 6–19 mm Breite. Verschlussbereich: Durchmesser: 20–500 mm; Höhe: 12–300 mm. Elektr. Anschluss: 380 V, 1,5 kW. Pneumatischer Anschluss: 6 bar.	Zum halbautomatischen Verschließen von Gebinden, rund, oval oder vieleckig.
<b>tesa Vollautomat BV-02-100/500</b>	Diese Maschine verschließt vollautomatisch zylindrische, ovale und vieleckige Dosen. Auf einem angetriebenen Transportband werden die Dosen kontinuierlich der Maschine zugeführt, automatisch banderoliert und im gleichen Arbeitstakt ausgestoßen. Verarbeitet werden tesafilm und tesaband in Großrollen von 1.500 m bis 5.000 m Länge und 6 bis 19 mm Klebebandbreite. Verschlussbereich: Durchmesser: 20–500 mm; Höhe: 15–250 mm. Weitere Maschinentypen sind lieferbar. Durchmesser: bis 400 mm; Höhe: bis 400 mm. Elektrischer Anschluss: 400 V, 1,5 kW. Pneumatischer Anschluss: 6 bar.	Zum vollautomatischen Banderolieren von Dosen.
<b>tesa Plan-/Linear-Vollautomat BLV-06</b>	Die Anlagen können in vertikaler oder horizontaler Lage automatisch Klebeband in einer Breite von 12–250 mm auftragen. Durch den universell einstellbaren Klebekopf kann das Klebeband überall dort angeklebt werden, wo die Produktform und Art es erlauben. Z. B. das Verkleben auf Kunststofffolien, Aluminium- oder Blechbahnen, Gewebestoffen oder Papierbahnen ist vielfach erprobt und technisch ausgereift. Der Kleberollendurchmesser kann maximal 260 mm betragen. Die Maschine wird durch Schutztüren ringsherum gesichert. Die Anlage wird durch eine frei-programmierbare elektronische Steuerung gesteuert. Elektrischer Anschluss: 400 V, 1 kW.	Zum Plankleben von tesa Klebebändern auf flächige, biegesteife Gegenstände in diskontinuierlicher Arbeitsweise.
<b>tesa Folien-Klebebandspendegerät BCSP-02-200/600</b>	Die Folien- und Klebebandspendegeräte sind zur Abwicklung von breiten Selbstklebebändern und Folien entwickelt worden. Über angetriebene Transportwalzen wird das Klebeband von der Rolle abgezogen und aus dem Spendegerät in der gewünschten Länge nach unten gefördert. Über ein Messersystem kann das Klebeband abgeschnitten und entnommen werden. Das nächste Klebebandstück kann automatisch nachgespendet werden. Das Spendegerät ist in drei Größen, Zyp 200, 400 und 600 mm, für Klebeband- / Folienrollen mit einer Kernaufnahme von 76 mm und einem maximalen Durchmesser von 300 mm ausgelegt. Über ein verzahntes Trennmesser wird das Klebeband manuell abgetrennt. Ein beweglicher Messerschutz schützt das Messer. Die Spendegeräte sind mit einem elektrischen Längenzählwerk ausgestattet, womit sich individuelle Abschnitte einstellen lassen. Die Abschnittgenauigkeit beträgt je nach Klebeband- / Folienqualität +/- 5–10 mm. Die Anlagen werden steckerfertig incl. 5 m Anschlusskabel geliefert. Anschlusswerte: 400 V 50Hz 0,2 kW 3 Ph 230 V 50Hz 0,2 kW 1 Ph	Folien und Klebebänder, die vorgespundet werden sollen.

# Maschinen

Produkt	Beschreibung	Anwendung
<b>tesa Planklebe- maschine TS-15</b>	<p>Arbeitsweise: Die in einem Magazin stehenden Kartonzuschnitte werden automatisch mittels Saugluftheber auf die Transportkette der Maschine gelegt und von dieser kontinuierlich durch die Maschine transportiert. Während des Durchlaufs werden diese durch den tesa Planklebeautomaten BX-2 mit einem tesa Aufreißstreifen beklebt. Die beklebten Zuschnitte werden anschließend schuppenartig abgelegt und weitertransportiert.</p> <p>Leistung: 1.000–6.000 Kartonzuschnitte/Stunde, abhängig von der Zuschnittgröße.  Drehstrom: 220/380 V, 50 Hz, ca. 6 kVA.  Maschinengewicht: ca. 1.200 kp.  Maschinenabmessungen:  Länge: 3.000 mm, Breite: 1.500 mm, Höhe: 2.000 mm.</p>	<p>Eine selbständige Einheit zum Auftragen von tesa Aufreißstreifen auf Kartonzuschnitte. Die Maschine ist innerhalb des Formatbereichs mit Spindeln stufenlos einstellbar.</p>
<b>tesa Schachtel- verschießautomat BK 1100 (Vertrieb: Maschinenbau KNECHT, Tel. 06774-92010)</b>	<p>Vollautomatische Schachtelverschießmaschine zum Verschließen von Versandschachteln unterschiedlichen Formats. Die Schachteln werden automatisch vereinzelt und zentriert. Die Maschine verschließt zwei Schachteln parallel im Automaten. Noch während sich die erste Schachtel in der Verschlussstation befindet, fährt der Abtastschlitten nach oben, so dass die nächste Schachtel einlaufen kann. Die Schenkellängen betragen 60 mm. Die Schachteln werden U-förmig mit tesa Klebeband über die Deckel- und Bodenseite verschlossen.</p> <p>Abmessungen der Maschine:  2.400 mm lang, 1.400 mm breit, 2.400 mm hoch.  Schachtelverschlussbereich:  Länge: 250–600 mm, Breite: 130–520 mm, Höhe: 120–500 mm  Verarbeitet werden tesapack und tesafilm in Rollen bis 1.000 m sowie tesakrepp in Rollen bis 200 m in 50 mm Breite. Die Maschine arbeitet elektropneumatisch: Antrieb Drehstrom 220/380 V.</p>	
<b>tesa Verschleiß- maschine BK 2500 (Vertrieb: Maschinenbau KNECHT, Tel. 06774-92010)</b>	<p>Die Verschleißmaschine BK 2500 ist ausgelegt zum Verschluss von Schachteln, die in Serien mit gleichen Abmessungen anfallen. Die Maschine ist serienmäßig mit einer Vereinzlungssperre ausgerüstet. Die BK 2500 faltet über einen pneumatisch betätigten Bügel die hintere Stirnklappe ein. Da diese Maschine kein Kartonein-zugsband besitzt, müssen die Schachteln manuell oder über ein angetriebenes Förderelement in die Maschine geschoben werden. Verarbeitet werden tesapack und tesafilm in Rollen bis 1.000 m sowie tesakrepp bis 200 m in 50 mm Breite.</p> <p>Verschlussbereich:  Länge: ca. 200–500 mm, Breite: ca. 130–450 mm, Höhe: ca. 110–450 mm.  Verschlussart: je ein U-förmiger Verschlussstreifen an der Ober- und Unterseite. 50 mm Bandbreite, 60 mm Überlappung, Dispenser 6212.  Leistung: je nach Schachtellänge 1.000–1.500 Kartons/Std.; elektr. Anschluss: 220/380 V, 0,4 kW.  Abmessungen der Maschine:  Länge: 2.150 mm, Breite: 1.000 mm, Höhe: 1.900 mm.  Einlaufhöhe: 590–830 mm einstellbar; pneumatischer Anschluss: 6 bar.</p>	
<b>tesa Schachtel- verschießautomat BK 3000 (Vertrieb: Maschinenbau KNECHT, Tel. 06774-92010)</b>	<p>Vollautomatische Schachtelverschießmaschine zum kontinuierlichen Verschließen von Versandschachteln gleichen Formats. Die Maschine zieht die Schachtel automatisch ein, faltet die Deckelklappen und verschließt die Schachtel gleichzeitig an den Boden- und Deckelklappen automatisch durch einen tesa Klebebandverschluss U-förmig. Die Schenkellängen betragen je 60 mm. Die BK 3000 arbeitet vollautomatisch ohne Bedienungspersonal. Die Umstellung auf andere Schachtelformate wird in wenigen Minuten manuell durchgeführt.</p> <p>Abmessungen der Maschine:  2.100 mm lang, 1200 mm breit, 1.710 mm hoch.  Schachtelverschlussbereich:  Länge: 250–600 mm, Breite: 130–500 mm, Höhe: 130–500 mm.  Verarbeitet werden tesapack und tesafilm in 66-m- bis 1.000-m-Rollen sowie tesakrepp in 200-m-Rollen in 50 mm Breite. Die Maschine arbeitet elektropneumatisch. Antrieb Drehstrom 220/380 V.</p>	
<b>tesa Schachtel- verschießautomat BK 5000 (Vertrieb: Maschinenbau KNECHT, Tel. 06774-92010)</b>	<p>Halbautomatische Schachtelverschießmaschine mit manuell regulierbarer Formateinstellung zum kontinuierlichen Verschließen von Versandschachteln gleichen Formats. Aufgrund ihrer einfachen Konstruktion ist diese äußerst solide und für den Dauerbetrieb gebaute Verpackungsmaschine problemlos zu bedienen. Innerhalb weniger Minuten kann die Maschine auf ein anderes Schachtelformat umgerüstet werden. Während des Durchlaufs durch die Maschine wird die Schachtel in einem Arbeitsgang oben und unten U-förmig über die Fugen der äußeren Deckel- und Bodenklappen verschlossen. Die Schenkellängen betragen je 60 mm.</p> <p>Abmessungen der Maschine:  1.000 mm lang, 1.050 mm breit, 1.730 mm hoch. Einlaufhöhenverstellbar 590–830 mm.  Schachtelverschlussbereich:  Länge: 100 mm bis unbegrenzt, Breite: 105–520 mm, Höhe: 100–550 mm.  Verarbeitet werden tesapack und tesafilm in 66-m- bis 1.000-m-Rollen sowie tesakrepp in 50-m- bis 200-m-Rollen bis 50 mm Breite.  Antrieb Drehstrom 220/380 V.</p>	
<b>tesa Schachtel- verschießautomat BK 7000 (Vertrieb: Maschinenbau KNECHT, Tel. 06774-92010)</b>	<p>Halbautomatische Schachtelverschießmaschine zum Verschließen von Versandschachteln unterschiedlichen Formats. Die Schachteln werden manuell in die Maschine eingegeben, wobei sich die Maschine auf das jeweilige Schachtelformat selbsttätig einstellt. Die zu verschließende Schachtel wird gleichzeitig an den Boden- und Deckelklappen U-förmig mit tesa Klebeband verschlossen. Die Schenkellängen betragen 60 mm.</p> <p>Abmessungen der Maschine:  1.000 mm lang, 1.050 mm breit, 1.600 mm hoch.  Schachtelverschlussbereich:  Länge: 100 mm bis unbegrenzt, Breite: 105–500 mm, Höhe: 110–500 mm.  Verarbeitet werden tesapack und tesafilm in Rollen bis 1.000 m sowie tesakrepp in Rollen bis 200 m in 50 mm Breite. Die Maschine arbeitet elektropneumatisch: Antrieb Drehstrom 220/380 V.</p>	



## Maschinen

Produkt	Beschreibung	Anwendung
<b>tesa 6096 modulare Laminierstation mit Schneid- vorrichtung</b>	<p>Dieses modulare System ermöglicht es, Klebebänder auf flache Oberflächen zu laminieren. Die Applikation des Klebebandes erfolgt von Kante zu Kante. Folgende Module sind erhältlich:  <u>tesa 6084</u>            Dispenser zum Abrollen von Klebebandrollen, inkl. Andruckrolle und Bandführung.  <u>tesa 6063</u>            Laminiereinheit mit Positionierungs- und Schneidvorrichtung, inkl. Sensor für automatischen Start, Längenmessung und Schneiden.  <u>tesa 6066</u>            Förderband zum Transport des Substrates.  <u>tesa 6092</u>            Gestell für den Aufbau von Abroll- und Laminiereinheit.</p>	<p>Applizierung von Klebeband auf vorgeschchnittene Stücke von Kante zu Kante, z.B. Wellpappe, Versandtaschen</p>
<b>tesa 6098 Laminierstation mit programmierbarer Schneidvorrichtung</b>	<p>Dieses modulare System ermöglicht es, Klebebänder auf flache Oberflächen zu laminieren. Die Applikation des Klebebandes erfolgt Abschnittsweise. Die Länge der Klebebandstreifen kann frei gewählt werden. Folgende Module sind erhältlich:  <u>tesa 6081</u>            Dispenser zum Abrollen von Klebebandrollen, inkl. Andruckrolle und Bandführung sowie Bremsanschlagsystem.  <u>tesa 6065</u>            Laminiereinheit mit Positionierungs- und Schneidvorrichtung +SPS, inkl. Sensor für automatischen Start, Längenmessung und Schneiden programmierbar.  <u>tesa 6066</u>            Förderband zum Transport des Substrates.  <u>tesa 6092</u>            Gestell für den Aufbau von Abroll- und Laminiereinheit.</p>	<p>Abschnittsweise Applizierung von Klebeband auf vorgeschchnittene Stücke.</p>



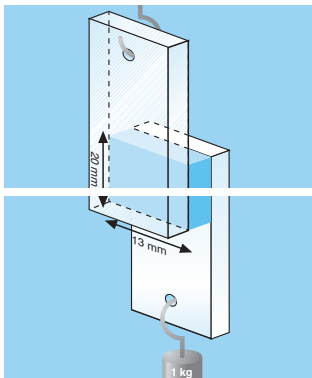

**weiche Klebmasse,  
hohe Anfassklebkraft**

**harte Klebmasse,  
hohe Scherfestigkeit**

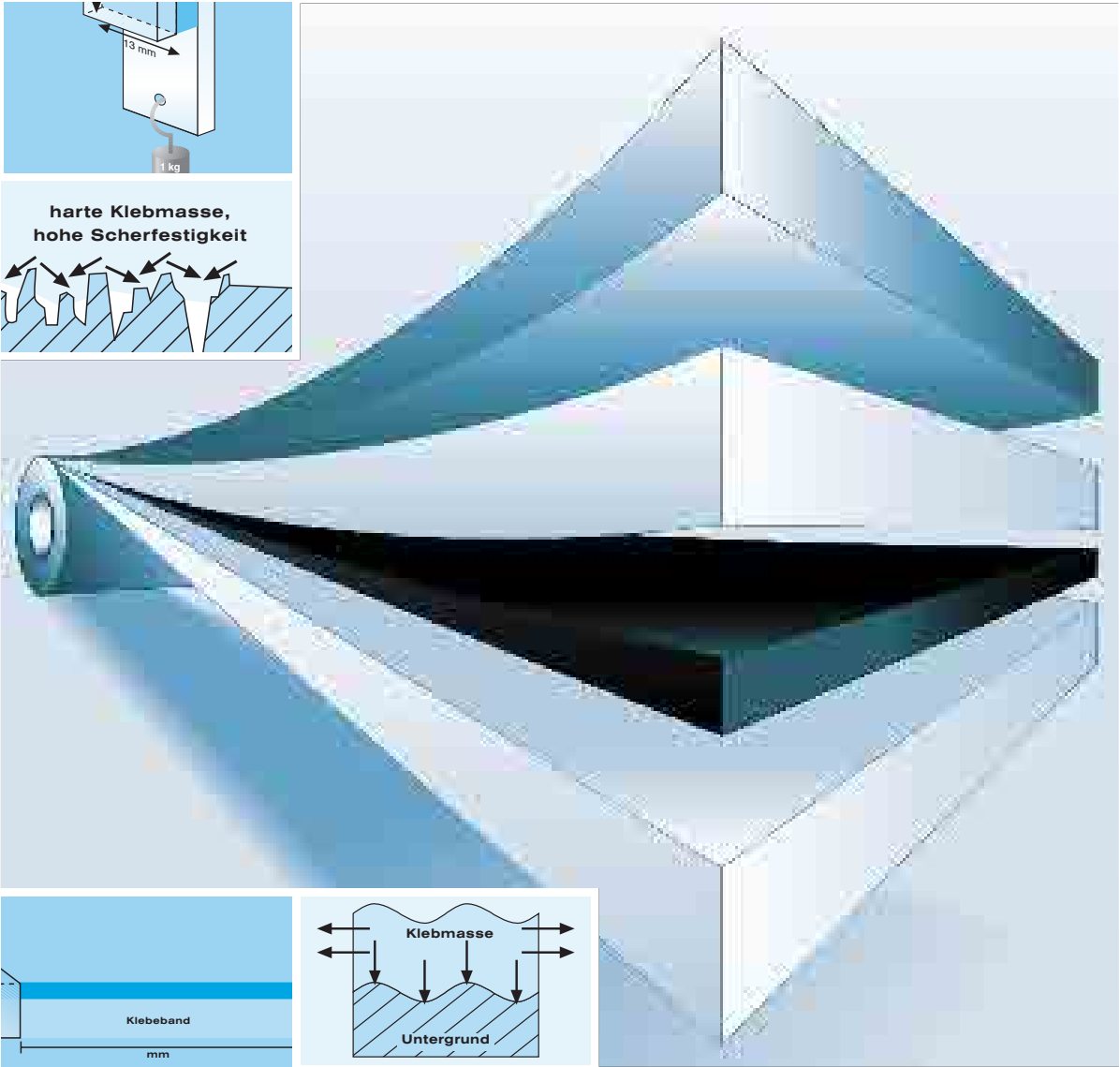
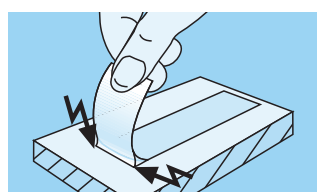
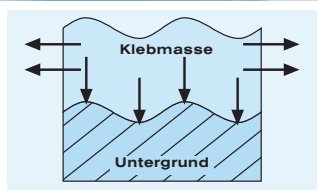
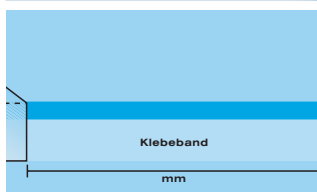
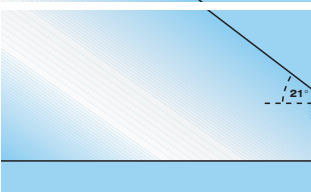
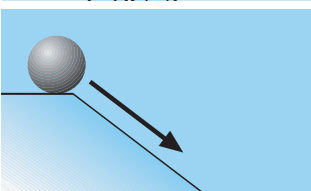
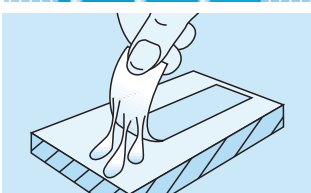
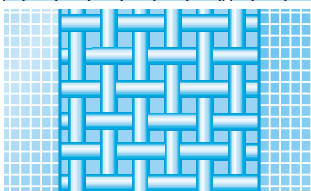
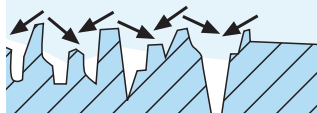
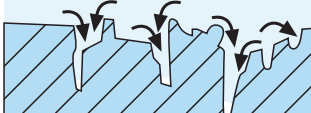

**Was Sie über  
die Technologie  
des Klebens  
wissen sollten**

# ■ Technologie des Klebens

## 1. Was ist ein „Klebeband“?

### 2. Aufbau, schematisch

### 3. Bestandteile

- 3.1 Trägermaterialien
- 3.2 Klebmassen
- 3.3 Trennmaterialien
- 3.4 Rückseitenlackierungen
- 3.5 Haftvermittler (Primer)

### 4. Eigenschaften

- 4.1 Eigenschaften, trägerbedingt
- 4.2 Eigenschaften, klebmassebedingt
- 4.3 Gesamteigenschaften

## 1. Was ist ein „Klebeband“?

Unter Klebeband verstehen wir hier einen biegsamen Streifen mit selbstklebender Eigenschaft. Das heißt: Dieser Streifen kann bei gewöhnlicher Temperatur nach mäßigem Andruck auf verschiedenen Grundflächen kleben.

Um zu kleben, ist nur die Ausübung von Druck erforderlich, nicht aber Wärme, das Befeuchten mit Wasser oder Lösungsmitteln oder irgendeine andere Form der Vorbehandlung. Nach dieser Definition sind gummierte Papierstreifen, die vor dem Bekleben befeuchtet werden müssen, keine Selbstklebebänder. Ebenso wenig wie Heißsiegel-papiere, die erst nach Wärmebehandlung kleben.

Die Bezeichnung „Selbstklebeband“ ist also richtig, jedoch nicht üblich. In der Praxis bestehen Klebebänder aus einer flexiblen Grundlage – dem Träger –, auf den eine selbstklebende, elastische Schicht – die Klebmasse – aufgetragen wird. Häufig lassen sich Klebebänder von glatten Oberflächen per Hand wieder abziehen.

Wir unterscheiden grundsätzlich zwischen

einseitig klebenden Bändern, bei denen nur auf einer Seite des Trägers Klebmasse aufgetragen ist, und

beidseitig klebenden Bändern, bei denen beide Seiten des Trägers mit Klebmasse ausgerüstet sind.

## 2. Aufbau, schematisch

Aufbau eines einseitig klebenden Klebebandes

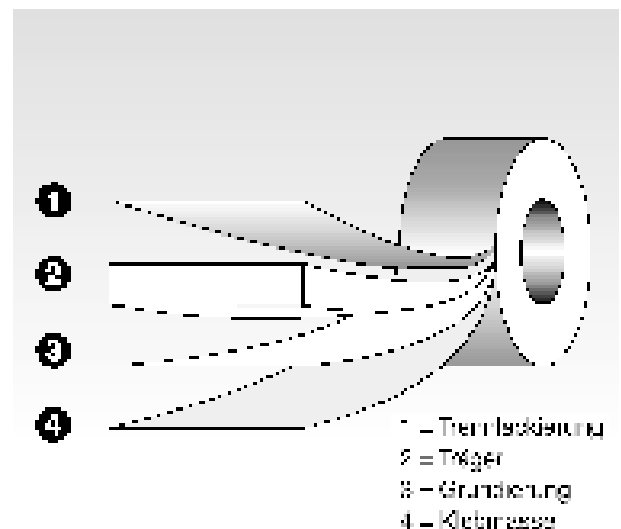

Aufbau eines zweiseitig klebenden Klebebandes

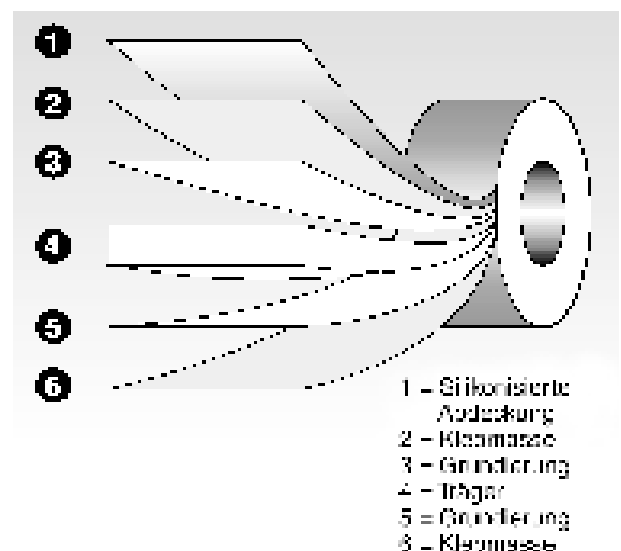

## ■ Technologie des Klebens

### 3. Bestandteile

#### 3.1 Trägermaterialien

Trägermaterialien sind relativ dünne, flexible Materialien, die mit Klebmasse ausgerüstet werden. Die gängigsten Trägermaterialien:

##### Papier

Glatte oder gekreppte Oberfläche, unterschiedlich dehnfähig.

##### Gewebe

Aus Zellwolle, Baumwolle, Polyamid oder Glasfasern.

**Unbehandelt:** reißfest, flexibel und temperaturbeständig.

**Behandelt:** z. B. für mehr Steifigkeit zur besseren Verarbeitung.

**Oberflächenbeschichtet:** z. B. zum Schutz gegen Feuchtigkeit und Abrieb.

##### Folien

**Weich-PVC:** flexibel, schmiegsam, gute Isoliereigenschaften, z. B. für Elektro-Anwendungen.

**Hart-PVC:** dimensionsstabil, UV-beständig, feuchtigkeitsbeständig, bedruckbar.

**Hydrat-Cellulose:** von Hand reißbar, nicht feuchtigkeitsbeständig, leicht zu verarbeiten.

**Polyester:** reißfest, abriebfest, alterungsbeständig, temperaturbeständig bis 130 °C, gut geeignet für Anwendungen im Elektro-Bereich.

**Polypropylen:** elastisch, reißfest, feuchtigkeitsbeständig.

**Polyethylen:** dehnbar, gut geeignet für Anwendungen im Elektro-Bereich und bei Niedrig-Temperaturen.

##### Schaumstoffe

Spezifisch leicht mit zelliger Struktur; Zellen können unterschiedlich groß, offen oder geschlossen sein.

**Polyurethan:** weich, elastisch.

**Polyethylen:** lösungsmittelbeständig.

##### Vliese

Temperaturbeständig, saugfähig, sehr dünn, passen sich Unebenheiten gut an.

##### Lamine

Verbund von zwei oder mehr Materialien, z. B. Schaumstoff und PE-Folie, dadurch verbesserte Gesamteigenschaften.

#### 3.2 Klebmassen

Die Eigenschaften von Selbstklebmassen werden maßgeblich durch die Grundstoffe beeinflusst. In der Klebetechnologie unterscheidet man im Wesentlichen die Kautschuk-Harz-Klebmassen von den Polyacrylaten, wobei Acrylate in Lösungsmitteln oder in wässrigen Dispersionen hergestellt werden.

##### Synthese- und Naturkautschuke

Gute Anfassklebkraft, gute Ablösbarkeit möglich, gute Verklebungsfestigkeit auf kritischen Untergründen wie z. B. PP oder PE.

##### Reinacrylate

Temperaturbeständig, alterungsbeständig, UV-beständig, beständig gegen Chemikalien.

# ■ **Technologie des Klebens**

## **Modifizierte Acrylate**

Durch Zusätze, im wesentlichen Harze, auf spezielle Klebeeigenschaften eingestellt. Temperaturbeständig, alterungsbeständig. UV-beständig, beständig gegen Chemikalien; auch für Permanentverklebungen auf kritischen Untergründen.

## **Acrylatdispersionen**

Lösungsmittelfreier, wässriger Acrylatkleber, also umweltgerechte Fertigung; temperatur- und UV-beständig.

## **Silikone**

Extrem temperatur- und alterungsbeständig; für Verklebungen auf antiadhäsiven Untergründen, wie z. B. Silikon.

## **Schmelzhaftkleber**

Kunstharze; hohe Klebkraft bei Temperaturen bis 60 °C, lösungsmittelfrei, also umweltverträgliche Fertigung. Eingeschränkte Temperaturbeständigkeit.

## **3.3 Trennmaterialien**

### **Silikonisiertes Papier**

Hauptsächlich Trennmittel für beidseitig klebende Bänder; glatt, feuchtigkeitsabweisend.

### **Silikonisierte Folie**

Hauptsächlich Trennmittel für beidseitig klebende Bänder; glatt, feuchtigkeitsabweisend, sehr flexibel und belastbar, z. B. für die automatische Verarbeitung.

### **Gekrepptes silikonisiertes Papier**

### **Gekreppte silikonisierte Folie**

### **Geprägte silikonisierte Folie**

Geringe Auflagefläche, dadurch leicht lösbar, sehr flexibel; die sich auf den Kleber übertragende Struktur vermeidet beim Aufbringen von Klischeeklebebändern Lufteinschlüsse.

### **Geprägte Folie, nicht silikonisiert**

Wird verwendet, wo silikonisierte Materialien nicht eingesetzt werden dürfen. Geringe Auflagefläche, daher leicht lösbar.

## **3.4 Rückseitenlackierungen**

Rückseitenlackierungen verbessern das Abrollverhalten der Klebebänder; sie verhindern, daß die Träger reißen oder die Klebmassen umspulen (d. h. beim Abrollen des Klebebandes auf der Rückseite des Trägermaterials verbleiben).

## **3.5 Haftvermittler (Primer)**

Viele Trägermaterialien (z. B. PE) können nicht direkt mit Klebmasse beschichtet werden, da diese nicht haften bleiben würden. Die Vorbehandlung mit Primer sorgt für eine sichere Verbindung von Träger und Klebmasse und damit für zuverlässige Verklebungen.

## ■ Technologie des Klebens

### 4. Eigenschaften

#### 4.1 Eigenschaften, trägerbedingt

##### Reißfestigkeit/Reißkraft

Gibt an, bei welcher Kraftbeanspruchung ein Klebeband reißt, also die Zugkraft im Augenblick des Reißens. Sie wird auf die Bandbreite bezogen und daher in Newton pro 25 mm Bandbreite (N/25 mm) angegeben. Erreicht die Zugkraft des Materials ihr Maximum, so spricht man von der Höchst-Zugkraft. Klebebänder, die zum Bündeln oder Ummanteln eingesetzt werden, müssen besonders reißfest sein.

##### Reißdehnung (Bruchdehnung)

Gibt an, um wieviel Prozent ein Klebeband gedehnt werden kann, bevor es reißt. Wird immer in Zusammenhang mit der Reißkraft ermittelt.

##### Weiterreißfestigkeit

Die Eigenschaft eines Klebebandes, nach Beschädigung (z. B. durch Reißen oder Einschneiden am Rand) nicht weiterzureißen.

##### Schlagfestigkeit

Die Eigenschaft eines Klebebandes, plötzlichen Zug- und Stoßbelastungen zu widerstehen. Vor allem relevant bei Verpackungsklebebändern.

##### Abriebfestigkeit

Die Eigenschaft eines Klebebandes, trotz Abriebbelastungen voll funktionsfähig zu bleiben.

##### Wasserdampfdurchlässigkeit

Die Eigenschaft eines Klebebandes, Wasserdampf nicht passieren zu lassen.

##### Bedruckbarkeit

Die Eigenschaft, Druckfarbe aufzunehmen und das optische Erscheinungsbild auch nach dem Wickeln und Abrollen beizubehalten.

##### Durchschlagfestigkeit (Durchschlagsspannung)

Angegeben wird die Spannung (in Volt), der ein Klebeband widersteht, ohne daß Strom durchschlägt.

#### 4.2 Eigenschaften, klebmassebedingt

##### Klebkraft/Adhäsion

Das Maß der Haftung eines Klebebandes auf einem Gegenmaterial. Maßeinheit: Kraft pro Bandbreite (N/25 mm).

##### Anfassklebkraft (Tack)

Das Haftvermögen eines Klebebandes nur unter dem Andruck, den sein Eigengewicht verursacht.

##### Abrollkraft

Die Kraft, die notwendig ist, um das Klebeband von der Rolle abzuziehen.

##### Klebkraft auf der Rückseite

Die Kraft, die notwendig ist, um einen Klebebandstreifen von der Rückseite desselben Materials abzuziehen.

# ■ **Technologie des Klebens**

## **Scherfestigkeit**

Die Fähigkeit eines Klebebandes, nicht zu rutschen oder abzuscheren. (Bei der Prüfung wird das Klebeband vertikal auf ein Gegenmaterial geklebt und in seiner Verklebungsebene belastet.)

## **Kohäsion**

Der innere Zusammenhalt und die mechanische Festigkeit eines Stoffes, hier die Spaltfestigkeit des Klebers.

## **4.3 Gesamteigenschaften**

### **Dicke**

Die Entfernung von Oberfläche zu Oberfläche in mm.

### **Undurchsichtigkeit (Lichtundurchlässigkeit)**

Die Fähigkeit eines Klebebandes, Licht zu absorbieren oder zu reflektieren.

### **Transparenz**

Die Eigenschaft eines Klebebandes, Licht hindurchzulassen.

### **Farbestabilität**

Die Farbstabilität eines Klebebandes bei Außenwitterung.

### **Temperaturbeständigkeit**

Die Eigenschaft eines Klebebandes, nach der Verklebung bestimmten Temperaturen zu widerstehen, oder sich z. B. auch nach Wärmeinwirkung sauber entfernen zu lassen, ohne seine Klebeeigenschaften einzubüßen.

### **Beständigkeit gegen Witterungseinflüsse, Lösungsmittel, Säuren, Laugen, Öle, Fette**

Die Eigenschaft eines Klebebandes, im verklebten Zustand unter den genannten Bedingungen voll funktionsfähig zu bleiben.

### **Alterungsbeständigkeit**

Der Zeitraum, in dem das Klebeband im verklebten Zustand voll funktionsfähig bleibt.

### **Lagerfähigkeit**

Der Zeitraum, in dem unter definierten Bedingungen (23°C, 50 % RF) gelagerte Klebebandrollen ihre spezifischen Eigenschaften uneingeschränkt behalten.









**tesa Verarbeit-  
ungshinweise  
für schnelle,  
einfache  
Verarbeitung**

# ■ Verarbeitungshinweise

- 1. Haftung und Verklebungsfestigkeit**
- 2. Hinweise für Verklebungen auf gebräuchlichen Verklebungsmaterialien**
- 3. Hinweise für das Entfernen von Klebebändern**

## **1. Haftung und Verklebungsfestigkeit**

Bestmögliche Haftwerte erreichen Sie, wenn bei den Punkten

- Untergründe
- Temperaturen
- Verarbeitung

folgende Voraussetzungen erfüllt werden:

### **1.1 Untergründe**

- Keine Untergründe bekleben, auf denen sich Silikone, Paraffine oder Wachse befinden.
- Keine Lacke mit klebkraftmindernden Zusätzen (Silikone, Paraffine, Wachse oder andere Verlaufsmittel) verarbeiten.
- Staubfreiheit sicherstellen.
- Weichmacherfreiheit sicherstellen.
- Für trockene Oberflächen sorgen.
- Möglichst glatte, geschlossene Oberflächen bekleben.
- Bei rauen, unebenen Untergründen dickere, ausgleichende Klebebänder einsetzen.
- Chemische Reaktionen der Oberflächen ausschließen. (Kupfer- und Manganzusätze z. B. reagieren mit Kautschukklebern.)

### **1.2 Temperaturen**

- Verklebungstemperatur ist optimal zwischen 20 und 30 °C in trockenen Räumen. Möglichst nicht unter 10 °C arbeiten.
- Lagertemperatur bei 18 °C und ca. 55 % rel. Luftfeuchte.

## **1.3 Verarbeitung**

- Für ausreichenden und gleichmäßigen Anpressdruck sorgen.
- Verarbeitungswerkzeuge (auch die Hände!) müssen trennmittelfrei sein.
- Bei extremen Belastungen von Klebestellen ist zu berücksichtigen, dass die Maximalklebkraft erst nach ca. 24 Stunden erreicht wird.
- Permanente Spannungseinwirkung auf die Verklebung vermeiden.

## **2. Hinweise für Verklebungen auf gebräuchlichen Verklebungsmaterialien**

### **2.1 Antiadhäsive Materialien**

Obwohl in der Regel nahezu alle Werkstoffe gut verklebbar sind, ist zu beachten, dass sich einige Materialien antiadhäsiv verhalten. Hierzu gehören u. a. Teflon und silikonhaltige Materialien sowie unpolare Kunststoffe wie PE und PP. Die Verklebung dieser Materialien ist kritisch: Eine Steigerung der Verbundfestigkeit läßt sich in solchen Fällen nur durch eine gezielte, auf den jeweiligen Werkstoff abgestimmte mechanische, physikalische oder chemische Oberflächenvorbehandlung erzielen (z. B. Corona-Vorbehandlung bei PE oder PP).

### **2.2 Kunststoffe/lackierte Oberflächen**

In der Regel handelt es sich hierbei um problemlose Haftgründe. Da in wenigen Fällen die Möglichkeit von Beeinträchtigungen des Verbunds durch Wechselwirkung zwischen Haftgrund und Klebmasse besteht – z. B. durch Weichmacherwanderung oder Oberflächenverfärbung – ist eine Verträglichkeitsprüfung empfehlenswert. Besonders, wenn das Klebeband nach einer gewissen Zeit wieder entfernt werden soll oder wenn auf Weich-PVC geklebt wird.

## ■ **Verarbeitungshinweise**

### **2.3 Metallverklebungen**

Bei Nichteisenmetallen wie z. B. Blei, Cadmium, Kupfer, Messing und Nickel muss vorher festgestellt werden, ob diese auf die Selbstklebmasse chemisch reagieren. Diese können sich nach dem Klebebandkontakt aufgrund chemischer Reaktionen verfärben. Bei eloxiertem Aluminium kann es beim Entfernen der Klebebänder zu Klebmasserückständen kommen.

Vorprüfung: Bleiben nach dem Überwischen mit einem tintegetränkten Lappen Tintenreste auf der Oberfläche sichtbar, sollten Klebebänder nur nach vorheriger Probeverklebung eingesetzt werden.

### **2.4 Oberflächenvorbereitung**

Um eine optimale Haftung zu erzielen, müssen die zu verklebenden Oberflächen sauber, trocken und fettfrei sein.

Antiadhäsive Oberflächensubstanzen wie z. B. Staub, Formtrennmittel, Fette oder Wachse müssen vor der Verklebung entfernt werden.

### **2.5 Verarbeitung der Klebebänder**

Die Verklebungen sollten nach Möglichkeit bei Raumtemperatur (ca. 18–25°C) durchgeführt werden. Um die bestmögliche Anfangshaftung zu erzielen, ist ein ausreichend hoher und gleichmäßiger Andruck erforderlich. (Die in der Regel höhere Endfestigkeit tritt erst nach mehreren Stunden ein).

### **3. Hinweise für das Entfernen von Klebebändern**

Das *tesa* Programm enthält Produkte, die für kurzfristige, für längerfristige und für permanente Verklebungen entwickelt wurden. Es kommt vor, dass Klebebänder nicht sachgemäß eingesetzt werden. Wenn z. B. Produkte für die kurzfristige Außenanwendung länger als drei Tage Witterungs- und UV-Belastungen ausgesetzt bleiben, lassen sie sich häufig ohne Hilfsmittel nicht wieder entfernen. Wir empfehlen dann folgende Vorgehensweise:

#### **3.1 Der Klebeband-Träger**

sollte langsam und gleichmäßig abgezogen werden; ggf. ist es notwendig, ihn vorher mit einem Fön zu erwärmen.

#### **3.2 Klebmasse-Rückstände**

sollten durch stufenweises Vorgehen entfernt werden:

##### **a. Kautschuk-Klebmassen**

Der Träger lässt sich abziehen, die Klebmasse ist noch weich: Entfernung mit Reinigungsbenzin.

Der Träger ist spröde, reißt ein, die Klebmasse ist leicht erhärtet: mit einem Fön erwärmen und vorsichtig abziehen; Klebmasse-Rückstände mit Reinigungsbenzin entfernen,

oder:

mit Reinigungsbenzin mindestens eine Minute einweichen, dann mit einem Kunststoffspachtel abschieben.

## ■ **Verarbeitungshinweise**

Die Klebmasse ist stark erhärtet:  
Mit Universalverdünnung mindestens eine Minute einweichen, dann mit einem Kunststoffspachtel abschieben.

Die Klebmasse ist stark erhärtet, und die obenbeschriebene Vorgehensweise war erfolglos: mit Cupran° Handreiniger (Fa. Stockhausen, Krefeld) mindestens eine Minute einweichen, dann mit einem Kunststoffspachtel abschieben.

Die Klebmasse ist stark erhärtet, und die oben beschriebenen Vorgehensweisen waren erfolglos: Mit soluwash° Reiniger (Fa. Pufas, 34331 Hann.-Münden) mindestens eine Minute einweichen, dann mit einem Kunststoffspachtel abschieben.

### **b. Acrylat-Klebmassen**

Der Träger ist spröde, reißt ein, die Klebmasse ist leicht erhärtet: mit einem Fön erwärmen und vorsichtig abziehen.

Die Klebmasse ist erhärtet: nacheinander folgende Lösungsmittel bzw. Gemische erproben

- Reinigungsbenzin
- Gemisch aus 50 % Äthylacetat und 50 % Xylol
- Gemisch aus 40 % Spiritus, 40 % Reinigungsbenzin und 20 % Aceton
- Reiniger soluwash° S

Die empfohlenen Lösungsmittel bzw. Gemische können die Klebmasse lediglich aufquellen, nicht jedoch auflösen. Wir empfehlen deshalb gründliches Einweichen und anschließendes Abschieben der Klebmasse mit einem Kunststoffspachtel. Klebmasse-reste können anschließend mit einem lösungsmittelgetränkten Tuch weggerieben werden.

Um Beschädigungen des Untergrundes zu verhindern, empfehlen wir einen Vorversuch an verdeckter Stelle. Bitte sorgen Sie bei entsprechenden Arbeiten unbedingt für ausreichende Belüftung! Gegebenenfalls muss eine Atemschutzmaske mit A2-Gas-Filter eingesetzt werden.

## ■ **Technische Definitionen**

### **1. Maßeinheiten**

N = Newton. Ein Newton ist die Kraft, die eine Masse von 1 kg 1 m/s<sup>2</sup> beschleunigt.

µm = Maßeinheit, mit der geringe Dicken bei Klebebändern und Trägern gemessen werden.

$$1 \mu\text{m} = 1/1.000 \text{ mm} = 0,001 \text{ mm}$$

### **2. Kurzzeichen einiger Kunststoffe (nach DIN 7728)**

PE:	Polyethylen
PET:	Polyester (Polyethylenterephthalat)
PP:	Polypropylen
PUR:	Polyurethan
PVC:	Polyvinylchlorid
H-PVC:	Hart-PVC
W-PVC:	Weich-PVC

### **3. Weitere Erläuterungen**

FR:	Flammhemmend (flame retardant)
PV:	Produktvariante





# ***Wir schaffen Verbindungen: tesa***

tesa Produkte haben sich weltweit bewährt, auch unter extremen Bedingungen. Das beruht auf einer engen Partnerschaft mit Industrie und Handwerk sowie kontinuierlicher Forschung nach immer moderneren, immer besseren Produkten – beste Basis für erstklassige Kundenverbindungen.

**Wir freuen uns auf Ihre Anfrage!**

## **Deutschland**

### **tesa AG**

Quickbornstraße 24 · D-20253-Hamburg  
e-mail: [industrie-d@tesa.com](mailto:industrie-d@tesa.com)  
Internet: [www.tesa.de](http://www.tesa.de)

Tel.: (040) - 4909 - 3400  
Fax: (0180) - 234 35 20

## **Schweiz**

### **Bandfix AG**

Industriestr. 19 · CH-8962 Bergdietikon  
e-mail: [tesa-industrie@bandfix.ch](mailto:tesa-industrie@bandfix.ch)  
Internet: [www.tesa.ch](http://www.tesa.ch)

Tel.: +41 - 1 - 744 31 11  
Fax: (01) 744 32 22

## **Österreich**

### **Beiersdorf Ges mbH**

Laxenburger Str. 151 · A-1100 Wien  
e-mail: [tesa-industrie@beiersdorf.com](mailto:tesa-industrie@beiersdorf.com)  
Internet: [www.tesa.at](http://www.tesa.at)

Tel.: +43 – (0)1 - 61400 338  
Fax: +43 – (0)1 - 61400 363

